

Installation Manual

powered by **Elli** 



Elli 



SKODA



CUPRA

Manufacturer of this wallbox:

eSystems MTG GmbH
Bahnhofstraße 100
73240 Wendlingen
Germany

Distributed by

Elli – a brand of the Volkswagen Group
Volkswagen Group Charging GmbH
Karl-Liebknecht-Str. 32
10178 Berlin

Installation Manual

Deutsch	3
Български	19
Hrvatski	35
Čeština	51
Dansk	67
Nederlands	83
English	99
Eesti keel	115
Suomi	131
Français	147
Ελληνικά	163
Magyar	179
Italiano	195
Latviešu	211
Lietuvių k.	227
Norsk	243
Polski	259
Português	275
Română	291
Slovensky	307
Slovenščina	323
Español	339
Svenska	355

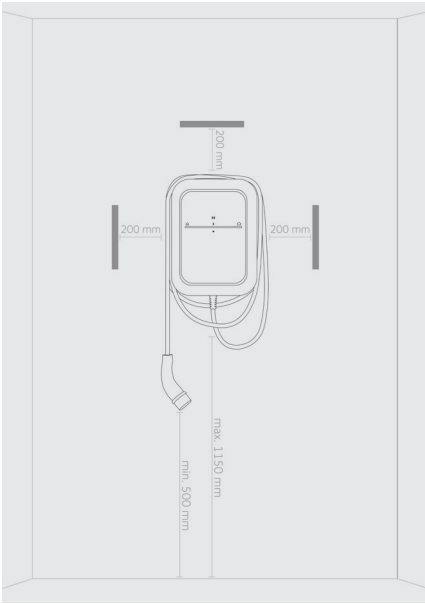

1

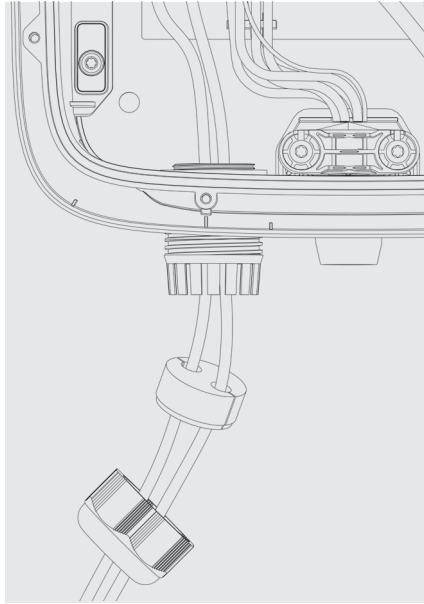

2

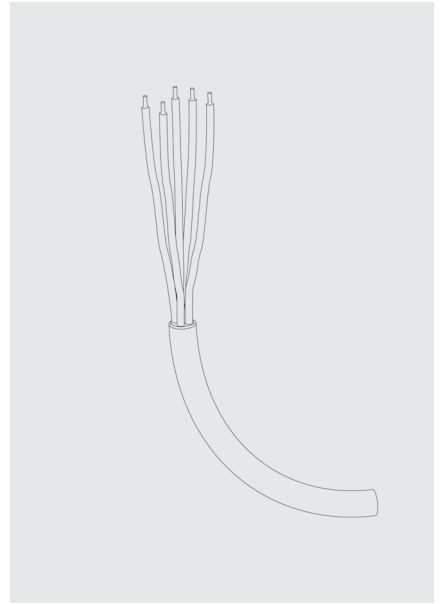

3

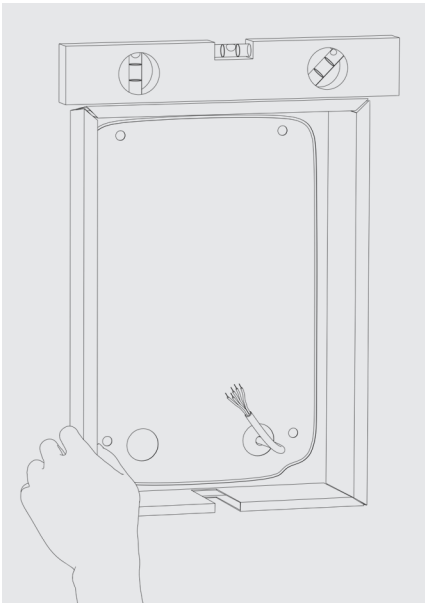

4

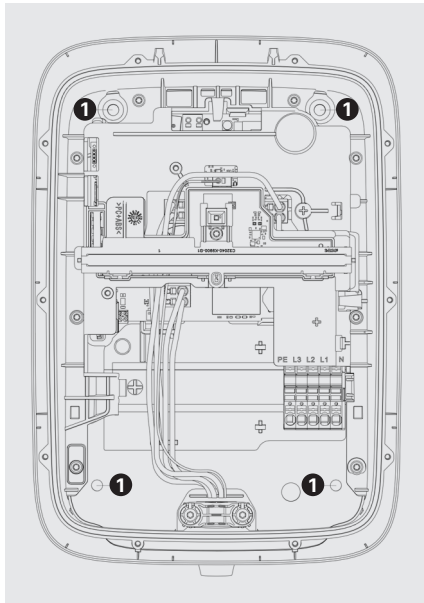

5

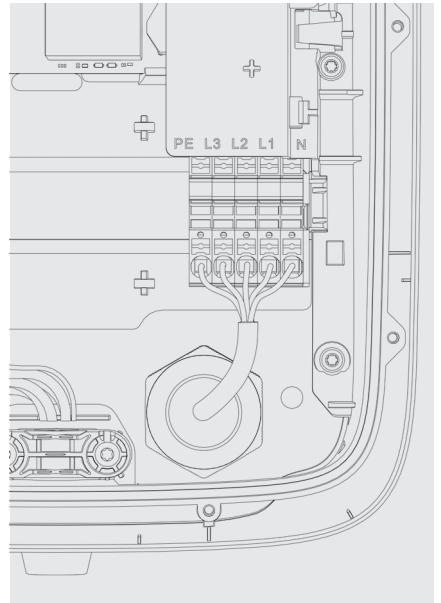

6

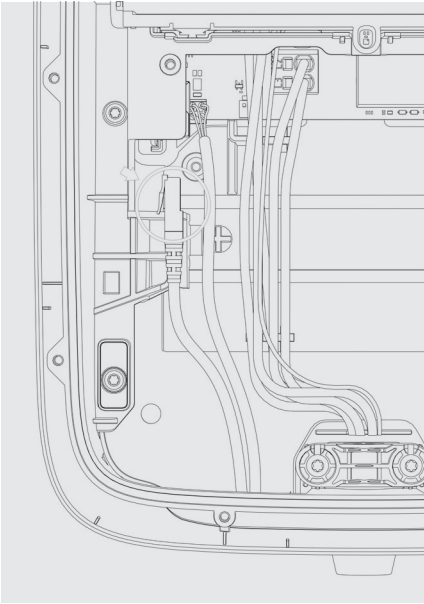

7

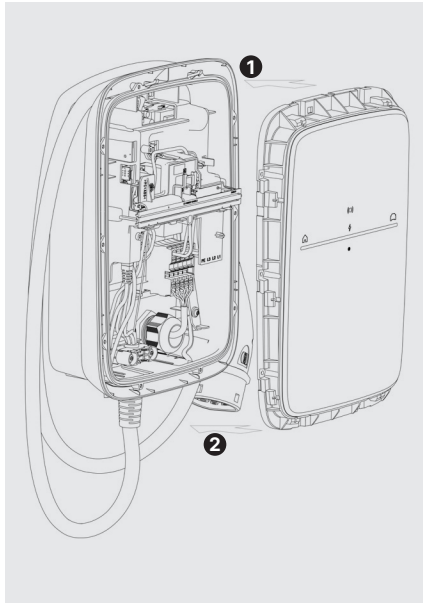

8

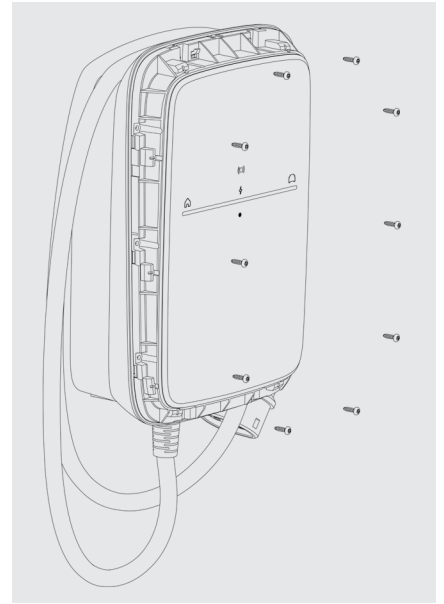

9

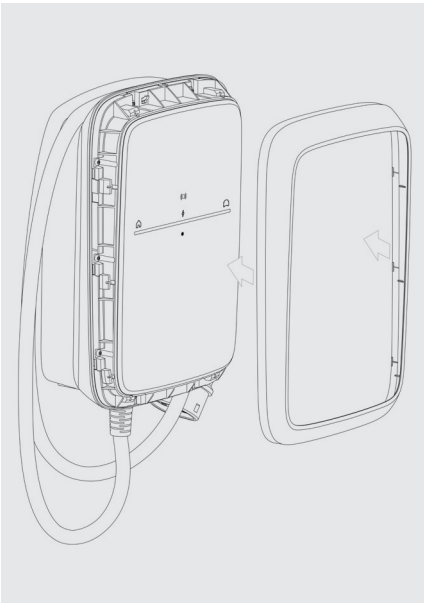

10

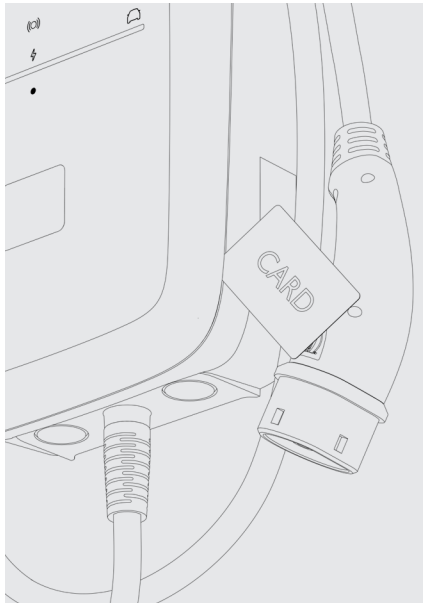

11

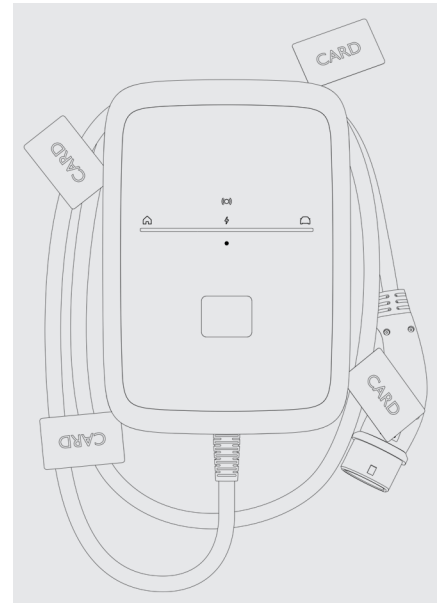

12

Deutsch

Benutzerhandbuch

Ausführliche Informationen zur Wallbox finden Sie im Ihnen vorliegenden Installationshandbuch sowie im zum Download verfügbaren Benutzerhandbuch. Bitte lesen Sie sowohl das Installations- als auch das Benutzerhandbuch, um die Wallbox umfassend kennenzulernen.

Das Benutzerhandbuch enthält Produktinformationen, Hinweise zum Laden mit der Wallbox, Informationen zur Konfiguration und Inbetriebnahme der Wallbox. Sie können es über <https://www.elli.eco/downloads/charger2> oder den QR-Code unten aufrufen.



Datenschutzerklärung

Für die Nutzung Ihrer Wallbox ist die Verarbeitung Ihrer personenbezogenen Daten durch uns notwendig. Informationen zur Datenverarbeitung, Ihren Betroffenenrechten und Kontaktdaten finden Sie in unserer Datenschutzerklärung unter <https://www.elli.eco/de/downloads> oder können über den QR-Code aufgerufen werden.



Inhalt

1	Allgemeine Informationen	4
2	Qualifikation	5
3	Sicherheitshinweise	5
3.1	Allgemeine Sicherheitshinweise zur Installation der Wallbox	5
3.2	Allgemeine Sicherheitshinweise zur Benutzung der Wallbox	6
4	Lieferumfang	9
5	Technische Daten	9
6	Voraussetzungen	9
6.1	Montage- und Installationsort	9
6.2	Erforderliche Werkzeuge	10
7	Montage	11
7.1	Montage vorbereiten	11
7.2	Wallbox montieren	12
7.3	Kabel anschließen	12
7.4	Deckel montieren	13
7.5	Betreibersiegel anbringen	13
8	Inbetriebnahme	14
9	Zierblende befestigen	14
10	Außerbetriebnahme	14
10.1	Wallbox außer Betrieb nehmen	14
10.2	Wallbox demontieren	14
11	Anhang	16
11.1	Rechtliche Informationen	16
11.2	Produkteigenschaften	16
11.3	Entsorgung	16
11.4	Glossar	17

1 Allgemeine Informationen

Umfang des Dokuments

Die Wallbox ist netzwerkfähig. Sie dient zum Laden von Elektrofahrzeugen, die den allgemein gültigen Normen und Richtlinien für Elektrofahrzeuge entsprechen. Sie ist für den ortsfesten Einsatz im Innen- und Außenbereich und im privaten und halb-öffentlichen Raum für den Betrieb innerhalb der festgelegten elektrischen und umgebungsbezogenen Spezifikationen geeignet, siehe *Technische Daten* auf Seite 9.

Die Wallbox darf nur unter Berücksichtigung aller nationalen Vorschriften des Einsatzortes betrieben werden.

Die Wallbox ist in folgenden Varianten erhältlich:

Variante	Eigenschaften
Connect	Basismodell
Pro	Mit Energiezähler (MID-konform), LTE-Modul
Eichrecht	Mit Energiezähler (Eichrechtskonform), LTE-Modul

Konzept der Dokumentation und Zielgruppe

Die Montage- und Installationsanleitung beschreibt die mechanische und elektrische Installation der Wallbox und richtet sich an Elektrofachkräfte und vom Netzbetreiber zugelassene Fachbetriebe, die für die Montage und Inbetriebnahme der Wallbox beauftragt wurden.

Für Informationen zu weiteren verfügbaren Anleitungen, siehe Benutzerhandbuch.



Aus Gründen der einfachen Lesbarkeit wird für manche Personengruppen nur der männliche Terminus verwendet, z. B. „Nutzer“. Darunter sind jeweils Personen (m/w/d) zu verstehen, z. B. „Nutzer (m/w/d)“.

Bitte beachten Sie, dass der Begriff „Wallbox“ stellvertretend für jedes einzelne Modell steht, es sei denn, es ist durch einen spezifischen Hinweis anders gekennzeichnet. Alle Sicherheitsvorkehrungen im Zusammenhang mit der Wallbox sind daher für alle Modelle gleichermaßen zu beachten. In diesem Dokument bezieht sich der Begriff „Wallbox“ auf die Wallbox, einschließlich des Ladekabels.

Lesen und Aufbewahrung der Dokumentation

- Die Dokumentation vor der Installation aufmerksam lesen.
- Die Dokumentation muss aufbewahrt und bei Verkauf an den neuen Eigentümer übergeben werden.

Hervorgehobene Abschnitte

Gefahr

Mit diesem Symbol gekennzeichnete Texte enthalten Informationen über Gefahrensituationen, die bei Nichtbeachtung zum Tod oder zu schweren Verletzungen führen werden.

Warnung

Mit diesem Symbol gekennzeichnete Texte enthalten Informationen über Gefahrensituationen, die bei Nichtbeachtung zum Tod oder zu schweren Verletzungen führen können.

Vorsicht

Mit diesem Symbol gekennzeichnete Texte enthalten Informationen über Gefahrensituationen, die bei Nichtbeachtung geringfügige oder mäßige Verletzungen verursachen können.

Hinweis

Mit diesem Symbol gekennzeichnete Texte enthalten Informationen zu Situationen, die bei Nichtbeachtung Schäden am Produkt verursachen können.

Symbole

Die in diesem Dokument verwendeten Symbole haben folgende Bedeutung:

Verwendete Symbole und ihre Erklärungen

1., a. oder I.	In der angegebenen Reihenfolge zu befolgende Maßnahmen.
•	In keiner bestimmten Reihenfolge zu befolgende Maßnahmen.
i	Texte mit diesem Symbol enthalten zusätzliche Informationen.

Redaktionsschluss

Alle Angaben in diesem Dokument und im Benutzerhandbuch entsprechen den zum Zeitpunkt der Drucklegung verfügbaren Informationen. Aufgrund der ständigen Weiterentwicklung der Wallbox sind Abweichungen zwischen der Wallbox und den Angaben in diesen Unterlagen möglich. Aus den verschiedenen Informationen, Abbildungen und Beschreibungen können keine Ansprüche abgeleitet werden.

Software-Updates

Achten Sie darauf, dass die Wallbox stets über die neueste Software verfügt. Bitte beachten Sie, dass ein Software-Update die Freigabe über die Charging App erfordert.

Informationen zum Koppeln der Wallbox mit der Charging App finden Sie im Benutzerhandbuch.

Informationen über die neuesten Software-Updates finden Sie unter <https://www.elli.eco/de/changelog/wallbox>. Es steht dem Nutzer frei, das Update zu installieren oder abzulehnen. Dies kann jedoch sowohl die Sicherheit als auch die Funktionalität der Wallbox beeinträchtigen. Die Nutzung neuer Funktionen ist dann möglicherweise nicht mehr möglich oder die Funktionalitäten sind eingeschränkt.

Stimmen Sie einem Update nicht zu, ist eine hersteller-, quasihersteller- und verkäuferseitige Haftung ausgeschlossen, für Schäden an der Wallbox, soweit diese allein auf das fehlende Update zurückzuführen sind.

Kundensupport

Bei Fragen zur Wallbox und zu diesem Dokument stehen wir Ihnen gerne zur Verfügung. Bitte kontaktieren Sie uns über Telefon oder E-Mail. Die Kontaktdaten finden Sie auf der letzten Seite.

Gefahr

Bei Nichtbeachtung der in diesem Dokument enthaltenen Anweisungen besteht die Gefahr eines Stromschlags für den Benutzer, der zu schweren Verletzungen oder zum Tod führt.

- Die Installation darf nur von zertifizierten Elektrofachkräften durchgeführt werden, die die Wallbox korrekt und sicher installieren und mögliche Gefahren erkennen können.

2 Qualifikation

Warnung

Verletzungsgefahr und Sachschäden bei unzureichender Qualifikation des Personals.

Als Folge können schwere Verletzungen und Sachschäden auftreten.

- Nur geschultes Personal darf an der Wallbox arbeiten.

-  Alle in der Installationsanleitung beschriebenen Tätigkeiten darf nur eine zertifizierte Elektrofachkraft durchführen.

3 Sicherheitshinweise

3.1 Allgemeine Sicherheitshinweise zur Installation der Wallbox

- Die Wallbox muss von einer zertifizierten Elektrofachkraft unter Beachtung der örtlichen Vorschriften und Bestimmungen montiert, angeschlossen und in Betrieb genommen werden. Es ist zu beachten, dass ein Inbetriebnahmeprotokoll ausgefüllt werden muss.
- Nur halböffentliche und private Standorte sind zulässig.
- Hinweise zum Montage- und Installationsort beachten, siehe *6.1 Montage- und Installationsort*.
- Umgebungsbedingungen einhalten (Höhenmeter, Temperatur und Luftfeuchtigkeit, siehe *5 Technische Daten*).
- Es dürfen nur zugelassene Teile von Elli verwendet werden. Beschädigte/verschmutzte/kontaminierte Teile sind für den Einbau nicht zulässig.
- Die Wallbox nicht bekleben oder mit Gegenständen zustellen.
- Keine Gegenstände in die Wallbox einführen.
- Keine Gegenstände auf der Wallbox abstellen.
- Kontakt der Wallbox mit Flüssigkeiten vermeiden.
- Nicht an explosionsgefährdeten Orten installieren.
- Jede installierte Wallbox mit einem Fehlerstromschutzschalter (mind. RCD Typ A) absichern.
- Keine Verlängerungskabel, Kabeltrommeln oder Mehrfachsteckdosen verwenden.

- Keine Adapter verwenden.
- Sicherheitseinrichtungen, wie Herstellersiegel bei der Eichrechtsvariante, nicht abmontieren, manipulieren oder umgehen.
- Keine Änderungen am Gehäuse oder den internen Komponenten der Wallbox vornehmen.
- Sicherheitsvorschriften des Landes beachten.
- Alle lokalen Vorschriften für Elektroinstallationen, aktuelle Brandschutzvorschriften zur Brandverhütung sowie für den Unfallschutz beachten.

Die detaillierten Anforderungen bzgl. Schiefastbestimmungen sind den jeweiligen länderspezifischen Anforderungen zu entnehmen. Die Limitierung kann direkt im Fahrzeug, in der vorgeschalteten Infrastruktur oder alternativ über die Wallbox durch die Elektrofachkraft oder den Nutzer eingestellt werden. Die Einstellung durch die Elektrofachkraft erfolgt über die Wallbox-Konfiguration durch eine Limitierung des Ladestroms.

- eSystems MTG GmbH/Volkswagen Group Charging GmbH übernimmt nur die Verantwortung für den Auslieferungszustand der Wallbox und für Arbeiten, die durch Fachpersonal des Herstellers ausgeführt werden.

3.2 Allgemeine Sicherheitshinweise zur Benutzung der Wallbox

Die folgenden Abschnitte enthalten allgemeine Informationen, die für die Verwendung der Wallbox gelten.

Gefahr

Zeigt die Wallbox eine Störung an oder weisen Wallbox oder Ladekabel Risse, starke Abnutzung oder andere physische Schäden auf (z. B. ausgedehntes Gehäuse usw.), besteht Stromschlaggefahr, die schwere Verletzungen oder den Tod zur Folge hat.

- Wenden Sie sich an den Kundensupport, wenn Sie den Verdacht haben, dass die Wallbox oder das Kabel beschädigt sind.
- Nehmen Sie die Wallbox nicht in Betrieb, wenn sie physisch beschädigt ist.
- Trennen Sie bei Gefahr und/oder einem Unfall unverzüglich die Stromversorgung von der Wallbox (z. B. Rauchentwicklung oder -geruch, Kabelschäden usw.) und wenden Sie sich an Ihren Installateur, bevor Sie die Wallbox wieder einschalten.
- Siehe Kapitel „Fehlerbehebung“ im Benutzerhandbuch für Erklärungen und weitere Anweisungen zu den angezeigten Fehlerzuständen.

Setzen Sie die Wallbox keinem übermäßigen Kontakt mit Wasser aus, da dann die Gefahr eines Stromschlags besteht, der zu schweren Verletzungen oder zum Tod führt.

- Richten Sie keinen starken Wasserstrahl auf oder gegen die Wallbox.
- Tauchen Sie den Ladestecker nicht in Flüssigkeiten.

Eine Installation, Wartung, Reparatur und ein Standortwechsel dieser Wallbox durch eine nicht zertifizierte Elektrofachkraft führt zu Stromschlaggefahr, die schwere Verletzungen oder den Tod zur Folge hat.

- Nur zertifizierte Elektrofachkräfte dürfen die Wallbox installieren, warten, reparieren und an einem anderen Ort aufstellen. Wird die Wallbox von einem nicht zertifizierten Elektriker verändert, behält sich die Volkswagen Group Charging GmbH das Recht vor, von etwaigen Gewährleistungsansprüchen zurückzutreten.
- Der Benutzer darf nicht versuchen, die Wallbox zu warten oder zu reparieren, da sie keine vom Benutzer zu wartenden Teile enthält. Bei Erweiterungen oder Anpassungen, die nicht im Benutzerhandbuch beschrieben sind, verfällt die Gewährleistung.

! Gefahr

Lebensgefahr durch Stromschlag.

Die Verwendung der Wallbox ohne aktive Erdungsüberwachung kann Stromschläge, Kurzschlüsse, Brände, Explosionen oder Verbrennungen verursachen.

- Die Erdungsüberwachung nur in nicht geerdeten Stromnetzen deaktivieren.

Lebensgefahr durch Stromschlag oder Brand.

Wasser in der Wallbox kann zu lebensgefährlichen Verletzungen durch Stromschlag und Brand führen.

- Tauchen Sie die Wallbox und den Stecker niemals in Wasser ein.
- Richten Sie keinen Wasserstrahl, z. B. aus Gartenschlauch oder Hochdruckreiniger, auf die Wallbox.
- Stellen Sie keine mit Flüssigkeit gefüllten Gegenstände auf der Wallbox ab.
- Reinigen Sie die Wallbox nur mit einem trockenen oder leicht angefeuchteten Tuch.

! Warnung

Unsachgemäße Verwendung der Wallbox könnte zu Schäden an der Wallbox führen, die Verletzungen oder den Tod zur Folge haben können.

- Lesen Sie dieses Handbuch, bevor Sie die Wallbox benutzen.
- Sind Sie sich nach dem Lesen dieses Handbuchs nicht sicher, wie Sie die Wallbox verwenden müssen, bitten Sie den Kundensupport um Hilfe.
- Die Wallbox ist ein elektrisches Gerät. Kinder dürfen die Wallbox weder bedienen noch mit ihr spielen.

Verwenden Sie keine Adapter, Wandler oder Kabelverlängerungen mit der Wallbox. Dies könnte zu Schäden an der Wallbox und damit zu Verletzungen oder zum Tod führen.

- Verwenden Sie die Wallbox ausschließlich zum Laden von Elektrofahrzeugen, die mit Mode 3* kompatibel sind.
- Schlagen Sie in der Bedienungsanleitung Ihres Fahrzeugs nach, ob Ihr Fahrzeug kompatibel ist.

**Mode 3 ist der gängigste Lademodus, der alle AC-Ladevorgänge an öffentlichen Ladestationen oder Wallboxen umfasst, an denen das Elektrofahrzeug angeschlossen ist.*

! Warnung

Die Verwendung einer beschädigten Wallbox (z. B. ausgedehntes Gehäuse, Risse im Ladekabel usw.) könnte dazu führen, dass der Benutzer elektrischen Bauteilen ausgesetzt wird und Stromschlaggefahr entsteht, die Verletzungen oder den Tod zur Folge haben kann.

- Stellen Sie stets sicher, dass die Wallbox unverfehrt ist, bevor Sie mit dem Laden beginnen.
- Stellen Sie sicher, dass das Ladekabel nicht beschädigt ist (geknickt, eingeklemmt oder überfahren).
- Treffen Sie Vorkehrungen, damit der Ladestecker vorübergehend nicht mit Wärmequellen, Schmutz oder Wasser in Berührung kommt.
- Stellen Sie stets sicher, dass die Kontaktfläche des Ladesteckers frei von Schmutz und Feuchtigkeit ist, bevor Sie mit dem Laden beginnen. Schützen Sie den Stecker mit der Kabelabdeckung vor Schmutz und Feuchtigkeit.

Ein beschädigtes Ladekabel könnte zu einem Stromschlag führen, der eine Gefahr für den Benutzer, schwere Verletzungen oder den Tod zur Folge haben könnte.

- Stellen Sie sicher, dass das Ladekabel so positioniert ist, dass nicht darauf getreten, darüber gestolpert, es überfahren oder auf andere Weise übermäßigem Druck oder Beschädigungen ausgesetzt wird. Wickeln Sie das Ladekabel um die Wallbox und stellen Sie sicher, dass der Ladestecker nicht auf dem Boden aufliegt.

Ziehen Sie nur am Handgriff des Ladesteckers und niemals am Ladekabel selbst.

Wenn die Wallbox zu hohen Temperaturen (z. B. einer Elektroheizung, offenem Feuer) oder brennbaren Stoffen (z. B. Benzinkanistern) ausgesetzt wird, könnte es zu Schäden an der Wallbox kommen, die Verletzungen oder den Tod zur Folge haben können.

- Stellen Sie sicher, dass die Wallbox oder das Ladekabel niemals mit Wärmequellen in direkten Kontakt kommen.
- Verwenden Sie in der Nähe der Wallbox keine explosiven oder feuergefährlichen Substanzen.

Warnung

Die Benutzung der Wallbox unter Bedingungen, die in diesem Handbuch nicht aufgeführt sind, könnte zu Schäden an der Wallbox und dadurch zu Verletzungen oder zum Tod führen.

- Verwenden Sie die Wallbox nur unter den angegebenen Betriebsbedingungen.
- Verletzungsgefahr durch RFID-Sensor für Personen mit Herzschrittmacher oder Defibrillator.
- Wenn Sie einen Herzschrittmacher tragen, halten Sie mindestens 60 cm Abstand zum RFID-Sensor in dem Front-Panel der Wallbox.
- Wenn Sie einen Defibrillator tragen, halten Sie mindestens 40 cm Abstand zum RFID-Sensor in dem Front-Panel der Wallbox.

Vorsicht

Stecken Sie keine Körperteile oder andere Gegenstände in den Steckeranschluss. Dies kann zu Verletzungen oder zu Schäden an der Wallbox führen.

- Stecken Sie keine Finger in den Steckeranschluss.
- Achten Sie immer darauf, dass nach dem Laden am Typ2-Stecker, die Schutzkappe aufgesetzt wird, um den Steckeranschluss vor Feuchtigkeit zu schützen.

Trennen Sie die Wallbox während der Installation eines neuen Updates nicht von der Stromversorgung. Dies kann zu Verletzungen oder zu Schäden an der Wallbox führen.

- Achten Sie auf eine durchgängige Stromversorgung der Wallbox während eines Software-Updates.
- Achten Sie immer darauf, dass nach dem Laden am Typ2-Stecker, die Schutzkappe aufgesetzt wird, um den Steckeranschluss vor Feuchtigkeit zu schützen.

Hinweis

Ist das Ladekabel während des Ladevorgangs nicht vollständig abgerollt, kann es zu einer Überhitzung des Kabels und damit zur Beschädigung der Wallbox kommen.

- Stellen Sie vor dem Laden Ihres Fahrzeugs sicher, dass das Ladekabel vollständig abgewickelt ist und dass keine sich überlappenden Schleifen entstehen.

Sachschäden durch aggressive Reinigungsmittel.

Aggressive Reinigungsmittel (z. B. Waschbenzin, Aceton, Ethanol) können die Oberfläche des Gehäuses beschädigen.

- Verwenden Sie milde Reinigungsmittel (z. B. Spülmittel, Neutralreiniger).
- Überprüfen Sie die Wallbox regelmäßig auf Schäden und Verschmutzung am Gehäuse.
- Reinigen Sie die Wallbox bei Bedarf außen mit einem weichen, trockenen oder leicht angefeuchteten Tuch.

Sachschäden bei Fehlerbehebung.

Falls trotz korrekter Befolgung der Hinweise zur Fehlerbehebung der Fehler nicht behoben wurde, ist die Wallbox defekt.

- Verwenden Sie die Wallbox nicht.
- Informieren Sie den technischen Service.

4 Lieferumfang

i Es können mehr Schrauben im Lieferumfang enthalten sein als notwendig.

Komponente	Anzahl
Wallbox Grundgerät inkl. montiertem Ladekabel	1
Deckel	1
Zierrahmen	1
Installationsanleitung	1
Zugangsdatenkarte	1
RFID-Karte	2
Bohrschablone (in Verpackung integriert)	1
Tellerkopfschraube zur Wandmontage 6 mm x 60 mm	4
Dübel für Wandmontage 8 mm x 60 mm	4
Dichtscheiben für Wandmontage	4
Kabelverschraubung M32 für Infra- struktur und Ethernet/RS-485 inkl. Dichtscheibe und Mutter	2
Dichtsatz für Kabelverschraubung M32 geschlitzt mit 2 Kabeldurchführungen für Ethernet/RS-485	1
Dichtstopfen für Ethernet/RS-485 Datenleitung	1
Dichtsatz für Kabelverschraubung Infrastrukturleitung mit reduziertem Durchmesser	1
Schraubklemme für RS-485-Kabel	1
Blindstopfen M32 inkl. Dichtscheibe und Mutter	3
Schraube für Deckel Edelstahl 4 mm x 14 mm	10
Wandabstandshalter	4

Lieferumfang prüfen

1. Prüfen Sie direkt nach dem Auspacken, ob alle Komponenten im Lieferumfang enthalten und unbeschädigt sind.
2. Bei Schäden oder fehlenden Komponenten kontaktieren Sie unseren Kundenservice, siehe Rückseite dieser Anleitung.

5 Technische Daten

Für die technischen und mechanischen Daten siehe Technisches Datenblatt.



6 Voraussetzungen

6.1 Montage- und Installationsort

Tragfähigkeit der Wand

Die Wallbox ist ausschließlich für die ortsfeste Nutzung vorgesehen und muss daher immer an einer Wand montiert werden. Die Wand muss über eine Tragfähigkeit von mindestens 40 kg verfügen.

Position

- Montieren Sie die Wallbox mindestens 50 cm und maximal 115 cm über dem Boden, um Barrierefreiheit sicherzustellen.
- Zu allen Seiten einen Mindestabstand von 20 cm zur Wallbox einhalten. *Siehe Bild 1.*

Elektrische Zuleitung

- Beachten Sie lokale Vorschriften des Stromnetzbetreibers.
- Stellen Sie sicher, dass eine eigene Zuleitung für die Montage der Wallbox vorhanden ist.
- Verlegen Sie ggf. eine separate Zuleitung, die den allgemeinen Vorgaben zur Leitungsführung und Gebäudetechnik entspricht. Die elektrische Zuleitung kann beliebig unter oder auf Putz verlegt sein.
- Die Wallbox erfordert einen externen Fehlerstromschutzschalter (mind. RCD Typ A). Geräteseitig ist eine DC-Fehlerstromschutzeinrichtung (6 mA) nach IEC 62955 bereits integriert.
- Die Wallbox ist für den Anschluss und Betrieb an einer Netzspannung von 230 V (1-phasig) oder 400 V (3-phasig) mit 50/60 Hz vorgesehen.
- Stellen Sie sicher, dass Nennspannung und Nennstrom der Wallbox den Vorgaben für das lokale Stromnetz entsprechen, um den Nennstrom der Zuleitung während des Ladevorgangs nicht zu überschreiten, siehe 5 *Technische Daten*.
- Es gelten alle Auflagen zur Errichtung von Niederspannungsanlagen gemäß VDE 0100 oder die örtlichen Vorschriften.

- Ein Leitungsschutzschalter gemäß Verdrahtung des Hauses und der Wallbox-Geräteleistung (siehe Typenschild und 5 Technische Daten) muss vorhanden sein.

Weitere Hinweise

Bei der Auswahl des Installationsortes beachten Sie außerdem Folgendes:

- Die Wallbox ist für die Bedienung durch die berechtigten Personen frei zugänglich.
- Sofern möglich, stellen Sie sicher, dass keine Unbefugten Zugang erhalten können.
- Installieren Sie die Wallbox leicht zugänglich für das Fahrzeug.
- Stellen Sie sicher, dass genügend Bewegungsfreiheit für die Montage sowie den Ladebetrieb vorhanden ist.
- Stellen Sie sicher, dass eine gute Netzverbindung vorhanden ist, bei:
 - Wallboxen mit LTE-Empfang
 - WLAN-Verbindung im Client Mode

Umgebungsbedingungen

- Beachten Sie umgebungsabhängigen Spezifikationen.
- Um witterungsbedingte Schäden zu vermeiden, montieren Sie die Wallbox so, dass sie vor direkter Witterung geschützt ist.
- Sorgen Sie ggf. für ausreichende Kühlung und/oder Belüftung.
- Stellen Sie die Wallbox, soweit möglich, in einer Umgebung auf, in der sie keiner direkten Sonneneinstrahlung ausgesetzt und in der sie vor äußerer Beschädigung geschützt ist. Direkte Sonneneinstrahlung kann die Temperatur der Wallbox erhöhen und somit zur Beeinträchtigung der Ladeleistung führen.

Alle Pro Varianten der Wallbox sind mit einem MID 2014/32/EU-konformen Stromzähler ausgestattet und erfüllen somit die elektromagnetischen Umgebungsbedingungen für Geräte der Klasse E1.

Alle Varianten der Wallbox sind hinsichtlich elektromagnetischer Verträglichkeit konform zu EMV 2014/30/EU.

6.2 Erforderliche Werkzeuge

Werkzeug	Anzahl
Bohrmaschine mit 8 mm Bohrer zur Wandbefestigung	1
Torx-Schraubendreher TX20 (Verschraubung Deckel)	1
Torx-Schraubendreher TX30 (Verschraubung Wand)	1
Seitenschneider zum Kürzen der Infrastrukturleitung	1
Abmantel- und Abisolierwerkzeug für Infrastrukturleitung	1
Stift zum Anzeichnen der Bohrlöcher	1
Schlitzschraubendreher für die Klemmen	1
Wasserwaage	1
Gliedermaßstab oder Maßband	1
Zange für Kabelverschraubung M32	1
Mobiles Endgerät oder Laptop zur Konfiguration	1
Abmantel- und Abisolierwerkzeug für RS-485-Leitung	Optional
Gekröpfte Spitzzange zum Einführen der Leitungen	Optional
Werkzeug zur Stecker montage RJ45	Optional

7 Montage

! Warnung

Verletzungsgefahr bei unzureichender Qualifikation des Personals.

Als Folge können schwere Verletzungen und Sachschäden auftreten.

- Nur geschultes und entsprechend qualifiziertes Personal darf an der Wallbox arbeiten.

! Warnung

Verletzungsgefahr durch instabile Wand.

Wenn die Wand eine Tragfähigkeit unter 40 kg hat, kann es zu schweren Verletzungen kommen.

- Wallbox nur an Wänden mit einer Tragfähigkeit von mindestens 40 kg montieren.
- Alle Warnhinweise beachten.

! Hinweis

Sachschäden durch unsachgemäßen Montageort.

Die Nichtbeachtung der Voraussetzungen für den Montageort kann zu Sachschäden führen.

- Alle Voraussetzungen an den Montageort sicherstellen.
- Alle Umgebungsbedingungen für den Montageort beachten.

7.1 Montage vorbereiten

! Gefahr

Wenn während der Montage und Installation Komponenten beschädigt werden, besteht die Gefahr von schweren Verletzungen.

- Weitere Arbeiten einstellen.
- Technischen Service informieren.

! Gefahr

Es besteht die Gefahr eines Stromschlags für den Installateur, der zu schweren Verletzungen oder zum Tod führt.

Jede installierte Wallbox mit einem Fehlerstromschutzschalter (mind. RCD Typ A) absichern.

- 1 Stellen Sie vor Beginn der Montagearbeiten sicher, dass alle Voraussetzungen erfüllt sind.
- 2 Identifizieren Sie die Wallbox-Variante über den Modellnamen auf dem Typenschild auf dem Gehäuse eindeutig. Für die Identifikation sind insbesondere die Modellbezeichnung und die darunter angegebenen Werte für den Netzanschluss (Netzspannung, Strom, Frequenz) relevant.
- 3 Wählen Sie nach Zuleitungsart den entsprechenden Dichtsatz aus. Gemäß der Querschnittstabelle.

Außendurchmesser Kabel	Dichtsatz
18–25 mm	Werkseitig vormontierter Dichtsatz
13–18 mm	Beigelegter 1-Loch-Dichtsatz

Variante nach deutschem Eichrecht

- 1 Prüfen Sie, dass die drei Herstellersiegel vorhanden und unbeschädigt sind.

- Die Herstellersiegel dürfen nicht entfernt oder beschädigt werden.

Option 1: Kabelzuleitung von unten

- 1 Montieren Sie die nötigen Kabelverschraubungen von außen nach innen, mit dem Dichtring bei der Verschraubung. Alle anderen Öffnungen mit Blindstopfen schließen. *Siehe Bild 2.*
- 2 Manteln Sie das Infrastrukturkabel auf einer Länge von 15 cm ab. *Siehe Bild 3.*

Option 2: Kabelzuleitung von hinten

- 1 Montieren Sie die nötigen Kabelverschraubungen von innen nach außen, mit dem Dichtring bei der Verschraubung. Alle anderen Öffnungen mit Blindstopfen schließen.
- 2 Manteln Sie das Infrastrukturkabel auf einer Länge von 12 cm ab. *Siehe Bild 3.*

- i** Befinden sich bei Wandmontage der Wallbox die Datenleitungen direkt hinter der Wallbox, verwenden Sie ggf. Wandabstandshalter. So vermeiden Sie mögliche Quetschungen der Kabel zwischen Wand und Wallbox.
- 3 Ziehen Sie die Schutzfolie von den Wandabstandshaltern ab, positionieren Sie sie auf der Rückseite der Wallbox auf den dafür vorgesehenen Hervorhebungen (Dome) und drücken Sie die Wandabstandshalter fest.

7.2 Wallbox montieren**! Gefahr**

Wenn während der Montage und Installation Komponenten beschädigt werden, besteht die Gefahr von schweren Verletzungen.

- Weitere Arbeiten einstellen.
- Technischen Service informieren.

- 1 Zeichnen Sie die 4 Befestigungslöcher gemäß der Bohrschablone an der Wand an. *Siehe Bild 4.* Wenn das Kabel von hinten kommt, ziehen Sie das Infrastrukturkabel durch das rechte Loch der Bohrschablone. *Siehe Bild 4.*

! Gefahr

Es besteht die Gefahr eines Stromschlags für den Installateur, der zu schweren Verletzungen oder zum Tod führt.

An den Befestigungspunkten, an denen die Schrauben angebracht sind, dürfen sich keine spannungsführenden Leitungen befinden.

- 2 Bohren Sie die Befestigungslöcher wie angezeichnet in die Wand.

- 3 Setzen Sie die Dübel für die Schrauben ein.
- 4 Stecken Sie zum Abdichten 4 Dichtscheiben auf die Befestigungsschrauben auf.
- 5 Wenn die Kabelzuleitung von hinten erfolgt, führen Sie diese durch die Kabelverschraubung in die Wallbox.
 - i** Durch den geschlitzten Dichtsatz in der Kabelverschraubung kann das Ethernetkabel (auch mit bereits angebrachtem RJ45-Stecker) in die Wallbox eingeführt werden.
- 6 Wallbox an die gebohrten Befestigungslöchern anhalten. Führen Sie die 4 Befestigungsschrauben inklusive Gummidichtungen in die dafür vorgesehenen Befestigungslöcher der Wallbox (Pos. 1) ein. *Siehe Bild 5.*
- 7 Schrauben Sie die Wallbox fest. *Siehe Bild 5.*
- 8 Wenn die Kabelzuleitung von unten erfolgt, führen Sie diese auf der Unterseite durch die Kabelverschraubung in die Wallbox.
 - i** Durch den geschlitzten Dichtsatz in der Kabelverschraubung kann das Ethernetkabel (auch mit bereits angebrachtem RJ45-Stecker) in die Wallbox eingeführt werden.

7.3 Kabel anschließen**! Gefahr**

Bei Berührung mit spannungsführenden Teilen besteht unmittelbare Lebensgefahr durch Stromschlag.

- Im Notfall bzw. zur Fehlerbehebung oder bei elektrischen Arbeiten an der Wallbox folgende Sicherheitsregeln beachten:
 - Wallbox spannungsfrei schalten.
 - Gegen Wiedereinschalten sichern.
 - Spannungsfreiheit feststellen.
 - Wallbox erden und kurzschließen.
 - Benachbarte, unter Spannung stehende Teile abdecken und Gefahrenbereich sichern.

Gefahr

Wenn die elektrische Zuleitung falsch angeschlossen wird, besteht unmittelbare Lebensgefahr durch Stromschlag.

- Anschlussplan beachten.
- Adern farblich korrekt zuordnen.
- Lokale Bestimmungen beachten.

 Beachten Sie beim Anschließen des Infrastrukturkabels den Anschlussplan. *Siehe Bild 6.*

Die Wallbox wird 3-phasig angeschlossen.

Infrastrukturleitungen anschließen

Es können mehrdrätige Leitungen mit oder ohne Aderendhülsen oder starre Leiter genutzt werden.

- 1 Isolieren Sie die Leiter auf 10–12 mm Länge für die 11 kW-Variante ab oder für die 22 kW-Variante auf 18–20 mm.
- 2 Ordnen Sie die Anschlüsse richtig zu *siehe Bild 6* und stecken Sie diese in die Anschlussklemmen. Die Federklemmen können durch einen Schraubendreher entlastet werden.
- 3 Schließen Sie die Kabelverschraubung. Achten Sie darauf, dass sie fest genug sind, um Wasser- und Staubdichtigkeit herzustellen und ein versehentliches Herausziehen der Kabel zu verhindern, jedoch nicht so fest, dass die Isolierung beschädigt wird.

Optional: Ethernetkabel und/oder RS-485-Kabel anschließen

- 1 Stecken Sie das Ethernetkabel in den dafür vorgesehenen Anschluss. *Siehe Bild 7.*
- 2 Manteln Sie die Kabel ab.
- 3 Isolieren Sie das RS-485-Kabel auf 5 mm Länge ab.
- 4 Klemmen Sie das RS-485-Kabel entsprechend der Beschriftung auf der Schraubklemme an.
- 5 Stecken Sie die Schraubklemme auf die Platine auf. *Siehe Bild 6.*

 RS-485-Anschluss ist bereits terminiert.

7.4 Deckel montieren

- 1 Hängen Sie den Deckel über die 2 Haken oben (Pos. 1) ein. *Siehe Bild 8.*
- 2 Klappen Sie den Deckel herunter und drücken Sie diesen fest (Pos. 2). *Siehe Bild 8.*

- 3 Befestigen Sie den Deckel mit 10 Schrauben und ziehen Sie diese mit einem Drehmoment von 3 Nm fest. *Siehe Bild 9.*

 Die Zierblende erst nach erfolgreicher Inbetriebnahme befestigen.

7.5 Betreibersiegel anbringen

 Gilt nur für die Variante nach deutschem Eichrecht.

- 1 Reinigen Sie die Oberfläche gründlich. Sie muss fett- und staubfrei sein.
- 2 Versiegeln Sie die zwei oberen Schrauben am Deckel mit den Betreibersiegeln.

 Hersteller- und Betreibersiegel dürfen nicht beschädigt werden. Sonst erlischt die Eichrechtskonformität.

8 Inbetriebnahme

Die Wallbox muss von einer zertifizierten Elektrofachkraft unter Beachtung der örtlichen Vorschriften und Bestimmungen montiert, angeschlossen und in Betrieb genommen werden. Um dies sicherzustellen, muss ein Inbetriebnahmeprotokoll ausgefüllt und dem Kunden übergeben werden.

Das Inbetriebnahmeprotokoll können Sie unter <https://www.elli.eco/de/downloads> herunterladen.

1 Schalten Sie die Spannung der Wallbox ein.

i Sobald die Wallbox bereit zur Konfiguration ist, blinken die LEDs blau.

2 Scannen Sie den QR-Code auf der Zugangsdatenkarte und verbinden Sie sich mit dem Hotspot der Wallbox.

Falls die Verbindung via QR-Code nicht funktioniert, führen Sie folgende Schritte durch:

- Verbinden Sie sich via WLAN mit dem Hotspot der Wallbox (siehe Wi-Fi SSID und Wi-Fi password auf der Zugangsdatenkarte).

3 Geben Sie in die Adresszeile des Internetbrowsers den Hostnamen ein (siehe Zugangsdatenkarte).

i Bei der Verbindung zur Wallbox-Konfiguration kann im Browser eine Sicherheits-Warnmeldung erscheinen. Folgen Sie in diesem Fall den Anweisungen im Browser, um eine Sicherheitsausnahme zu genehmigen und die Verbindung zur Wallbox-Konfiguration herzustellen.

4 Loggen Sie sich mit den Service-User Daten in der Wallbox-Konfiguration ein.

5 Folgen Sie dem Onboarding-Flow in der Wallbox-Konfiguration.

Option 1: Ladeprüfung in der Wallbox-Konfiguration durchführen

1 Deaktivieren Sie in den Verbindungseinstellungen OCPP.

2 Aktivieren Sie Freies Laden.

3 Nach erfolgreicher Durchführung der Ladeprüfung muss OCPP wieder aktiviert werden.

Option 2: Ladeprüfung in der App durchführen

1 Verbinden Sie die Wallbox mit der Charging App. Siehe hierzu Benutzerhandbuch, Kapitel 5.2 Wallbox mit der Charging App verbinden.

2 Aktivieren Sie Freies Laden.

3 Nach erfolgreicher Durchführung der Ladeprüfung muss OCPP wieder aktiviert werden.

Die Inbetriebnahme ist nun vollständig abgeschlossen.

9 Zierblende befestigen

1 Legen Sie die Zierblende auf das Gehäuse und drücken Sie diese fest, bis die Rasthaken hörbar einrasten. *Siehe Bild 10.*

10 Außerbetriebnahme

! Warnung

Verletzungsgefahr bei unzureichender Qualifikation des Personals.

Als Folge können schwere Verletzungen und Sachschäden auftreten.

- Nur geschultes und entsprechend qualifiziertes Personal darf an der Wallbox arbeiten.

! Warnung

Verletzungsgefahr durch fehlerhafte Demontage.

Fehler bei Demontage können zu lebensgefährlichen Situationen führen und erhebliche Sachschäden verursachen.

- Alle Hinweise zur Demontage beachten.
- Mit dem Entfernen des Hersteller- und Betreiber-siegels erlischt die Zulassung nach deutschem Eichrecht.

10.1 Wallbox außer Betrieb nehmen

1 Die gesamte Wallbox auf Werkseinstellungen zurücksetzen. Dabei werden alle personenbezogenen Daten und ggf. lokalen Sicherheitskopien aus dem System gelöscht.

Gefahr

Bei Berührung mit spannungsführenden Teilen besteht unmittelbare Lebensgefahr durch Stromschlag.

- Im Notfall bzw. zur Fehlerbehebung oder bei elektrischen Arbeiten an der Wallbox folgende Sicherheitsregeln beachten:
 - Wallbox spannungsfrei schalten.
 - Gegen Wiedereinschalten sichern.
 - Spannungsfreiheit feststellen.
 - Wallbox erden und kurzschließen.
 - Benachbarte, unter Spannung stehende Teile abdecken und Gefahrenbereich sichern.

- 1 Führen Sie alle im Warnhinweis aufgeführten Sicherheitsregeln durch, um Spannungsfreiheit herzustellen.
- 2 Führen Sie eine einfache Plastikkarte zwischen die Zierblende und das Gehäuse der Wallbox ein. *Siehe Bild 11.*
 -  Hierbei kann es ggf. zu Beschädigungen an der Plastikkarte kommen.
- 3 Beginnen Sie seitlich die Rasthaken umlaufend nach oben zu lösen. Als letztes lösen Sie die Haken an der Unterseite. *Siehe Bild 12.*
- 4 Lösen Sie die Schrauben und nehmen Sie den Deckel ab.
- 5 Entfernen Sie die Adern der Zuleitung aus den Anschlussklemmen.
- 6 Schrauben Sie die Wallbox von der Wand ab.
- 7 Lagern oder entsorgen Sie die Wallbox.

11 Anhang

11.1 Rechtliche Informationen

© 2024 – Dieses Dokument enthält Material, das sich im Besitz der Volkswagen Group Charging GmbH (Elli) befindet und Material, das sich im Besitz von eSystems MTG GmbH befindet. Alle Rechte vorbehalten.

Dieses Dokument darf weder ganz noch teilweise ohne vorherige schriftliche Genehmigung durch die Volkswagen Group Charging GmbH (Elli) oder eSystems in irgendeiner Form oder irgendeiner Weise geändert, reproduziert, verarbeitet oder weitergegeben werden.

11.2 Produkteigenschaften



Die Wallbox und die beigegefügte Ladekarte wurden von den Herstellern CE-zertifiziert und tragen das CE-Logo. Die entsprechenden Konformitätserklärungen können über <https://www.elli.eco/downloads/> abgerufen werden.

11.3 Entsorgung



Entsorgen Sie das Gerät in Übereinstimmung mit den geltenden örtlichen Entsorgungsvorschriften.

Elektro- und Elektronikgeräte sind mit dem Symbol der durchgestrichenen Abfalltonne gekennzeichnet. Dieses weist darauf hin, dass entsprechende Geräte am Ende ihrer Lebensdauer getrennt vom normalen Hausmüll gesammelt und entsorgt werden müssen. Als Endnutzer trifft Sie diese gesetzliche Pflicht der getrennten Entsorgung.

Elektro-/Elektronikgeräte können kostenfrei bei örtlichen Sammelstellen in Ihrer Nähe abgegeben werden. Die Adressen können Sie bei Ihrer Stadt- bzw. Kommunalverwaltung erfragen. Nicht in allen Ländern verfügbar.

Das Löschen etwaiger personenbezogener Daten auf dem Altgerät obliegt Ihrer eigenen Verantwortung.

Soweit entnehmbare Batterien, Akkus oder Lampen in ihrem Altgerät enthalten sind, entfernen Sie diese bevor Sie das Gerät in die Entsorgung geben und führen Sie diese ebenfalls einer separaten Sammlung zu.

Elektro- und Elektronikgeräte enthalten Stoffe, die sich potenziell gefährlich auf die Umwelt und menschliche Gesundheit auswirken können. Achten Sie deshalb

auf eine ordnungsgemäße Entsorgung und prüfen Sie vorher Maßnahmen zur Abfallvermeidung wie z. B. Reparierbarkeit oder anderweitige Gebrauchsfähigkeit und ziehen Sie etwa die Möglichkeit von ReUse-Einrichtungen, Refurbishment, ein Update oder den Austausch von einzelnen Komponenten einer endgültigen Entsorgung vor, um einen Beitrag zum Schutz unserer Umwelt zu leisten.

In Deutschland: Auch Händler mit einer Verkaufsfläche für Elektro- und Elektronikgeräte von mindestens 400 Quadratmetern sowie Lebensmittelhändlern mit einer Gesamtverkaufsfläche von mindestens 800 Quadratmetern müssen, wenn sie mehrmals im Kalenderjahr oder dauerhaft Elektro- und Elektronikgeräte anbieten und auf dem Markt bereitstellen, Altgeräte unentgeltlich zurücknehmen. Bei einem Vertrieb unter Verwendung von Fernkommunikationsmitteln gelten als Verkaufsfläche des Händlers alle Lager- und Versandflächen.

Bei der Abgabe eines neuen Elektro- oder Elektronikaltgerätes an einen Endnutzer müssen die Händler ein Altgerät der gleichen Geräteart, das im Wesentlichen dieselben Funktionen wie das neue Gerät erfüllt, am Ort der Abgabe oder in unmittelbarer Nähe hierzu kostenlos zurücknehmen.

Eine kostenlose Rücknahme ist auch ohne Kauf eines neuen Elektro- oder Elektronikgerätes im Einzelhandelsgeschäft oder in unmittelbarer Nähe hierzu von bis zu 3 Altgeräten pro Geräteart möglich, wenn diese in ihren äußeren Abmessungen nicht größer als 25 Zentimetern sind.

Informieren Sie sich, ob es in Ihrem Land (außerhalb Deutschlands) ähnliche Vorschriften gibt.

Informationen in Bezug auf die Erfüllung der in § 10 Abs. 3 ElektroG und § 22 Abs. 1 ElektroG normierten „quantitativen Zielvorgaben“ (Sammel- und Verwertungsquote) in Deutschland finden Sie unter: <https://www.bmu.de/themen/wasser-ressourcen-abfall/kreislaufwirtschaft/statistiken/elektro-und-elektronikaltgeraete>



Das Recycling von Materialien spart Rohstoffe und Energie und leistet einen großen Beitrag zum Umweltschutz.

Abkürzungen und Akronyme	Bedeutung
DC	Gleichstrom
Hz	Hertz
kW	Kilowatt
LTE	Long Term Evolution
mA	Milliampere
MID	Messgeräterichtlinie
N	Nullleiter
Nm	Newtonmeter
PE	Schutzleiter
RCD	Fehlerstromerkennung
RFID	Funkfrequenz-Identifikation
V	Volt
WLAN	Wireless Local Area Network

Kundensupport

Bei Fragen zur Wallbox stehen wir Ihnen gerne zur Verfügung.

Bitte kontaktieren Sie uns über das Kontaktformular:
<https://www.elli.eco/en/contact>.

Български**Ръководство за потребителя**

Подробна информация за зарядното устройство ще намерите в ръководството за монтаж и в ръководството за потребителя, достъпно за изтегляне. Прочетете ръководството за монтаж и ръководството за потребителя, за да се запознаете напълно със зарядното устройство.

Ръководството за потребителя съдържа информация за продукта, инструкции за зареждане със зарядното устройство и информация за конфигуриране и пускане в експлоатация на зарядното устройство. Можете да осъществите достъп до него на адрес <https://www.elli.eco/downloads/charger2> или чрез QR кода по-долу.

**Политика за поверителност**

За използването на зарядното устройство е необходимо да обработваме вашите лични данни. Информация за обработката на данни, вашите права като субект на данни и данни за контакт можете да намерите в нашата политика за поверителност на адрес <https://www.elli.eco/de/downloads> или като осъществите достъп до нея чрез QR кода.

**Съдържание**

1	Обща информация	20
2	Квалификация	21
3	Указания за безопасност	21
3.1	Общи указания за безопасност при инсталирането на зарядното устройство	21
3.2	Общи указания за безопасност при използването на зарядното устройство	22
4	Обхват на доставката	25
5	Технически данни	25
6	Необходими условия	25
6.1	Място на монтаж и инсталиране	25
6.2	Необходими инструменти	26
7	Монтаж	27
7.1	Подготовка на монтажа	27
7.2	Монтиране на зарядното устройство	28
7.3	Свързване на кабела	28
7.4	Монтиране на капака	29
7.5	Поставяне на пломба на оператора	29
8	Пускане в експлоатация	30
9	Закрепване на декоративната рамка	30
10	Извеждане от експлоатация	30
10.1	Извеждане на зарядното устройство от експлоатация	30
10.2	Демонтиране на зарядното устройство	31
11	Приложение	32
11.1	Правна информация	32
11.2	Характеристики на продукта	32
11.3	Изхвърляне	32
11.4	Речник	33

1 Обща информация

Обхват на документа

Зарядното устройство може да се свързва в мрежа. То се използва за зареждане на електрически превозни средства, които отговарят на общоприложимите стандарти и насоки за електрически превозни средства. Подходящо е за стационарна употреба на закрито и открито, както и в частни и полуобществени зони за експлоатация в рамките на определените електрически спецификации и спецификации на околната среда, вижте *Технически данни* на страница 25.

Зарядното устройство може да се използва само в съответствие с всички национални разпоредби на мястото на използване.

Зарядното устройство се предлага в следните варианти:

Вариант	Характеристики
Connect	Базов модел
Pro	С електромер (в съответствие с MID), LTE модул
Eichrecht	С електромер (в съответствие със закона за измерванията), LTE модул

Концепция на документацията и целева група

Инструкциите за монтаж и инсталиране описват механичния и електрическият монтаж на зарядното устройство и са предназначени за електротехници и специализирани фирми, упълномощени от оператора на мрежата, на които е възложено да монтират и пуснат в експлоатация зарядното устройство.

За информация относно други налични инструкции вижте ръководството за потребителя.



От съображения за по-добра четимост за някои групи хора се използва само терминът в мъжки род, например „потребител“. Това се отнася за лица (м/ж/д), например „потребители (м/ж/д)“.

Обърнете внимание, че терминът „зарядно устройство“ е представителен за всеки отделен модел, освен ако не е посочено друго чрез конкретна препратка. Следователно всички предпазни мерки във връзка със зарядното устройство трябва да се спазват еднакво за всички модели. В настоящия документ терминът „зарядно устройство“ се отнася за зарядното устройство, включително кабела за зареждане.

Четене и съхраняване на документацията

- Прочетете внимателно документацията преди инсталиране.
- Документацията трябва да се съхранява и бъде предадена на новия собственик при продажба.

Подчертани раздели

! Опасност

Текстовете, обозначени с този символ, съдържат информация за опасни ситуации, които, ако бъдат пренебрегнати, ще доведат до смърт или сериозно нараняване.

! Предупреждение

Текстовете, обозначени с този символ, съдържат информация за опасни ситуации, които, ако бъдат пренебрегнати, могат да доведат до смърт или сериозно нараняване.

! Внимание

Текстовете, обозначени с този символ, съдържат информация за опасни ситуации, които, ако бъдат пренебрегнати, могат да доведат до леки или средни наранявания.

! Забележка

Текстовете, обозначени с този символ, съдържат информация за ситуации, които, ако бъдат пренебрегнати, могат да доведат до повреда на продукта.

Символи

Символите, използвани в настоящия документ, имат следното значение:

Използвани символи и тяхното обяснение

1., а. или I.

Мерки, които трябва да се спазват в посочения ред.

•

Мерки, които трябва да се спазват без определен ред.

i

Текстовете с този символ съдържат допълнителна информация.

Приключване на редакционната подготовка

Цялата информация в настоящия документ и в ръководството за потребителя съответства на информацията, налична към момента на отпечатване. Поради постоянното усъвършенстване на зарядното устройство са възможни отклонения между него и информацията в настоящата документация. Не могат да се предявяват никакви претенции на базата на различната информация, фигури и описания.

Актуализации на софтуера

Погрижете се зарядното устройство винаги да е с най-новия софтуер. Имайте предвид, че за актуализация на софтуера е необходимо разрешение от приложението за зареждане.

Информация за вдвояване на зарядното устройство с приложението за зареждане можете да намерите в ръководството за потребителя.

Информация за най-новите актуализации на софтуера можете да намерите на адрес <https://www.elli.eco/de/changelog/wallbox>. Потребителят решава дали да инсталира, или да отхвърли актуализацията. Това обаче може да повлияе на безопасността и функционалността на зарядното устройство. В този случай използването на нови функции може да не е възможно или функционалността може да бъде ограничена.

Ако не се съгласите с актуализацията, производителят, квазипроизводителят и продавачът не носят отговорност за повреда на зарядното устройство, доколкото тя се дължи единствено на липсващата актуализация.

Обслужване на клиенти

Ако имате въпроси относно зарядното устройство или настоящия документ, не се колебайте да се свържете с нас. Свържете се с нас по телефона или чрез имейл. Информацията за контакт можете да намерите на последната страница.

Опасност

Неспазването на инструкциите, съдържащи се в настоящия документ, може да доведе до токов удар за потребителя, който може да причини сериозно нараняване или смърт.

- Инсталирането може да се извършва само от сертифицирани електротехници, които могат да инсталират зарядното устройство правилно и безопасно и да разпознават потенциалните опасности.

2 Квалификация

Предупреждение

Опасност от наранявания и материални щети, ако персоналът не е достатъчно квалифициран.

Това може да доведе до сериозни наранявания и материални щети.

- Само обучен персонал може да работи по зарядното устройство.

-  Всички дейности, описани в инструкциите за инсталиране, могат да се извършват само от сертифициран електротехник.

3 Указания за безопасност

3.1 Общи указания за безопасност при инсталирането на зарядното устройство

- Зарядното устройство трябва да бъде монтирано, свързано и пуснато в експлоатация от сертифициран електротехник в съответствие с местните правила и разпоредби. Имайте предвид, че трябва да се попълни протокол за пускане в експлоатация.
- Разрешени са само полуобществени и частни места.
- Спазвайте указанията за мястото на монтаж и инсталиране, вижте *6.1 Място на монтаж и инсталиране*.
- Спазвайте условията на околната среда (надморска височина, температура и влажност на въздуха, вижте *5 Технически данни*).
- Могат да се използват само одобрени части на Elli. Повредени/мръсни/замърсени части не се допускат за монтаж.
- Не залепвайте нищо върху зарядното устройство и не го покривайте с предмети.
- Не поставяйте никакви предмети в зарядното устройство.
- Не поставяйте никакви предмети върху зарядното устройство.
- Не допускайте контакт на зарядното устройство с течности.
- Не инсталирайте в потенциално експлозивна среда.
- Обезопасете всяко инсталирано зарядно устройство с диференциалнотокова защита (поне RCD тип A).
- Не използвайте удължители, кабелни макари или разклонители.

- Не използвайте адаптери.
- Не отстранявайте, не подправяйте и не заобикаляйте предпазните устройства, като например plombата на производителя при варианта Eichrecht.
- Не правете никакви промени по корпуса или вътрешните компоненти на зарядното устройство.
- Спазвайте разпоредбите за безопасност в държавата.
- Спазвайте всички местни разпоредби за електрически инсталации, както и действащите разпоредби за противопожарна защита за предотвратяване на пожари и злополуки.

Подробните изисквания по отношение на разпоредбите за небалансирано натоварване могат да бъдат намерени в съответните специфични за държавата изисквания. Ограничението може да се зададе директно в превозното средство, в инфраструктурата нагоре по веригата или алтернативно чрез зарядното устройство от електротехника или потребителя. Електротехникът извършва настройката чрез конфигурацията на зарядното устройство, като се ограничава токът на зареждане.

- eSystems MTG GmbH/Volkswagen Group Charging GmbH поема отговорност само за състоянието на зарядното устройство при доставката и за дейностите, извършени от специализирания персонал на производителя.

3.2 Общи указания за безопасност при използването на зарядното устройство

Следващите раздели съдържат обща информация, която се отнася до използването на зарядното устройство.

Опасност

Ако зарядното устройство показва признаци на неизправност или ако зарядното устройство и кабелът за зареждане имат пукнатини, износени са силно или имат други физически повреди (например разширен корпус и т.н.), съществува опасност от токов удар, който може да доведе до сериозно нараняване или смърт.

- Свържете се с отдела за обслужване на клиенти, ако подозирате, че зарядното устройство или кабелът е повреден.
- Не използвайте зарядното устройство, ако е физически повредено.
- В случай на опасност и/или злополука незабавно изключете захранването от зарядното устройство (например при поява на дим или миризма, повреда на кабела и т.н.) и се свържете с монтажника, преди да включите отново зарядното устройство.
- Вижте глава „Отстраняване на неизправности“ в ръководството за потребителя за обяснения и допълнителни инструкции относно показаните състояния на неизправност.

Не излагайте зарядното устройство на прекомерен контакт с вода, тъй като съществува опасност от токов удар, който може да доведе до сериозно нараняване или смърт.

- Не насочвайте силна водна струя към или срещу зарядното устройство.
- Не потапяйте конектора за зареждане в течности.

Инсталирането, поддръжката, ремонтът и преместването на това зарядно устройство от несертифициран електротехник може да доведе до опасност от токов удар, който да причини сериозно нараняване или смърт.

- Само сертифицирани електротехници могат да инсталират, поддържат, ремонтират и разполагат на друго място зарядното устройство. Ако зарядното устройство бъде модифицирано от несертифициран електротехник, Volkswagen Group Charging GmbH си запазва правото да се откаже от всякакви гаранционни претенции.
- Потребителят не трябва да се опитва да обслужва или ремонтира зарядното устройство, тъй като то не съдържа части, които могат да се обслужват от потребителя. Допълнения или персонализации, които не са описани в ръководството за потребителя, правят гаранцията невалидна.

! Опасност

Опасност за живота вследствие на токов удар.

Използването на зарядното устройство без активен контрол на заземяването може да доведе до токови удари, къси съединения, пожари, експлозии или изгаряния.

- Деактивирайте контрола на заземяването само в незаземени електрически мрежи.

Опасност за живота вследствие на токов удар или пожар.

Наличието на вода в зарядното устройство може да доведе до животозастрашаващи наранявания вследствие на токов удар и пожар.

- Никога не потапяйте зарядното устройство или конектора във вода.
- Не насочвайте водна струя, например от градински маркуч или водоструйка, към зарядното устройство.
- Не поставяйте предмети, пълни с течност, върху зарядното устройство.
- Почиствайте зарядното устройство само със суха или леко влажна кърпа.

! Предупреждение

Неправилната употреба на зарядното устройство може да доведе до повреди на зарядното устройство, които могат да причинят нараняване или смърт.

- Прочетете настоящото ръководство, преди да използвате зарядното устройство.
- Ако след прочитането на настоящото ръководство не сте сигурни как да използвате зарядното устройство, се свържете с отдела за обслужване на клиенти за съдействие.
- Зарядното устройство е електрически уред. На деца не се разрешава да използват или да си играят със зарядното устройство.

Не използвайте никакви адаптери, преобразуватели или кабелни удължители със зарядното устройство. Това може да доведе до повреди на зарядното устройство и следователно до нараняване или смърт.

- Използвайте зарядното устройство само за зареждане на електрически превозни средства, които са съвместими с Режим 3*.
- Вижте инструкциите за експлоатация на вашето превозно средство, за да разберете дали то е съвместимо.

**Режим 3 е най-разпространеният режим на зареждане, който обхваща всички сесии на зареждане с променлив ток на обществени станции за зареждане или зарядни устройства, към които е свързано електрическото превозно средство.*

! Предупреждение

Използването на повредено зарядно устройство (например разширен корпус, пукнатини в кабела за зареждане и т.н.) може да изложи потребителя на въздействието на електрическите компоненти и да създаде опасност от токов удар, който може да доведе до нараняване или смърт.

- Винаги се уверявайте, че зарядното устройство не е повредено, преди да започнете да зареждате.
- Бъдете сигурни, че кабелът за зареждане не е повреден (прегънат, притиснат или прегазен).
- Вземете предпазни мерки, за да гарантирате, че конекторът за зареждане няма да има досег с източници на топлина, мръсотия или вода.
- Винаги се уверявайте, че по контактната повърхност на конектора за зареждане няма мръсотия и влага, преди да започнете да зареждате. Използвайте капачето на кабела, за да предпазите конектора от замърсяване и влага.

Повреденият кабел за зареждане може да доведе до токов удар, който може да създаде опасност за потребителя и да причини сериозно нараняване или смърт.

- Уверете се, че кабелът за зареждане е разположен така, че да не може да бъде настъпен, някой да се спъне в него, прегазен или по друг начин подложен на прекомерен натиск или повреда. Увийте кабела за зареждане около зарядното устройство и се уверете, че конекторът за зареждане не лежи на пода.

Дърпайте само ръкохватката на конектора за зареждане и никога самия кабел за зареждане.

Ако зарядното устройство е изложено на високи температури (например електрически нагревател, открит огън) или запалими вещества (например съдове с бензин), зарядното устройство може да се повреди и да се стигне до нараняване или смърт.

- Бъдете сигурни, че зарядното устройство или кабелът за зареждане никога не влиза в пряк контакт с източници на топлина.
- Не използвайте взривоопасни или запалими вещества в близост до зарядното устройство.

Предупреждение

Използването на зарядното устройство при условия, които не са посочени в настоящото ръководство, може да доведе до повреди на зарядното устройство и следователно до нараняване или смърт.

- Използвайте зарядното устройство само при посочените експлоатационни условия.
- Опасност от нараняване от RFID сензора за хора с пейсмейкъри или дефибрилатори.
- Ако имате пейсмейкър, стойте поне на 60 cm от RFID сензора в предния панел на зарядното устройство.
- Ако имате дефибрилатор, стойте поне на 40 cm от RFID сензора в предния панел на зарядното устройство.

Внимание

Не вкарвайте части от тялото си или други предмети в конекторната връзка. Това може да доведе до нараняване или повреди на зарядното устройство.

- Не вкарвайте пръстите си в конекторната връзка.
- Винаги се уверявайте, че след зареждане с конектор тип 2 е поставена защитната капачка, за да се предпази конекторната връзка от влага.

Не изключвайте зарядното устройство от електрозахранването по време на инсталирането на нова актуализация. Това може да доведе до нараняване или повреди на зарядното устройство.

- Осигурете непрекъснато електрозахранване на зарядното устройство по време на актуализация на софтуера.
- Винаги се уверявайте, че след зареждане с конектор тип 2 е поставена защитната капачка, за да се предпази конекторната връзка от влага.

Забележка

Ако кабелът за зареждане не е напълно развит по време на сесията на зареждане, кабелът може да прегрее и да повреди зарядното устройство.

- Преди зареждане на превозното ви средство се уверете, че кабелът за зареждане е напълно развит и че няма застъпващи се примки.

Забележка

Материални щети вследствие на агресивни почистващи препарати.

Агресивните почистващи препарати (например бензин за почистване, ацетон, етанол) могат да повредят повърхността на корпуса.

- Използвайте неагресивни почистващи препарати (например препарат за миене на съдове, неутрален препарат).
- Редовно проверявайте зарядното устройство за повреди и замърсявания по корпуса.
- При необходимост почиствайте външната страна на зарядното устройство с мека, суха или леко влажна кърпа.

Материални щети при отстраняване на неизправности.

Ако неизправността не е отстранена, въпреки че сте изпълнили правилно указанията за отстраняване на неизправности, зарядното устройство е дефектно.

- Не използвайте зарядното устройство.
- Информирайте сервиза за техническо обслужване.

4 Обхват на доставката

i Обхватът на доставката може да включва повече винтове, отколкото е необходимо.

Компоненти	Брой
Основен модул на зарядното устройство с монтиран кабел за зареждане	1
Капак	1
Декоративна рамка	1
Инструкции за инсталиране	1
Карта с данни за достъп	1
RFID карта	2
Шаблон за пробиване (интегриран в опаковката)	1
Винт с полуобла глава за монтаж на стена 6 mm x 60 mm	4
Дюбел за монтаж на стена 8 mm x 60 mm	4
Уплътнителни шайби за монтаж на стена	4
Кабелен щуцер M32 за инфраструктура и Ethernet/RS-485, включително Уплътнителен диск и гайка	2
Уплътнителен комплект за кабелен щуцер M32 с прорези с 2 кабелни входа за Ethernet/RS-485	1
Уплътнителна тапа за Ethernet/RS-485 кабел за данни	1
Уплътнителен комплект за кабелен щуцер за инфраструктурен кабел с намален диаметър	1
Винтова клемма за RS-485 кабел	1
Глуха тапа M32, включително Уплътнителен диск и гайка	3
Винт за капака от неръждаема стомана 4 mm x 14 mm	10
Дистанционер за стена	4

Проверка на обхвата на доставката

1. Веднага след разопаковането проверете дали всички компоненти са включени в обхвата на доставката и не са повредени.
2. В случай на повреда или липса на компоненти се свържете с нашия отдел за обслужване на клиенти, вижте гърба на настоящото ръководство.

5 Технически данни

За техническите и механичните данни вижте листа с технически данни.



6 Необходими условия

6.1 Място на монтаж и инсталиране

Товароносимост на стената

Зарядното устройство е предназначено единствено за стационарна употреба и затова винаги трябва да се монтира на стена. Стената трябва да има товароносимост от поне 40 kg.

Позиция

- Монтирайте зарядното устройство на височина най-малко 50 cm и най-много 115 cm над земята, за да осигурите достъпност.
- Оставете минимално разстояние от 20 cm от всички страни на зарядното устройство. *Вижте фигура 1.*

Захранваща линия

- Спазвайте местните разпоредби на оператора на електрическата мрежа.
- Уверете се, че за монтажа на зарядното устройство е налична отделна захранваща линия.
- Ако е необходимо, положете отделна захранваща линия, която да отговаря на общите спецификации за прокарване на проводници и инженерните системи на сградата. Захранващата линия може да бъде положена под или върху мазилката според нуждите.
- Зарядното устройство изисква външна диференциалнотокова защита (поне RCD тип A). В устройството вече е вграден апарат за защита от остатъчен постоянен ток (6 mA) в съответствие с IEC 62955.
- Зарядното устройство е проектирано за свързване и работа при мрежово напрежение от 230 V (1-фазно) или 400 V (3-фазно) при 50/60 Hz.
- Уверете се, че номиналното напрежение и номиналният ток на зарядното устройство съответстват на спецификациите на местната електрическа мрежа, за да не бъде превишен номиналният ток на захранващата линия по време на сесията на зареждане, вижте *5 Технически данни.*

- Прилагат се всички изисквания за монтаж на системи за ниско напрежение в съответствие с VDE 0100 или местните разпоредби.
- Трябва да има прекъсвач на захранващата линия в съответствие с електрическата инсталация на къщата и капацитета на зарядното устройство (вижте типовата табелка и 5 *Технически данни*).

Допълнителна информация

Обърнете внимание на следното при избора на място за инсталиране:

- Зарядното устройство трябва да е свободно-достъпно за използване от упълномощени лица.
- Ако е възможно, се уверете, че неупълномощени лица не могат да осъществят достъп.
- Инсталирайте зарядното устройство така, че да е леснодостъпно за превозното средство.
- Уверете се, че има достатъчно свобода на движение за монтаж и зареждане.
- Уверете се, че е налична добра мрежова връзка за:
 - зарядни устройства с приемане на LTE сигнал
 - Wi-Fi връзка в режим „Клиент“

Условия на околната среда

- Спазвайте спецификациите на околната среда.
- За да избегнете повреди, свързани с атмосферните условия, монтирайте зарядното устройство така, че да е защитено от преки атмосферни влияния.
- Ако е необходимо, осигурете достатъчно охлаждане и/или вентилация.
- Доколкото е възможно, разположете зарядното устройство в среда, в която то не е изложено на пряка слънчева светлина и е защитено от външни повреди. Пряката слънчева светлина може да повиши температурата на зарядното устройство и по този начин да влоши мощността на зареждане.

Всички варианти Pro на зарядното устройство са оборудвани с електромер, съответстващ на изискванията на MID 2014/32/ЕС, и следователно отговарят на електромагнитните условия на околната среда за устройства от клас E1.

Що се отнася до електромагнитната съвместимост, всички варианти на зарядното устройство отговарят на изискванията на Директива 2014/30/ЕС относно EMC.

6.2 Необходими инструменти

Инструмент	Брой
Бормашина със свредло 8 mm за монтаж на стена	1
Отвертка Torx TX20 (за винтовете на капака)	1
Отвертка Torx TX30 (за винтовете за стената)	1
Диagonalни клещи резачки за скъсяване на инфраструктурния кабел	1
Инструмент за оголване на кабели за инфраструктурния кабел	1
Молив за маркиране на отворите за пробиване	1
Права отвертка за клемите	1
Нивелир	1
Дърводелски метър или ролетка	1
Клещи за кабелен щуцер M32	1
Мобилно устройство или лаптоп за конфигуриране	1
Инструмент за оголване на кабели за RS-485 кабел	По избор
Клещи с извити челюсти за вкарване на кабелите	По избор
Инструмент за монтаж на RJ45 конектор	По избор

! Предупреждение

Опасност от наранявания, ако персоналът не е достатъчно квалифициран.

Това може да доведе до сериозни наранявания и материални щети.

- Само обучен персонал със съответните квалификации може да работи по зарядното устройство.

! Предупреждение

Опасност от наранявания заради нестабилна стена.

Ако стената е с товароносимост по-малка от 40 kg, може да се стигне до сериозни наранявания.

- Монтирайте зарядното устройство само на стени с товароносимост от поне 40 kg.
- Съблюдавайте всички предупреждения.

! Забележка

Материални щети вследствие на неподходящо място на монтаж.

Неспазването на изискванията за мястото на монтаж може да доведе до материални щети.

- Уверете се, че са изпълнени всички изисквания на мястото на монтаж.
- Спазвайте всички условия на околната среда за мястото на монтаж.

! Опасност

Ако по време на монтажа и инсталирането се повредят компоненти, съществува риск от сериозно нараняване.

- Преустановете по-нататъшните дейности.
- Информирайте сервиза за техническо обслужване.

! Опасност

Съществува опасност от токов удар за монтажника, който може да причини сериозно нараняване или смърт.

Обезопасете всяко инсталирано зарядно устройство с диференциалнотокова защита (поне RCD тип A).

- 1 Преди да започнете монтажните дейности, се уверете, че са изпълнени всички изисквания.
- 2 Идентифицирайте недвусмислено варианта на зарядното устройство, като прочетете името на модела върху типовата табелка на корпуса. Наименованието на модела и стойностите за връзката с мрежата (мрежово напрежение, ток, честота), посочени под него, са особено важни за идентифицирането.
- 3 Изберете подходящия уплътнителен комплект в зависимост от типа на захранващата линия. Според таблицата за напречното сечение.

Външен диаметър на кабела

18–25 mm

13–18 mm

Уплътнителен комплект

Фабрично монтиран уплътнителен комплект

Включен уплътнителен комплект за 1 отвор

Вариант в съответствие с германския закон за измерванията

- 1 Проверете дали трите пломби на производителя са налице и не са повредени.

i Пломбите на производителя не трябва да се отстраняват или увреждат.

Опция 1: Подаване на кабела отдолу

- 1 Монтирайте необходимите кабелни щуцери отвън навътре с уплътнителния пръстен на щуцера. Затворете всички останали отвори с глухи тапи. *Вижте фигура 2.*
- 2 Отстранете 15 cm от обвивката на инфраструктурния кабел. *Вижте фигура 3.*

Опция 2: Подаване на кабела отзад

- 1 Монтирайте необходимите кабелни щуцери отвътре навън с уплътнителния пръстен на щуцера. Затворете всички останали отвори с глухи тапи.
- 2 Отстранете 12 cm от обвивката на инфраструктурния кабел. *Вижте фигура 3.*

- i** Ако кабелите за данни са разположени непосредствено зад зарядното устройство, когато бъде монтирано на стената, използвайте при необходимост дистанционери за стена. Това ще предотврати евентуално смачкване на кабелите между стената и зарядното устройство.
- 3 Отстранете защитното фолио от дистанционерите за стена, поставете ги на гърба на зарядното устройство върху предвидените за целта издатини (куполи) и ги натиснете здраво.

7.2 Монтиране на зарядното устройство**! Опасност**

Ако по време на монтажа и инсталирането се повредят компоненти, съществува риск от сериозно нараняване.

- Преустановете по-нататъшните дейности.
- Информирайте сервиза за техническо обслужване.

- 1 Маркирайте 4-те отвора за закрепване на стената според шаблона за пробиване. *Вижте фигура 4.*
Ако кабелът идва отзад, издърпайте инфраструктурния кабел през десния отвор на шаблона за пробиване. *Вижте фигура 4.*

! Опасност

Съществува опасност от токов удар за монтажника, който може да причини сериозно нараняване или смърт.

В точките на закрепване на винтовете не трябва да има кабели под напрежение.

- 2 Пробийте отворите за закрепване в стената, както сте маркирали.
 - 3 Поставете дюбелите за винтовете.
 - 4 За уплътняване поставете 4 уплътнителни шайби върху закрепващите винтове.
 - 5 Ако кабелът се подава отзад, го вкарайте през кабелния щуцер в зарядното устройство.
- i** Уплътнителният комплект с прорези в кабелния щуцер позволява Ethernet кабелът (дори с вече прикрепен RJ45 конектор) да бъде вкаран в зарядното устройство.
 - 6 Задръжте зарядното устройство към пробитите отвори за закрепване. Поставете 4-те закрепващи винта, включително гумените уплътнения, в отворите за закрепване, предвидени в зарядното устройство (позиция 1). *Вижте фигура 4.*
 - 7 Затегнете винтовете на зарядното устройство. *Вижте фигура 5.*
 - 8 Ако кабелът се подава отдолу, го вкарайте в зарядното устройство от долната страна през кабелния щуцер.
- i** Уплътнителният комплект с прорези в кабелния щуцер позволява Ethernet кабелът (дори с вече прикрепен RJ45 конектор) да бъде вкаран в зарядното устройство.

7.3 Свързване на кабела**! Опасност**

Контактът с части под напрежение представлява непосредствена опасност за живота вследствие на токов удар.

- Спазвайте следните правила за безопасност в случай на авария, при отстраняване на неизправности или при извършване на електрически дейности по зарядното устройство:
 - Изключете зарядното устройство от захранването.
 - Обезопасете го срещу повторно включване.
 - Уверете се, че е изключено от захранването.
 - Заземете и свържете накъсо зарядното устройство.
 - Покрийте съседните части под напрежение и обезопасете опасната зона.

Опасност

Ако захранващата линия е свързана неправилно, съществува непосредствена опасност за живота вследствие на токов удар.

- Спазвайте електрическата схема.
- Правилно разпределете жилата според цветовете.
- Спазвайте местните разпоредби.

- i** При свързване на инфраструктурния кабел спазвайте електрическата схема. *Вижте фигура 6.*

Зарядното устройство е свързано 3-фазно.

Свързване на инфраструктурни кабели

Могат да се използват многожилни кабели със или без кабелни обувки или твърди проводници.

- 1 Оголете 10–12 mm от проводниците за варианта до 11 kW или 18–20 mm за варианта до 22 kW.
- 2 Разпределете правилно връзките, *вижте фигура 6*, и ги включете в клемите за свързване. Пружинните клеми могат да бъдат освободени с помощта на отвертка.
- 3 Затворете кабелния щуцер. Уверете се, че е достатъчно стегнат, за да осигури устойчивост на вода и прах и да предотврати случайно изваждане на кабелите, но не толкова стегнат, че да се повреди изолацията.

По избор: Свързване на Ethernet кабел и/или RS-485 кабел

- 1 Включете Ethernet кабела в определения порт. *Вижте фигура 7.*
- 2 Отстранете обвивката на кабелите.
- 3 Оголете 5 mm от RS-485 кабела.
- 4 Свържете RS-485 кабела според обозначението на винтовата клема.
- 5 Включете винтовата клема в печатната платка. *Вижте фигура 6.*

- i** RS-485 връзката вече е терминирана.

7.4 Монтиране на капака

- 1 Закачете капака за 2-те куки в горната част (позиция 1). *Вижте фигура 8.*
- 2 Сгънете капака надолу и го натиснете здраво (позиция 2). *Вижте фигура 8.*

- 3 Закрепете капака с 10 винта и ги затегнете с въртящ момент от 3 Nm. *Вижте фигура 9.*

- i** Закрепете декоративната рамка едва след успешно пускане в експлоатация.

7.5 Поставяне на пломба на оператора

- i** Важи само за варианта в съответствие с германския закон за измерванията.

- 1 Почистете добре повърхността. По нея не трябва да има намалявания и прах.

- 2 Пломбирайте двата горни винта на капака с пломбите на оператора.

- i** Пломбите на производителя и оператора не трябва да се увреждат. В противен случай отпада съответствието със закона за измерванията.

8 Пускане в експлоатация

Зарядното устройство трябва да бъде монтирано, свързано и пуснато в експлоатация от сертифициран електротехник в съответствие с местните правила и разпоредби. За да се гарантира това, трябва да се попълни протокол за пускане в експлоатация и да се предаде на клиента.

Можете да изтеглите протокола за пускане в експлоатация на адрес <https://www.elli.eco/de/downloads>.

- 1 Включете захранването на зарядното устройство.

i Веднага щом зарядното устройство е готово за конфигуриране, светодиодите започват да мигат в синьо.

- 2 Сканирайте QR кода върху картата с данни за достъп и се свържете с точката за достъп на зарядното устройство.

Ако свързването чрез QR код не сработи, изпълнете следните стъпки:

- Свържете се с точката за достъп на зарядното устройство чрез Wi-Fi (вижте SSID на Wi-Fi и паролата на Wi-Fi върху картата с данни за достъп).
- 3 Въведете името на хоста в адресната лента на интернет браузъра (вижте картата с данни за достъп).
- i** При свързване с конфигурацията на зарядното устройство в браузъра може да се появи предупредително съобщение за сигурност. В този случай изпълнете инструкциите в браузъра, за да разрешите изключение във връзка със сигурността и да установите връзка с конфигурацията на зарядното устройство.
- 4 Влезте в конфигурацията на зарядното устройство с данните на служебния потребител.
 - 5 Следвайте процеса на въвеждане в конфигурацията на зарядното устройство.

Опция 1: Извършете тест за зареждане в конфигурацията на зарядното устройство

- 1 В настройките за връзка деактивирайте OCPP.
- 2 Активирайте безплатното зареждане.
- 3 След успешното извършване на теста за зареждане, OCPP трябва да се активира отново.

Опция 2: Извършете тест за зареждане в приложението

- 1 Свържете зарядното устройство с приложението за зареждане. Вижте ръководството за потребителя, глава 5.2 Свързване на зарядното устройство с приложението за зареждане.

- 2 Активирайте безплатното зареждане.
- 3 След успешното извършване на теста за зареждане, OCPP трябва да се активира отново.

Въвеждането в експлоатация вече е напълно завършено.

9 Закрепване на декоративната рамка

- 1 Поставете декоративната рамка върху корпуса и я натиснете силно, докато чуete щракване на заключващите куки. *Вижте фигура 10.*

10 Извеждане от експлоатация

Предупреждение

Опасност от наранявания, ако персоналът не е достатъчно квалифициран.

Това може да доведе до сериозни наранявания и материални щети.

- Само обучен персонал със съответните квалификации може да работи по зарядното устройство.

Предупреждение

Опасност от наранявания поради неправилен демонтаж.

Грешките по време на демонтажа могат да доведат до животозастрашаващи ситуации и да причинят значителни материални щети.

- Спазвайте всички указания за демонтаж.
- Отстраняването на пломбата на производителя и оператора води до невалидност на одобрението в съответствие с германския закон за измерванията.

10.1 Извеждане на зарядното устройство от експлоатация

- 1 Възстановете фабричните настройки на цялото зарядно устройство. Това ще изтрие всички лични данни и всички локални резервни копия от системата.

10.2 Демонтиране на зарядното устройство

Опасност

Контактът с части под напрежение представлява непосредствена опасност за живота вследствие на токов удар.

- Спазвайте следните правила за безопасност в случай на авария, при отстраняване на неизправности или при извършване на електрически дейности по зарядното устройство:
 - Изключете зарядното устройство от захранването.
 - Обезопасете го срещу повторно включване.
 - Уверете се, че е изключено от захранването.
 - Заземете и свържете накъсо зарядното устройство.
 - Покрийте съседните части под напрежение и обезопасете опасната зона.

- 1 Спазвайте всички правила за безопасност, изброени в предупреждението, за да сте сигурни, че няма напрежение.
- 2 Поставете обикновена пластмасова карта между декоративната рамка и корпуса на зарядното устройство. *Вижте фигура 11.*
-  Това може да повреди пластмасовата карта.
- 3 Започнете с освобождаване на заключващите куки отстрани и продължете нагоре. Накрая освободете куките от долната страна. *Вижте фигура 12.*
- 4 Разхлабете винтовете и свалете капака.
- 5 Отстранете жилата на захранващата линия от клемите за свързване.
- 6 Отвийте винтовете на зарядното устройство от стената.
- 7 Приберете за съхранение или изхвърлете зарядното устройство.

11 Приложение

11.1 Правна информация

© 2024 – Настоящият документ съдържа материали, собственост на Volkswagen Group Charging GmbH (Elli), и материали, собственост на eSystems MTG GmbH. Всички права запазени.

Настоящият документ не може да бъде променян, възпроизвеждан, обработван или разпространяван под каквато и да е форма или по какъвто и да е начин, изцяло или частично, без предварителното писмено разрешение на Volkswagen Group Charging GmbH (Elli) или eSystems.

11.2 Характеристики на продукта



Зарядното устройство и приложената карта за зареждане са сертифицирани по CE от производителите и носят логото CE. Съответните декларации за съответствие са достъпни на адрес <https://www.elli.eco/downloads/>.

11.3 Изхвърляне



Изхвърлете устройството в съответствие с приложимите местни разпоредби за изхвърлянето на отпадъци.

Електрическите и електронните устройства са обозначени със символа на зачеркнатия контейнер за отпадъци. Това означава, че тези устройства трябва да се събират и изхвърлят отделно от обикновените битови отпадъци в края на експлоатационния им живот. Като краен потребител имате законовото задължение да ги изхвърляте отделно.

Електрическите/електронните устройства могат да се предават безплатно в местните пунктове за събиране на отпадъци във вашия район. Можете да получите адресите им от градската или местната администрация. Не се предлага във всички държави.

Вие носите отговорност за изтриването на всички лични данни от отпадъчното устройство.

Ако отпадъчното устройство съдържа сменяеми батерии, акумулаторни батерии или лампи, ги отстранете преди изхвърлянето на устройството и ги изхвърлете отделно.

Електрическите и електронните устройства съдържат вещества, които могат да имат потенциално опасен ефект върху околната среда и човешкото здраве. Затова се погрижете да изхвърлите правилно устройството и проверете предварително мерките за избягване на отпадъците, като например възможността за поправка или друг вид употреба, и дайте предимство на възможността за повторна употреба, обновяване, актуализация или замяна на отделни компоненти пред окончателното изхвърляне, за да

помогнете за опазването на околната среда.

В Германия: Търговците с търговска площ за електрически и електронни устройства от най-малко 400 квадратни метра и търговците на храни с обща търговска площ от най-малко 800 квадратни метра, предлагащи електрически и електронни устройства няколко пъти в рамките на една календарна година или постоянно и предоставящи ги на пазара, също трябва да приемат обратно безплатно отпадъчни устройства. В случай на продажби чрез използване на средства за комуникация от разстояние търговската площ на търговеца включва всички складови и експедиционни помещения.

При продажбата на ново електрическо или електронно устройство на краен потребител търговците трябва безплатно да приемат обратно отпадъчно устройство от същия тип, което по същество изпълнява същите функции като новото устройство, на мястото на продажба или в непосредствена близост до него.

Възможно е също така да върнете безплатно до 3 отпадъчни устройства от един тип, без да закупвате ново електрическо или електронно устройство, в магазин на дребно или в непосредствена близост до него, при условие че външните им размери не надвишават 25 сантиметра.

Проверете дали във вашата държава (извън Германия) има подобни разпоредби.

Информация за изпълнението на „количествените цели“ (процент на събиране и оползотворяване) в Германия, регламентирани в § 10, Abs. 3 от ElektroG (Закона за електрическите и електронните устройства) и § 22, Abs. 1 от ElektroG, може да бъде намерена на следния адрес: <https://www.bmuv.de/themen/wasser-ressourcen-abfall/kreislaufwirtschaft/statistiken/elektro-und-elektronikaltgeraete>



Рециклирането на материали спестява суровини и енергия и допринася значително за опазването на околната среда.

Съкращения и акроними	Значение
DC	Постоянен ток
Hz	Херц
kW	Киловат
LTE	Long Term Evolution
mA	Милиампер
MID	Директива относно средствата за измерване
N	Нулев проводник
Nm	Нютон-метър
PE	Заземителен проводник
RCD	Откриване на диференциален ток
RFID	Радиочестотна идентификация
V	Волт
Wi-Fi	Безжична локална мрежа

Обслужване на клиенти

Ако имате някакви въпроси относно кутията за стена, моля, не се колебайте да се свържете с нас.

Моля, свържете се с нас чрез формуляра за контакт: <https://www.elli.eco/en/contact>.

Hrvatski

Korisnički priručnik

Detaljne informacije o punjaču možete pronaći u ovom priručniku za instalaciju i korisničkom priručniku dostupnom za preuzimanje. Pročitajte priručnik za instalaciju i korisnički priručnik kako biste se u potpunosti upoznali s punjačem.

Korisnički priručnik sadržava informacije o proizvodu, napomene o punjenju punjačem, informacije o konfiguraciji i puštanju punjača u rad. Možete ga pozvati putem stranice <https://www.elli.eco/downloads/charger2> ili QR koda u nastavku.



Izjava o zaštiti podataka

Za upotrebu punjača moramo obrađivati vaše osobne podatke. Informacije o obradi podataka, vašim pravima ispitanika i podacima za kontakt možete pronaći u našoj Izjavi o zaštiti podataka na stranici <https://www.elli.eco/de/downloads> ili ih možete pozvati putem QR koda.



Sadržaj

1. Općenite informacije	36
2. Kvalifikacija	37
3. Sigurnosne napomene	37
3.1. Opće sigurnosne napomene o instalaciji punjača	37
3.2. Opće sigurnosne napomene o upotrebi punjača	38
4. Opseg isporuke	41
5. Tehnički podatci	41
6. Preduvjeti	41
6.1. Mjesto montaže i instalacije	41
6.2. Potrebni alati	42
7. Montaža	43
7.1. Priprema montaže	43
7.2. Montaža punjača	44
7.3. Priključivanje kabela	44
7.4. Montaža poklopca	45
7.5. Stavljanje pečata operatora	45
8. Puštanje u rad	46
9. Pričvršćivanje ukrasnog pokrova	46
10. Stavljanje izvan pogona	46
10.1. Stavljanje punjača izvan pogona	46
10.2. Demontaža punjača	47
11. Prilog	48
11.1. Pravne informacije	48
11.2. Svojstva proizvoda	48
11.3. Zbrinjavanje u otpad	48
11.4. Pojmovnik	49

1. Općenite informacije

Opseg dokumenta

Punjač se može povezati na mrežu. Služi za punjenje električnih vozila koja su u skladu s općenito primjenjivim normama i smjericama za električna vozila. Prikladan je za fiksnu upotrebu u unutarnjem i vanjskom prostoru te u privatnom i polujavnom prostoru za rad unutar utvrđenih električnih specifikacija okruženja, vidi *Tehnički podatci* na 41. stranici.

Punjač smije raditi samo uz poštovanje svih nacionalnih propisa mjesta upotrebe.

Punjač je dostupan u sljedećim varijantama:

Varijanta	Svojstva
Connect	Osnovni model
Pro	S električnim brojilom (u skladu s europskom direktivom MID), LTE modul
Eichrecht	S električnim brojilom (u skladu s njemačkim zakonom o mjeriteljstvu Eichrecht), LTE modul

Koncept dokumentacije i ciljna skupina

U uputama za montažu i instalaciju opisuju se mehanička i električna instalacija punjača, a upute su namijenjene stručnim električarima i specijaliziranim poduzećima koja je odobrio operator sustava, a koja su zadužena za montažu i puštanje punjača u rad.

Za informacije o dodatnim dostupnim uputama pogledajte korisnički priručnik.



Zbog lakše čitljivosti za neke se skupine osoba upotrebljava samo pojam u muškom rodu, npr. „korisnik“. To se odnosi na sve rodove (m/ž/r), npr. „korisnik (m/ž/r)“.

Imajte na umu da se pojam „punjač“ odnosi na svaki model, osim ako je drukčije naznačeno posebnom napomenom. Stoga se za sve modele jednako morate pridržavati svih sigurnosnih mjera u vezi s punjačem. U ovom se dokumentu pojam „punjač“ odnosi na punjač, uključujući kabel za punjenje.

Čitanje i čuvanje dokumentacije

- Pažljivo pročitajte dokumentaciju prije instalacije.
- Dokumentacija se mora čuvati i predati novom vlasniku u slučaju prodaje.

Istaknuti odjeljci

Opasnost

Tekstovi označeni ovim simbolom sadržavaju informacije o opasnim situacijama koje će, u slučaju nepridržavanja, uzrokovati smrt ili teške ozljede.

Upozorenje

Tekstovi označeni ovim simbolom sadržavaju informacije o opasnim situacijama koje, u slučaju nepridržavanja, mogu uzrokovati smrt ili teške ozljede.

Oprez

Tekstovi označeni ovim simbolom sadržavaju informacije o opasnim situacijama koje, u slučaju nepridržavanja, mogu uzrokovati lakše ili srednje teške ozljede.

Napomena

Tekstovi označeni ovim simbolom sadržavaju informacije o situacijama koje, u slučaju nepridržavanja, mogu uzrokovati oštećenja proizvoda.

Simboli

Simboli koji se upotrebljavaju u ovom dokumentu imaju sljedeća značenja:

Upotrijebljeni simboli i njihova objašnjenja

1., a. ili l.	Mjere kojih se potrebno pridržavati u navedenom redoslijedu.
•	Mjere kojih se potrebno pridržavati bez određenog redoslijeda.
i	Tekstovi s ovim simbolom sadržavaju dodatne informacije.

Datum završetka sastavljanja

Svi podatci u ovom dokumentu i korisničkom priručniku odgovaraju informacijama dostupnim u trenutku objave. Zbog neprestanog daljnjeg razvoja punjača moguća su odstupanja između punjača i podataka u ovim dokumentima. Zahtjevi se ne mogu temeljiti na različitim informacijama, slikama ni opisima.

Ažuriranja softvera

Pazite na to da punjač uvijek ima najnoviji softver. Imajte na umu da je za ažuriranje softvera potrebno odobrenje putem aplikacije za punjenje.

Informacije o uparivanju punjača s aplikacijom za punjenje možete pronaći u korisničkom priručniku.

Informacije o najnovijim ažuriranjima softvera možete pronaći na stranici <https://www.elli.eco/de/changelog/wallbox>. Korisnik odlučuje o tome želi li instalirati ili odbiti ažuriranje. Međutim, to može ugroziti sigurnost i funkcionalnost punjača. U tom slučaju možda više neće biti moguća upotreba novih funkcija ili će funkcije biti ograničene.

Ako ne pristanete na ažuriranje, isključena je odgovornost proizvođača, kvazi-proizvođača i prodavača za oštećenja punjača ako su ona uzrokovana samo nedostatkom ažuriranja.

Korisnička podrška

U slučaju pitanja o punjaču i ovom dokumentu stojimo vam na raspolaganju. Obratite nam se putem telefona ili e-pošte. Podatke za kontakt možete pronaći na posljednjoj stranici.

Opasnost

U slučaju nepridržavanja uputa iz ovog dokumenta postoji opasnost od strujnog udara za korisnika koji može uzrokovati teške ozljede ili smrt.

- Instalaciju smiju provoditi samo ovlašteni stručni električari koji znaju pravilno i sigurno instalirati punjač te prepoznati moguće opasnosti.

2. Kvalifikacija

Upozorenje

Opasnost od ozljeda i materijalne štete u slučaju nedovoljne kvalifikacije osoblja.

Posljedica mogu biti teške ozljede ili materijalna šteta.

- Na punjaču smije raditi samo obučeno osoblje.

- Sve aktivnosti opisane u uputama za instalaciju smije provoditi samo ovlašteni stručni električar.

3. Sigurnosne napomene

3.1. Opće sigurnosne napomene o instalaciji punjača

- Punjač mora montirati, priključiti i pustiti u rad ovlašteni stručni električar uz pridržavanje lokalnih propisa i odredbi. Potrebno je napomenuti da se mora ispuniti protokol puštanja u rad.
- Dopuštene su samo polujavne i privatne lokacije.
- Pridržavajte se napomena o mjestu montaže i instalacije, vidi 6.1. *Mjesto montaže i instalacije*.
- Poštujte uvjete okoline (nadmorska visina, temperatura i vlažnost zraka, vidi 5. *Tehnički podatci*).
- Smiju se upotrebljavati samo dopušteni dijelovi društva Elli. Oštećeni/zaprljani/kontaminirani dijelovi nisu dopušteni za ugradnju.
- Nemojte obljepljivati punjač niti ga zatvarati predmetima.
- Nemojte umetati predmete u punjač.
- Nemojte stavljati predmete na punjač.
- Izbjegavajte dodir punjača s tekućinama.
- Nemojte ga instalirati na potencijalno eksplozivnim mjestima.
- Osigurajte svaki instalirani punjač strujnom zaštitnom sklopkom (najmanje RCD tipa A).
- Nemojte upotrebljavati produžne kabele, kabelske bubnjeve ili višestruke utičnice.

- Nemojte upotrebljavati adaptere.
- Nemojte demontirati, mijenjati niti izostavljati sigurnosne naprave kao što je pečat proizvođača na varijanti Eichrecht.
- Nemojte provoditi promjene na kućištu ili unutarnjim komponentama punjača.
- Pridržavajte se sigurnosnih propisa države.
- Pridržavajte se svih lokalnih propisa u vezi s električnim instalacijama, važećih propisa za zaštitu od požara i zaštitu od nesreća.

Detaljne zahtjeve koji se odnose na neujednačeno opterećenje potražite u zahtjevima pojedine države. Ograničenje može namjestiti stručni električar ili korisnik izravno u vozilu, unaprijed postavljenoj infrastrukturi ili alternativno putem punjača. Stručni električar provodi namještanje putem konfiguracije punjača ograničavanjem struje punjenja.

- eSystems MTG GmbH/Volkswagen Group Charging GmbH preuzima samo odgovornost za stanje punjača pri isporuci i za radove koje provodi stručno osoblje proizvođača.

3.2. Opće sigurnosne napomene o upotrebi punjača

Sljedeći odjeljci sadržavaju općenite informacije koje se odnose na upotrebu punjača.

Opasnost

Ako punjač prikazuje smetnju ili ako na punjaču ili kabeu za punjenje postoje pukotine, ako su jako istrošeni ili ako imaju druge fizičke nedostatke (npr. iskrivljeno kućište itd.), postoji opasnost od strujnog udara čija su posljedica teške ozljede ili smrt.

- Obratite se korisničkoj podršci ako sumnjate da su punjač ili kabel oštećeni.
- Nemojte puštati punjač u rad ako je fizički oštećen.
- U slučaju opasnosti i/ili nesreće odmah isključite napajanje punjača (npr. nastanak dima ili neugodnih mirisa, oštećenja kabela itd.) i obratite se svom instalateru prije nego što ponovno uključite punjač.
- Pogledajte poglavlje „Otklanjanje pogrešaka” u korisničkom priručniku za objašnjenja i dodatne upute o prikazanim neispravnostima.

Nemojte izlagati punjač prekomjernom dodiru s vodom jer u tom slučaju postoji opasnost od strujnog udara koji uzrokuje teške ozljede ili smrt.

- Nemojte usmjeravati snažni mlaz vode na punjač ili u njegovom smjeru.
- Nemojte uranjati utičnicu u tekućine.

Ako instalaciju, održavanje, popravak ili promjenu lokacije ovog punjača provodi neovlašteni stručni električar, postoji opasnost od strujnog udara čije su posljedice teške ozljede ili smrt.

- Samo ovlašteni stručni električari smiju instalirati, održavati i popravljati punjač te ga postavljati na drugo mjesto. Ako punjač mijenja neovlašteni električar, društvo Volkswagen Group Charging GmbH zadržava pravo na povlačenje svih prava na jamstvo.
- Korisnik ne smije pokušavati održavati ili popravljati punjač jer on ne sadržava dijelove koje korisnik mora održavati. U slučaju proširenja ili prilagodbi koje nisu opisane u korisničkom priručniku, jamstvo prestaje vrijediti.

! Opasnost

Opasnost za život uslijed strujnog udara.

Upotreba punjača bez aktivnog praćenja uzemljenja može uzrokovati strujne udare, kratke spojeve, požare, eksplozije ili opekline.

- Deaktivirajte praćenje uzemljenja samo u neuzemljenim strujnim mrežama.

Opasnost za život uslijed strujnog udara ili požara.

Voda u punjaču može uzrokovati ozljede opasne za život uslijed strujnog udara i požara.

- Nikada nemojte uranjati punjač i utikač u vodu.
- Nemojte usmjeravati vodeni mlaz, npr. iz vrtnog crijeva ili visokotlačnog čistača, na punjač.
- Nemojte stavljati predmete napunjene tekućinom na punjač.
- Čistite punjač samo suhom ili blago navlaženom krpom.

! Upozorenje

Nepravilna upotreba punjača može uzrokovati oštećenja punjača čije posljedice mogu biti ozljede ili smrt.

- Pročitajte ovaj priručnik prije upotrebe punjača.
- Ako nakon čitanja ovog priručnika niste sigurni na koji način morate upotrebljavati punjač, potražite pomoć od korisničke podrške.
- Punjač je električni uređaj. Djeca ne smiju rukovati punjačem niti se igrati njime.

Nemojte upotrebljavati adapter, pretvarač ili produženja kabela s punjačem. Oni mogu uzrokovati oštećenja punjača, a time i ozljede ili smrt.

- Upotrebljavajte punjač isključivo za punjenje električnih vozila koja su kompatibilna s načinom rada 3*.
- Pogledajte u uputama za upotrebu svog vozila je li vaše vozilo kompatibilno.

**Način rada 3 je najuobičajeniji način punjenja koji obuhvaća sve AC sesije punjenja na javnim stanicama za punjenje ili punjačima na kojima je priključeno električno vozilo.*

! Upozorenje

Upotreba oštećenog punjača (npr. iskrivljeno kućište, pukotine na kabeu za punjenje itd.) može dovesti do izlaganja korisnika električnim komponentama i strujnog udara čije posljedice mogu biti ozljede ili smrt.

- Uvijek provjerite je li punjač u netaknutom stanju prije nego što počnete s punjenjem.
- Uvijek provjerite je li kabel za punjenje oštećen (savijen, pritisnut ili pregažen).
- Poduzmite mjere predostrožnosti kako utičnica ne bi privremeno došla u dodir s izvorima topline, nečistoćom ili vodom.
- Uvijek osigurajte da na kontaktnoj površini utičnice nema nečistoće i vlage prije nego što počnete s punjenjem. Zaštitite utikač od nečistoće i vlage pokrovom za kabel.

Oštećeni kabel za punjenje može uzrokovati strujni udar čije posljedice mogu biti opasnost za korisnika, teške ozljede ili smrt.

- Osigurajte da kabel za punjenje bude postavljen tako da se na njega ne može stati, preko njega spotaknuti, da ga se ne može zgaziti ili na drugi način izložiti prekomjernom pritisku ili oštećenjima. Zamotajte kabel za punjenje oko punjača i osigurajte da utičnica nije na podu.

Povlačite samo ručku utičnice, a nikada sam kabel za punjenje.

Ako se punjač izloži previsokim temperatura (npr. električnoj grijalici, otvorenom plamenu) ili zapaljivim tvarima (npr. spremniku benzina), moglo bi doći do oštećenja punjača čije posljedice mogu biti ozljede ili smrt.

- Osigurajte da punjač ili kabel za punjenje nikada ne dođu u izravan dodir s izvorima topline.
- Nemojte upotrebljavati eksplozivne ili lako zapaljive tvari u blizini punjača.

! Upozorenje

Upotreba punjača u uvjetima koji nisu navedeni u ovom priručniku može uzrokovati oštećenja punjača, a time i ozljede ili smrt.

- Upotrebjavajte punjač samo u navedenim uvjetima rada.
- Opasnost od ozljeda uzrokovanih senzorom RFID za osobe sa srčanim elektrostimulatorom ili defibrilatorom.
- Ako imate srčani elektrostimulator, držite udaljenost od senzora RFID u prednjem dijelu punjača od najmanje 60 cm.
- Ako imate srčani defibrilator, držite udaljenost od senzora RFID u prednjem dijelu punjača od najmanje 40 cm.

! Oprez

Nemojte umetati dijelove tijela ili druge predmete u utični spoj. To može uzrokovati ozljede ili oštećenja punjača.

- Nemojte umetati prste u utični spoj.
- Uvijek pazite na to da je nakon punjenja na utikaču tipa 2 stavljen zaštitni poklopac kako bi se utični spoj zaštitio od vlage.

Nemojte isključivati punjač iz napajanja tijekom instalacije novog ažuriranja. To može uzrokovati ozljede ili oštećenja punjača.

- Pazite na neprestano napajanje punjača tijekom ažuriranja softvera.
- Uvijek pazite na to da je nakon punjenja na utikaču tipa 2 stavljen zaštitni poklopac kako bi se utični spoj zaštitio od vlage.

! Napomena

Ako kabel za punjenje tijekom sesije punjenja nije u potpunosti odmotan, može doći do pregrijavanja kabela, a time i do oštećenja punjača.

- Prije punjenja vozila osigurajte da je kabel za punjenje u potpunosti odmotan te da ne nastanu petlje koje se međusobno preklapaju.

Materijalne štete uzrokovane agresivnim sredstvima za čišćenje.

Agresivna sredstva za čišćenje (npr. benzin za čišćenje, aceton, etanol) mogu oštetiti površinu kućišta.

- Upotrebjavajte blaga sredstva za čišćenje (npr. sredstvo za pranje posuđa, neutralno sredstvo za čišćenje).
- Redovito provjeravajte ima li na punjaču oštećenja i onečišćenja na kućištu.
- Po potrebi očistite punjač izvana mekanom, suhom ili blago navlaženom krpom.

Materijalne štete tijekom otklanjanja pogrešaka.

Ako unatoč pravilnom praćenju napomena za otklanjanje pogrešaka, pogreška nije otklonjena, punjač je u kvaru.

- Nemojte upotrebjavati punjač.
- Obavijestiti tehničku službu.

4. Opseg isporuke

- i** Opseg isporuke može sadržavati više vijaka nego što je potrebno.

Komponenta	Broj
Osnovni uređaj punjača uklj. montirani kabel za punjenje	1
Poklopac	1
Ukrasni okvir	1
Upute za instalaciju	1
Kartica s pristupnim podacima	1
RFID kartica	2
Šablona za bušenje (integrirana u ambalaži)	1
Vijak s podloškom za zidnu montažu 6 mm x 60 mm	4
Tipla za zidnu montažu 8 mm x 60 mm	4
Brtvene podloške za zidnu montažu	4
Kabelska uvodnica M32 za infrastrukturu i Ethernet/RS-485 uklj. brtvena podloška i matica	2
Komplet brtvi za kabelsku uvodnicu M32 s prorezom za 2 kabelske trase za Ethernet/RS-485	1
Brtveni čep za podatkovnu liniju Ethernet/RS-485	1
Komplet brtvi za infrastrukturni vod kabelske uvodnice smanjenog promjera	1
Stezna jedinica s vijkom za kabel RS-485	1
Čep za zaštitu od prašine M32 uklj. brtvena podloška i matica	3
Vijak za poklopac, plemeniti čelik 4 mm x 14 mm	10
Zidni odstožnik	4

Provjera opsega isporuke

- Odmah nakon raspakiravanja provjerite jesu li sve komponente sadržane u opsegu isporuke i jesu li neoštećene.
- U slučaju oštećenja ili nedostajućih komponenti, obratite se našoj službi za korisnike, vidi poledinu ovih uputa.

5. Tehnički podatci

Za tehničke i mehaničke podatke pogledajte Tehničke specifikacije.



6. Preduvjeti

6.1. Mjesto montaže i instalacije

Nosivost zida

Punjač je predviđen isključivo za fiksnu upotrebu te se stoga uvijek mora montirati na zid. Zid mora biti nosivosti od najmanje 40 kg.

Položaj

- Montirajte punjač najmanje 50 cm i najviše 115 cm iznad tla kako biste osigurali pristupačnost.
- Održavajte razmak od najmanje 20 cm od punjača na svim stranama. *Vidi sliku 1.*

Električni vod napajanja

- Pridržavajte se lokalnih propisa distributera električne energije.
- Osigurajte da postoji vlastiti vod napajanja za montažu punjača.
- Po potrebi postavite zasebni vod napajanja koji je u skladu s općim smjernicama za postavljanje vodova i građevinsko inženjerstvo. Električni vod napajanja može se po želji postaviti ispod ili iznad žbuke.
- Punjaču je potrebna vanjska strujna zaštitna sklopka (min. RCD tipa A). Na uređaju već postoji DC strujna zaštitna sklopka (6 mA) prema normi IEC 62955.
- Punjač je predviđen za priključivanje i rad na mrežnom naponu od 230 V (jednofazni) ili 400 V (trofazni) pri 50/60 Hz.
- Osigurajte da nazivni napon ili nazivna struja punjača odgovaraju zahtjevima za lokalnu strujnu mrežu kako se tijekom sesije punjenja ne bi prekoračila nazivna struja voda napajanja, vidi 5. *Tehnički podatci.*
- Vrijede sva ograničenja za izgradnju niskonaponskih sustava u skladu s normom VDE 0100 ili lokalni propisi.

- Mora postojati prekidač za nadstrujnu zaštitu u skladu s ožičenjem kuće i snagom punjača (vidi tipsku pločicu i 5. *Tehnički podatci*).

Ostale napomene

Pri odabiru mjesta za instalaciju trebate, između ostaloga, uzeti u obzir sljedeće:

- Punjač je slobodno dostupan da njime rukuju ovlaštene osobe.
- Ako je moguće, osigurajte da neovlaštene osobe ne mogu dobiti pristup.
- Instalirajte punjač na lako dostupnom mjestu za vozilo.
- Osigurajte da postoji dovoljna sloboda kretanja za montažu i punjenje.
- Osigurajte da postoji dobar mrežni priključak za:
 - punjače s LTE prijemom
 - Wi-Fi vezu u načinu rada Client

Uvjeti okoline

- Pridržavajte se specifikacija koje se odnose na okolinu.
- Kako biste izbjegli oštećenja zbog vremenskih uvjeta, montirajte punjač tako da bude zaštićen od izravnog utjecaja vremenskih uvjeta.
- Po potrebi se pobrinite za dovoljno hlađenje i/ili ventilaciju.
- Ako je moguće, postavite punjač u okolinu u kojoj neće biti izložen izravnom sunčevom svjetlu i u kojoj je zaštićen od vanjskog oštećenja. Izravno sunčevo svjetlo može povećati temperaturu punjača i time uzrokovati smanjenje snage punjenja.

Sve varijante Pro punjača imaju brojilo električne energije u skladu s direktivom MID 2014/32/EU i time su usklađene s uvjetima elektromagnetskog okruženja za uređaje razreda E1.

Sve su varijante punjača u pogledu elektromagnetske kompatibilnosti u skladu s direktivom EMC 2014/30/EU.

6.2. Potrebni alati

Alat	Broj
Bušilica sa svrdlom od 8 mm za pričvršćivanje na zid	1
Odvijač Torx TX20 (uvodnica za poklopac)	1
Odvijač Torx TX30 (uvodnica za zid)	1
Dijagonalna kliješta za skraćivanje infrastrukturnog voda	1
Alat za skidanje plašta i izolacije za infrastrukturni vod	1
Olovka za označavanje provrta	1
Plosnati odvijač za stezaljke	1
Libela	1
Sklopiva mjerna letva ili mjerna vrpca	1
Kliješta za kablsku uvodnicu M32	1
Mobilni krajnji uređaj ili prijenosno računalo za konfiguraciju	1
Alat za skidanje plašta i izolacije za vod RS-485	Opcionalno
Kljunasta kliješta za uvođenje vodova	Opcionalno
Alat za montažu utikača RJ45	Opcionalno

7. Montaža

! Upozorenje

Opasnost od ozljeda u slučaju nedovoljne kvalifikacije osoblja.

Posljedica mogu biti teške ozljede ili materijalna šteta.

- Na punjaču smije raditi samo obučeno osoblje i osoblje s odgovarajućim kvalifikacijama.

! Upozorenje

Opasnost od ozljeda zbog nestabilnog zida.

Ako je zid nosivosti manje od 40 kg, može doći do teških ozljeda.

- Montirajte punjač samo na zidovima nosivosti od najmanje 40 kg.
- Pridržavajte se svih upozorenja.

! Napomena

Materijalne štete uzrokovane nepravilnim mjestom montaže.

Nepridržavanje preduvjeta za mjesto montaže može uzrokovati materijalne štete.

- Osigurajte sve preduvjete mjesta montaže.
- Pridržavajte se svih uvjeta okoline za mjesto montaže.

7.1. Priprema montaže

! Opasnost

Ako se tijekom montaže i instalacije oštete komponente, postoji opasnost od teških ozljeda.

- Prestanite s daljnjim radovima.
- Obavijestite tehničku službu.

! Opasnost

Postoji opasnost od strujnog udara za instalatera koji može uzrokovati teške ozljede ili smrt.

Osigurajte svaki instalirani punjač strujnom zaštitnom sklopkom (najmanje RCD tipa A).

1. Prije početka radova montaže osigurajte da su ispunjeni svi preduvjeti.
2. Točno odredite varijantu punjača putem naziva modela na tipskoj pločici na kućištu. Za određivanje su prije svega važni naziv modela i vrijednosti za mrežni priključak (mrežni napon, struja, frekvencija) navedene ispod toga.
3. Prema vrsti voda napajanja odaberite odgovarajući komplet brtvi. Prema tablici poprečnog presjeka.

Vanjski promjer kabela

18 – 25 mm

13 – 18 mm

Komplet brtvi

Komplet brtvi unaprijed tvornički montiran

Priloženi komplet brtvi za 1 rupu

Varijanta prema njemačkom zakonu o mjeriteljstvu Eichrecht

1. Provjerite postoje li tri pečata proizvođača i jesu li neoštećeni.
- i** Pečati proizvođača ne smiju biti uklonjeni ili oštećeni.

Opcija 1: dovod kabela s donje strane

1. Montirajte potrebne kableske uvodnice izvana prema unutra s brtvenim prstenom na uvodnici. Zatvorite sve ostale otvore čepovima za zaštitu od prašine. *Vidi sliku 2.*
2. Skinite plašt s infrastrukturnog kabela duljine od 15 cm. *Vidi sliku 3.*

Opcija 2: dovod kabela sa stražnje strane

1. Montirajte potrebne kableske uvodnice iznutra prema van s brtvenim prstenom na uvodnici. Zatvorite sve ostale otvore čepovima za zaštitu od prašine.
 2. Skinite plašt s infrastrukturnog kabela duljine od 12 cm. *Vidi sliku 3.*
- i** Ako se pri zidnoj montaži punjača podatkovne linije nalaze odmah iza punjača, po potrebi upotrijebite zidne odstoynike. Na taj ćete način izbjeći moguća prignječenja kabela između zida i punjača.
3. Skinite zaštitnu foliju sa zidnih odstoynika, postavite ih na stražnju stranu punjača na za to predviđene izbočine (kupola) i čvrsto pritisnite zidne odstoynike.

7.2. Montaža punjača**! Opasnost**

Ako se tijekom montaže i instalacije oštete komponente, postoji opasnost od teških ozljeda.

- Prestanite s daljnjim radovima.
- Obavijestite tehničku službu.

1. Označite na zidu 4 rupe za pričvršćivanje u skladu sa šablonom za bušenje. *Vidi sliku 4.*
Ako kabel dolazi straga, provucite infrastrukturni kabel kroz desnu rupu šablone za bušenje. *Vidi sliku 4.*

! Opasnost

Postoji opasnost od strujnog udara za instalatera koji može uzrokovati teške ozljede ili smrt.

Na pričvrsnim točkama na kojima je postavljen vijak ne smiju se nalaziti vodovi pod naponom.

2. Izbušite u zidu rupe za pričvršćivanje kako je označeno.

3. Umetnite tiple za vijke.
 4. Radi brtvljenja natakните 4 brtvene podloške na pričvršne vijke.
 5. Ako je dovod kabela sa stražnje strane, provedite ga kroz kablesku uvodnicu u punjač.
- i** Kroz komplet brtvi s prorezom u kableskoj uvodnici kabel Ethernet (i s već postavljenim utikačem RJ45) može se uvesti u punjač.
6. Držite punjač na izbušenim pričvrsnim rupama. Uvedite 4 pričvršna vijka zajedno s gumenim brtvama u za to predviđene pričvršne rupe punjača (pol. 1). *Vidi sliku 5.*
 7. Vijcima učvrstite punjač. *Vidi sliku 5.*
 8. Ako je dovod kabela s donje strane, provedite ga na donjoj strani kroz kablesku uvodnicu u punjač.
- i** Kroz komplet brtvi s prorezom u kableskoj uvodnici kabel Ethernet (i s već postavljenim utikačem RJ45) može se uvesti u punjač.

7.3. Priključivanje kabela**! Opasnost**

U slučaju dodira s dijelovima pod naponom postoji neposredna opasnost za život uslijed strujnog udara.

- U slučaju nužde, odnosno radi otklanjanja pogrešaka ili tijekom električnih radova na punjaču pridržavajte se sljedećih sigurnosnih pravila:
 - Isključite punjač iz napajanja.
 - Osigurajte ga od ponovnog uključivanja.
 - Utvrdite je li pod naponom.
 - Uzemljite i kratko spojite punjač.
 - Prekrijte susjedne dijelove pod naponom i osigurajte područje opasnosti.

Opasnost

Ako se električni vod napajanja pogrešno priključi, postoji neposredna opasnost za život uslijed strujnog udara.

- Pridržavajte se nacрта priključaka.
- Dodijelite žice ispravnim bojama.
- Pridržavajte se lokalnih propisa.

 Pridržavajte se nacрта priključaka tijekom priključivanja infrastrukturnog kabela. *Vidi sliku 6.*

Punjač se priključuje trofazno.

Priključivanje infrastrukturnog voda

Mogu se upotrijebiti vodovi s više žica s obujmicama na kraju žica ili bez njih ili kruti vodiči.

1. Izolirajte vodiče na duljini od 10 – 12 mm za varijantu od 11 kW ili na 18 – 20 mm za varijantu od 22 kW.
2. Pravilno dodijelite priključke, *vidi sliku 6.*, i utaknite ih u terminale. Opružne štipaljke mogu se rasteretiti odvijačem.
3. Zatvorite kabelsku uvodnicu. Pazite na to da je dovoljno čvrsta kako bi se stvorila nepropusnost za vodu i prašinu te kako bi se spriječilo nehotično izvlačenje kabela, ali ne toliko čvrsta da se izolacija ošteti.

Opcionalno: priključivanje kabela Ethernet i/ili kabela RS-485

1. Utaknite kabel Ethernet u za to predviđeni priključak. *Vidi sliku 7.*
2. Skinite plašt s kabela.
3. Izolirajte kabel RS-485 na duljini od 5 mm.
4. Učvrstite kabel RS-485 prema natpisu na steznoj jedinici s vijkom.
5. Utaknite steznu jedinicu s vijkom na tiskanu pločicu. *Vidi sliku 6.*

 Priključak RS-485 već ima priključne otpornike na krajevima.

7.4. Montaža poklopca

1. Objesite gore poklopac preko 2 kuke (pol. 1). *Vidi sliku 8.*
2. Preklopite poklopac prema dolje i čvrsto ga pritisnite (pol. 2). *Vidi sliku 8.*

3. Pričvrstite poklopac s pomoću 10 vijaka i pritegnite ih zakretnim momentom od 3 Nm. *Vidi sliku 9.*

 Pričvrstite ukrasni pokrov tek nakon uspješnog puštanja u rad.

7.5. Stavljanje pečata operatora

 Vrijedi samo za varijantu prema njemačkom zakonu o mjeriteljstvu Eichrecht.

1. Temeljito očistite površinu. Na njoj ne smije biti masti i prašine.
2. Zapečatite dva gonja vijka na poklopcu pečatima operatora.

 Pečati proizvođača i operatora ne smiju se oštetiti. U protivnom prestaje vrijediti usklađenost s njemačkim zakonom o mjeriteljstvu Eichrecht.

8. Puštanje u rad

Punjač mora montirati, priključiti i pustiti u rad ovlaštenu stručnu električaru uz pridržavanje lokalnih propisa i odredbi. Kako bi se to osiguralo, mora se ispuniti protokol puštanja u rad koji se predaje kupcu.

Protokol puštanja u rad možete preuzeti na stranici <https://www.elli.eco/de/downloads>.

1. Uključite napajanje punjača.

i Čim je punjač spreman za konfiguraciju, LED diode trepere plavo.

2. Skenirajte QR kôd na kartici s pristupnim podacima i povežite se s pristupnom točkom punjača.

Ako ne radi povezivanje putem QR koda, provedite sljedeće korake:

- Povežite se putem Wi-Fi veze s pristupnom točkom punjača (vidi Wi-Fi SSID i lozinku za Wi-Fi na kartici s pristupnim podacima).

3. U redak za adresu internetskog preglednika unesite naziv glavnog računala (vidi karticu s pristupnim podacima).

i Pri povezivanju konfiguracije punjača u pregledniku se može pojaviti sigurnosna upozoravajuća obavijest. U tom slučaju slijedite upute u pregledniku kako biste odobrili sigurnosni izuzetak i uspostavili vezu s konfiguracijom punjača.

4. Prijavite se s podacima korisnika Service-User u konfiguraciju punjača.

5. Slijedite početne korake konfiguracije punjača.

1. opcija: Provedba provjere punjenja u konfiguraciji punjača

1. Deaktivirajte OCPP u postavkama veze.
2. Aktivirajte Slobodno punjenje.
3. Nakon uspješne provedbe provjere punjenja ponovno se mora aktivirati OCPP.

2. opcija: Provedba provjere punjenja u aplikaciji

1. Povežite punjač s aplikacijom Charging. U tu svrhu pogledajte korisnički priručnik, poglavlje 5.2 Povezivanje punjača s aplikacijom Charging
2. Aktivirajte Slobodno punjenje.
3. Nakon uspješne provedbe provjere punjenja ponovno se mora aktivirati OCPP.

Puštanje u rad sada je u cijelosti dovršeno.

9. Pričvršćivanje ukrasnog pokrova

1. Stavite ukrasni pokrov na kućište i čvrsto ga pritisnite tako da se kuke za zatvaranje čujno uglove. Vidi sliku 10.

10. Stavljanje izvan pogona

! Upozorenje

Opasnost od ozljeda u slučaju nedovoljne kvalifikacije osoblja.

Posljedica mogu biti teške ozljede ili materijalna šteta.

- Na punjaču smije raditi samo obučeno osoblje i osoblje s odgovarajućim kvalifikacijama.

! Upozorenje

Opasnost od ozljeda zbog pogrešne demontaže.

Pogreške pri demontaži mogu dovesti do situacija opasnih za život i uzrokovati značajne materijalne štete.

- Pridržavajte se napomena o demontaži.
- Uklanjanjem pečata proizvođača i operatora prestaje vrijediti dopuštenje prema njemačkom zakonu o mjeriteljstvu Eichrecht.

10.1. Stavljanje punjača izvan pogona

1. Vratite cijeli punjač na tvorničke postavke. Pritom se iz sustava brišu svi osobni podatci i, ako postoje, lokalne sigurnosne kopije.

10.2. Demontaža punjača

Opasnost

U slučaju dodira s dijelovima pod naponom postoji neposredna opasnost za život uslijed strujnog udara.

- U slučaju nužde, odnosno radi otklanjanja pogreška ili tijekom električnih radova na punjaču pridržavajte se sljedećih sigurnosnih pravila:
 - Isključite punjač iz napajanja.
 - Osigurajte ga od ponovnog uključivanja.
 - Utvrdite je li pod naponom.
 - Uzemljite i kratko spojite punjač.
 - Prekrijte susjedne dijelove pod naponom i osigurajte područje opasnosti.

1. Provedite sva sigurnosna pravila navedena u upozorenju kako biste punjač isključili iz napona.
2. Umetnite jednostavnu plastičnu karticu između ukrasnog pokrova i kućišta punjača. *Vidi sliku 11.*
-  3. Pritom eventualno može doći do oštećenja plastične kartice.
3. Počnite s bočne strane otpuštati kuke za zatvaranje u krug prema gore. Zadnju ćete otpustiti kuku na donjoj strani. *Vidi sliku 12.*
4. Otpustite vijke i skinite poklopac.
5. Uklonite žice voda napajanja iz terminala.
6. Odvrnite punjač sa zida.
7. Spremite ili zbrinite punjač u otpad.

11. Prilog

11.1. Pravne informacije

© 2024 – Ovaj dokument sadržava materijal koji je u vlasništvu društva Volkswagen Group Charging GmbH (Elli) i materijal koji je u vlasništvu društva eSystems MTG GmbH. Sva prava pridržana.

Ovaj se dokument ne smije u cijelosti ili djelomično, u bilo kojem obliku ili na bilo koji način, mijenjati, reproducirati, obrađivati ili prosljeđivati bez prethodnog pismenog odobrenja društva Volkswagen Group Charging GmbH (Elli) ili eSystems.

11.2. Svojstva proizvoda



Punjač i priložena kartica za punjenje od proizvođača su dobili certifikat CE i imaju logotip CE. Odgovarajuće izjave o sukladnosti mogu se pozvati putem stranice <https://www.elli.eco/downloads/>.

11.3. Zbrinjavanje u otpad



Zbrinite uređaj u otpad u skladu s važećim lokalnim propisima o zbrinjavanju otpada.

Električna i elektronička oprema označena je simbolom prekrížene kante za otpad. Upućuje na to da se određeni uređaji na kraju svog vijeka trajanja moraju prikupiti i zbrinuti odvojeni od normalnog otpada iz kućanstva. Kao krajnji korisnik vi snosite zakonsku obvezu odvojenog zbrinjavanja otpada.

Električnu i elektroničku opremu možete besplatno predati lokalnom sabirnom centru u svojoj blizini. Adrese možete potražiti u svojoj gradskoj, odnosno komunalnoj upravi. Nije dostupno u svim državama.

Sami ste odgovorni za brisanje svih osobnih podataka sa starog uređaja.

Ako u vašem starom uređaju postoje baterije, punjive baterije ili žarulje koje se mogu izvaditi, uklonite ih prije nego što uređaj predate na zbrinjavanje te i njih odnesite na odvojeno prikupljanje.

Električna i elektronička oprema sadržava tvari koje potencijalno mogu biti opasne za okoliš i ljudsko zdravlje. Stoga pazite na pravilno zbrinjavanje i prije toga provjerite mjere za sprječavanje nastanka otpada kao što su npr. mogućnost popravka ili druga prikladnost za upotrebu te prije konačnog zbrinjavanja

u otpad odaberite mogućnost ustanova ReUse, renoviranja, ažuriranja ili zamjene pojedinačnih komponenti kako biste dali svoj doprinos zaštiti našeg okoliša.

U Njemačkoj: i trgovci s prodajnom površinom za električnu i elektroničku opremu od najmanje 400 kvadratnih metara kao i trgovci prehrambenim proizvodima s ukupnom prodajnom površinom od najmanje 800 kvadratnih metara, ako više puta tijekom kalendarske godine ili neprestano nude i na tržište stavljaju električnu i elektroničku opremu, moraju prihvaćati natrag stare uređaje bez naknade. U slučaju prodaje uz upotrebu sredstava daljinske komunikacije, prodajnom površinom trgovca smatraju se sve površine skladišta i područja otpreme.

Pri predaji nove električne ili elektroničke opreme krajnjem korisniku, trgovci na mjestu predaje ili u neposrednoj blizini moraju besplatno prihvatiti natrag stari uređaj iste vrste uređaja koji u osnovi ispunjava iste funkcije kao i novi uređaj.

Besplatno uzimanje natrag moguće je i bez kupnje nove električne ili elektroničke opreme u maloprodajnoj trgovini ili u njezinoj neposrednoj blizini za do 3 stara uređaja po vrsti uređaja ako njihove vanjske dimenzije nisu veće od 25 centimetara.

Provjerite postoje li slični propisi u vašoj državi (izvan Njemačke).

Informacije u vezi s ispunjavanjem „kvantitativnih ciljeva“ (stopa uporabe i recikliranja) u Njemačkoj koji su standardizirani u članku 10. stavku 3. Zakona o električnoj i elektroničkoj opremi ElektroG i članku 22. stavku 1. ElektroG-a možete pronaći na stranici: <https://www.bmu.de/themen/wasser-re-sourcen-abfall/kreislaufwirtschaft/statistiken/elektro-und-elektronikaltgeraete>



Recikliranjem materijala štede se sirovine i energija te se pruža veliki doprinos zaštiti okoliša.

11.4. Pojmovnik

Kratice i akronimi	Značenje
DC	Istosmjerna struja
Hz	Herc
kW	Kilovat
LTE	Long Term Evolution
mA	Miliamper
MID	Direktiva o mjernim instrumentima
N	Neutralni vodič
Nm	Njutnmetar
PE	Zaštitni vodič
RCD	Prepoznavanje struje kvara
RFID	Radiofrekvencijska identifikacija
V	Volt
Wi-Fi	Wireless Local Area Network

Korisnička podrška

Ako imate pitanja o wallboxu, rado ćemo vam pomoći.

Molimo kontaktirajte nas putem kontakt forme: <https://www.elli.eco/en/contact>.

Uživatelská příručka

Podrobné informace o nabíječce naleznete v této instalační příručce a v uživatelské příručce, která je k dispozici ke stažení. Přečtěte si instalační i uživatelskou příručku, abyste se s nabíječkou plně seznámili.

Uživatelská příručka obsahuje informace o výrobku, pokyny k nabíjení pomocí nabíječky a informace o konfiguraci a uvedení nabíječky do provozu. Stáhnout ji lze na adrese <https://www.elli.eco/downloads/charger2> nebo pomocí níže uvedeného QR kódu.



Zásady ochrany osobních údajů

Zpracování vašich osobních údajů u nás je pro používání nabíječky nezbytné. Informace o zpracování údajů, vašich právech jako subjektu údajů a kontaktní údaje naleznete v našich zásadách ochrany osobních údajů na adrese <https://www.elli.eco/de/downloads> nebo jsou k dispozici prostřednictvím QR kódu.



Obsah

1	Všeobecné informace	52
2	Kvalifikace	53
3	Bezpečnostní pokyny	53
3.1	Obecné bezpečnostní pokyny pro instalaci nabíječky	53
3.2	Obecné bezpečnostní pokyny pro používání nabíječky	54
4	Rozsah dodávky	57
5	Technické údaje	57
6	Předpoklady	57
6.1	Místo montáže a instalace	57
6.2	Potřebné nářadí	58
7	Montáž	59
7.1	Příprava montáže	59
7.2	Instalace nabíječky	60
7.3	Připojení kabelu	60
7.4	Montáž krytu	61
7.5	Nasazení plomby provozovatele	61
8	Uvedení do provozu	62
9	Upevnění ozdobného krytu	62
10	Odstavení z provozu	62
10.1	Odstavení nabíječky z provozu	62
10.2	Demontáž nabíječky	63
11	Příloha	64
11.1	Právní informace	64
11.2	Vlastnosti výrobku	64
11.3	Likvidace	64
11.4	Slovníček pojmů	65

1 Všeobecné informace

Rozsah dokumentu

Nabíječka je kompatibilní s rozvodnou sítí. Slouží k nabíjení elektromobilů, které splňují obecně platné normy a směrnice pro elektromobily. Je vhodná pro stacionární použití v interiéru i exteriéru a v soukromých a poloveřejných prostorách pro provoz v rámci stanovených elektrických parametrů i specifikací prostředí, viz *Technické údaje* na straně 57.

Nabíječka se smí provozovat pouze v souladu se všemi vnitrostátními předpisy v místě použití.

Nabíječka se dodává v následujících variantách:

Varianta	Vlastnosti
Connect	Základní model
Pro	S elektroměrem (s certifikací MID), modulem LTE
Kalibrační zákon (Eichrecht)	S elektroměrem (kalibrovaným dle zákona Eichrecht), modulem LTE

Koncepce dokumentace a cílová skupina

Návod k montáži a instalaci popisuje mechanickou a elektrickou instalaci nabíječky a je určen kvalifikovaným elektrikářům a specializovaným firmám autorizovaným provozovatelem sítě, kteří byli pověřeni montáží a uvedením nabíječky do provozu.

Informace o dalších dostupných návodech naleznete v uživatelské příručce.



Pro usnadnění čtení se pro některé skupiny lidí používá pouze mužský rod, např. „Uživatel“. Tím je však třeba rozumět jakékoli osoby (m/ž/d), např. „Uživatel (m/ž/d)“.

Upozorňujeme, že pojem „nabíječka“ zahrnuje každý jednotlivý model, pokud není formou specifického upozornění uvedeno jinak. Veškerá bezpečnostní opatření týkající se nabíječky je proto nutné dodržovat u všech modelů stejně. V tomto dokumentu se pojmem „nabíječka“ rozumí wallbox včetně nabíjecího kabelu.

Čtení a uchovávání dokumentace

- Před instalací si pečlivě přečtěte dokumentaci.
- Dokumentace musí být uchována a předána novému majiteli při prodeji.

Zvýrazněné části

Nebezpečí

Texty označené tímto symbolem obsahují informace o nebezpečných situacích, jejichž ignorování bude mít za následek usmrcení nebo vážné zranění.

Výstraha

Texty označené tímto symbolem obsahují informace o nebezpečných situacích, jejichž ignorování může mít za následek usmrcení nebo vážné zranění.

Upozornění

Texty označené tímto symbolem obsahují informace o nebezpečných situacích, jejichž ignorování může způsobit lehké nebo středně těžké zranění.

Poznámka

Texty označené tímto symbolem obsahují informace o situacích, které mohou při nedodržení způsobit poškození výrobku.

Symboły

Symboły použité v tomto dokumentu mají následující význam:

Použité symboly a jejich vysvětlení

1., a. nebo I.	Opatření, která je třeba provést v uvedeném pořadí.
•	Opatření, která je třeba dodržet, nejsou uvedena v žádném konkrétním pořadí.
	Texty s tímto symbolem obsahují další informace.

Redakční uzávěrka

Všechny informace v tomto dokumentu a v uživatelské příručce odpovídají informacím dostupným v době tisku. Vzhledem k neustálému dalšímu vývoji nabíječky jsou možné odchylky mezi nabíječkou a informacemi v těchto dokumentech. Z různých informací, ilustrací a popisů nelze vyvozovat žádné nároky.

Aktualizace softwaru

Dbejte na to, aby byl v nabíječce vždy nainstalován nejnovější software. Upozorňujeme, že aktualizace softwaru vyžaduje schválení v aplikaci pro nabíjení.

Informace o párování nabíječky s aplikací Charging App najdete v uživatelské příručce.

Informace o nejnovějších aktualizacích softwaru najdete na adrese <https://www.elli.eco/de/changelog/wallbox>. Uživatel může aktualizaci nainstalovat nebo odmítnout. To však může zhoršit bezpečnost i funkčnost nabíječky. Používání nových funkcí pak již nemusí být možné nebo může být jejich funkčnost omezena.

Pokud nesouhlasíte s aktualizací, je vyloučena odpovědnost výrobce, kvazi-výrobce a prodejce za poškození nabíječky, pokud je způsobeno výhradně absencí aktualizace.

Zákaznická podpora

Máte-li jakékoli dotazy týkající se nabíječky nebo tohoto dokumentu, neváhejte se na nás obrátit. Kontaktujte nás telefonicky nebo e-mailem. Kontaktní údaje najdete na poslední straně.

! Nebezpečí

Nedodržení pokynů uvedených v tomto dokumentu může mít za následek úraz elektrickým proudem a vážné zranění nebo usmrcení uživatele.

- Instalaci smí provádět pouze certifikovaní elektrikáři, kteří umí správně a bezpečně nainstalovat nabíječku a rozpoznat možná nebezpečí.

2 Kvalifikace

! Výstraha

Riziko zranění a poškození majetku v případě nedostatečné kvalifikace personálu.

Důsledkem mohou být vážná zranění a škody na majetku.

- Na nabíječce smí pracovat pouze vyškolený personál.

- Všechny činnosti popsané v návodu k instalaci smí provádět pouze certifikovaný elektrikář.

3 Bezpečnostní pokyny

3.1 Obecné bezpečnostní pokyny pro instalaci nabíječky

- Nabíječku musí instalovat, připojit a uvést do provozu certifikovaný elektrikář v souladu s místními předpisy a ustanoveními. Upozorňujeme, že je třeba vyplnit protokol o uvedení do provozu.
- Povolena jsou pouze poloveřejná a soukromá místa.
- Dodržujte pokyny k místu montáže a instalace, viz *6.1 Místo montáže a instalace*.
- Sledujte okolní podmínky (nadmořská výška v metrech, teplota a vlhkost, viz *5 Technické údaje*).
- Lze používat pouze schválené díly od společnosti Elli. Poškozené/znečištěné/kontaminované díly není dovoleno instalovat.
- Na nabíječku nic nelepte ani ji nezakrývejte žádnými předměty.
- Do nabíječky nekládejte žádné předměty.
- Na nabíječku neumísťte žádné předměty.
- Zabraňte kontaktu nabíječky s kapalinami.
- Neinstalujte v prostředí s nebezpečím výbuchu.
- Každou instalovanou nabíječku chraňte proudovým chráničem (minimálně RCD typu A).
- Nepoužívejte prodlužovací kabely, kabelové bubny ani vícenásobné zásuvky.

- Nepoužívejte adaptéry.
- Neodstraňujte, nemanipulujte ani neobcházejte bezpečnostní zařízení, jako je plomba výrobce u varianty vyhovující kalibračnímu zákonu (Eichrecht).
- Neprovádějte žádné změny na krytu nebo vnitřních součástech nabíječky.
- Dodržujte bezpečnostní předpisy dané země.
- Dodržujte všechny místní předpisy pro elektrickou instalaci, platné předpisy požární ochrany pro prevenci požáru a úrazů.

Podrobné požadavky týkající se předpisů pro nesouměrné zatížení naleznete v příslušných požadavcích pro danou zemi. Omezení lze nastavit přímo ve vozidle, v navazující infrastruktuře nebo alternativně prostřednictvím nabíječky elektrikářem nebo uživatelem. Nastavení provádí elektrikář prostřednictvím konfigurace nabíječky omezením nabíjecího proudu.

- eSystems MTG GmbH/Volkswagen Group Charging GmbH přebírá odpovědnost pouze za stav nabíječky při dodání a za práce provedené odborným personálem výrobce.

3.2 Obecné bezpečnostní pokyny pro používání nabíječky

Následující oddíly obsahují obecné informace, které se vztahují k používání nabíječky.

Nebezpečí

Pokud se na nabíječce vyskytne závada nebo se na ní či na nabíjecím kabelu objeví praskliny, silné opotřebení nebo jiné fyzické poškození (např. roztažený kryt apod.), hrozí nebezpečí úrazu elektrickým proudem, což může mít za následek vážné zranění nebo usmrcení.

- Pokud máte podezření, že jsou nabíječka nebo kabel poškozené, kontaktujte zákaznickou podporu.
- Nepoužívejte nabíječku, pokud je fyzicky poškozená.
- V případě nebezpečí a/nebo nehody okamžitě odpojte napájení od nabíječky (např. vznik kouře nebo zápachu, poškození kabelu atd.) a před opětovným zapnutím nabíječky kontaktujte svého instalačního technika.
- Vysvětlení a další pokyny k zobrazeným chybovým stavům naleznete v kapitole „Řešení problémů“ v uživatelské příručce.

Nevystavujte nabíječku nadměrnému kontaktu s vodou, protože hrozí nebezpečí úrazu elektrickým proudem, který může mít za následek vážné zranění nebo usmrcení.

- Nesměrujte silný proud vody na nabíječku nebo proti ní.
- Neponořujte nabíjecí zástrčku do kapalin.

Instalace, údržba, opravy a přemístění této nabíječky necertifikovaným elektrikářem mohou mít za následek úraz elektrickým proudem, který může způsobit vážné zranění nebo usmrcení.

- Instalaci, údržbu, opravy a přemístění nabíječky smí provádět pouze certifikovaní elektrikáři. Pokud provede úpravu nabíječky necertifikovaný elektrikář, vyhrazuje si společnost Volkswagen Group Charging GmbH právo odstoupit od případných záručních nároků.
- Uživatel se nesmí pokoušet o údržbu nebo opravu nabíječky, protože neobsahuje žádné díly, které by mohl uživatel opravovat. Rozšíření nebo úpravy, které nejsou popsány v uživatelské příručce, mají za následek zánik záruky.

! Nebezpečí

Nebezpečí ohrožení života v důsledku úrazu elektrickým proudem.

Používání nabíječky bez aktivní kontroly uzemnění může způsobit úraz elektrickým proudem, zkrat, požár, výbuch nebo popáleniny.

- Monitorování uzemnění deaktivujte pouze u neuzemněných rozvodných systémů.

Ohrožení života v důsledku úrazu elektrickým proudem nebo požáru.

Voda v nabíječce může způsobit životu nebezpečné úrazy elektrickým proudem a požár.

- Nikdy neponořujte nabíječku ani zástrčku do vody.
- Nesměřujte na nabíječku proud vody, např. ze zahradní hadice nebo vysokotlakého čističe.
- Nepokládejte na nabíječku žádné předměty naplněné kapalinou.
- Čistěte nabíječku pouze suchým nebo mírně navlhčeným hadříkem.

! Výstraha

Nesprávné použití nabíječky by mohlo způsobit její poškození, což by mohlo mít za následek zranění nebo usmrcení.

- Před použitím nabíječky si přečtěte tento návod.
- Pokud si po přečtení tohoto návodu nejste jisti, jak nabíječku používat, obraťte se na zákaznickou podporu.
- Nabíječka je kompatibilní s rozvodnou sítí. Dětem je zakázáno obsluhovat nabíječku nebo si s ní hrát.

Nepoužívejte spolu s nabíječkou žádné adaptéry, převodníky ani prodlužovačky. Mohlo by dojít k poškození nabíječky a v jeho důsledku ke zranění nebo usmrcení.

- Používejte nabíječku pouze k nabíjení elektromobilů kompatibilních s režimem 3*.
- Zda je vaše vozidlo kompatibilní, zjistíte v návodu k jeho obsluze.

**Režim 3 je nejběžnějším režimem nabíjení, který zahrnuje všechny procesy nabíjení střídavým proudem na veřejných nabíjecích stanicích nebo nabíječkách, ke kterým je elektromobil připojen.*

! Výstraha

Používání poškozené nabíječky (např. roztažený kryt, trhliny na nabíjecím kabelu atd.) může uživatele vystavit kontaktu s elektrickými součástmi a znamenat riziko úrazu elektrickým proudem, což může mít za následek zranění nebo usmrcení.

- Před zahájením nabíjení se vždy ujistěte, že je nabíječka nepoškozená.
- Ujistěte se, že nabíjecí kabel není poškozený (zalomený, přiskřípnutý nebo přejetý).
- Dbejte na to, aby nabíjecí zástrčka nepřišla dočasně do styku se zdroji tepla, nečistotami nebo vodou.
- Před zahájením nabíjení se vždy ujistěte, že kontaktní plocha nabíjecí zástrčky není znečištěná a vlhká. Pomocí krytu kabelu chraňte zástrčku před nečistotami a vlhkostí.

Poškozený nabíjecí kabel může způsobit úraz elektrickým proudem, což může mít za následek ohrožení uživatele, vážné zranění nebo usmrcení.

- Zajistěte, aby byl nabíjecí kabel umístěn tak, aby na něj nebylo možné šlápnout, klopýtnout o něj, přejíždět jej nebo aby nebyl jinak vystaven nadměrnému tlaku či poškození. Omotejte nabíjecí kabel kolem nabíječky a ujistěte se, že nabíjecí zástrčka neleží na podlaze.

Táhněte pouze za rukojeť nabíjecí zástrčky, nikdy ne za samotný nabíjecí kabel.

Pokud je nabíječka vystavena vysokým teplotám (např. elektrický ohřívač, otevřený oheň) nebo hořlavým látkám (např. kanystry s benzínem), může dojít k jejímu poškození a zranění nebo usmrcení.

- Zajistěte, aby se nabíječka ani nabíjecí kabel nikdy nedostaly do přímého kontaktu se zdroji tepla.
- V blízkosti nabíječky nepoužívejte žádné výbušné nebo hořlavé látky.

! Výstraha

Používání nabíječky za podmínek, které nejsou uvedeny v této příručce, může způsobit její poškození a v důsledku toho zranění nebo usmrcení.

- Používejte nabíječku pouze za uvedených provozních podmínek.
- Riziko poranění snímačem RFID pro osoby s kardiostimulátorem nebo defibrilátorem.
- Pokud nosíte kardiostimulátor, udržujte vzdálenost alespoň 60 cm od snímače RFID na předním panelu nabíječky.
- Pokud nosíte defibrilátor, udržujte vzdálenost alespoň 40 cm od snímače RFID na předním panelu nabíječky.

! Upozornění

Do zásuvky nezasouvejte žádné části těla ani jiné předměty. To by mohlo způsobit zranění nebo poškození nabíječky.

- Nevkládejte prsty do zásuvky.
- Po nabíjení se vždy ujistěte, že je na zástrčce typu 2 nasazena ochranná krytka, která ji chrání před vlhkostí.

Během instalace nové aktualizace neodpojujte nabíječku od napájení. To by mohlo způsobit zranění nebo poškození nabíječky.

- Během aktualizace softwaru zajistěte nepřetržité napájení nabíječky.
- Po nabíjení se vždy ujistěte, že je na zástrčce typu 2 nasazena ochranná krytka, která ji chrání před vlhkostí.

! Poznámka

Pokud není nabíjecí kabel během nabíjení zcela odvinut, může dojít k jeho přehřátí a poškození nabíječky.

- Před nabíjením vozidla se ujistěte, že je nabíjecí kabel zcela odvinutý a že na něm nejsou žádné smyčky, které se překrývají.

Poškození materiálu agresivními čisticími prostředky.

Agresivní čisticí prostředky (např. čisticí benzin, aceton, etanol) mohou poškodit povrch krytu.

- Používejte jemné čisticí prostředky (např. mycí prostředek, neutrální čisticí prostředek).
- Pravidelně kontrolujte, zda není nabíječka poškozená a zda není znečištěná.
- V případě potřeby očistěte vnější stranu nabíječky měkkým, suchým nebo mírně navlhčeným hadříkem.

Hmotné škody při odstraňování poruch.

Pokud se závadu nepodařilo odstranit, přestože jste postupovali správně podle pokynů pro odstranění závady, je nabíječka vadná.

- Nepoužívejte nabíječku.
- Informujte technickou službu.

4 Rozsah dodávky

i Rozsah dodávky může obsahovat více šroubů, než je nutné.

Komponenta	Množství
Základní jednotka nabíječky včetně namontovaného nabíjecího kabelu	1.
Víko	1.
Ozdobný rám	1.
Pokyny k instalaci	1.
Přístupová datová karta	1.
Karta RFID	2.
Vrtací šablona (integrována v balení)	1.
Šroub s talířovou hlavou pro montáž na stěnu 6 mm × 60 mm	4.
Hmoždinka pro montáž na stěnu 8 mm × 60 mm	4.
Těsnicí podložky pro montáž na stěnu	4.
Kabelová vývodka M32 pro infrastrukturu a Ethernet/RS-485 včetně Těsnicí kotouč a matice	2.
Sada těsnění pro kabelovou vývodku M32 s drážkou s 2 kabelovými vývodkami pro Ethernet/RS-485	1.
Těsnicí zátka pro datový kabel Ethernet/RS-485	1.
Sada těsnění pro kabelové vývodky pro infrastrukturu s redukováním průměrem	1.
Šroubová svorka pro kabel RS-485	1.
Záslepka M32 včetně Těsnicí kotouč a matice	3.
Šroub pro kryt z nerezové oceli 4 mm × 14 mm	10.
Distanční podložka na stěnu	4.

Kontrola obsahu dodávky

1. Ihned po vybalení zkontrolujte, zda jsou v dodávce obsaženy všechny součásti a zda jsou nepoškozené.
2. V případě poškození nebo pokud některé součásti chybí, kontaktujte naši zákaznickou podporu, viz zadní strana této příručky.

5 Technické údaje

Technické a mechanické parametry naleznete v technickém listu.



6 Předpoklady

6.1 Místo montáže a instalace

Nosnost stěny

Nabíječka je určena výhradně pro stacionární použití, a proto musí být vždy namontována na stěnu. Stěna musí mít nosnost nejméně 40 kg.

Poloha

- Aby byla zajištěna přístupnost, instalujte nabíječku nejméně 50 cm a maximálně 115 cm nad zemí.
- Dodržujte minimální vzdálenost 20 cm od nabíječky na všech stranách. Viz *obrázek 1*.

Elektrický přívodní kabel

- Dodržujte místní předpisy provozovatele elektrické sítě.
- Ujistěte se, že je pro instalaci nabíječky k dispozici samostatný přívodní kabel.
- V případě potřeby instalujte samostatný přívodní kabel, který vyhovuje obecným specifikacím pro vedení kabelů a techniku budov. Přívodní kabel lze podle potřeby položit pod omítku nebo na ni.
- Nabíječka vyžaduje externí proudový chránič (min. RCD typu A). Na straně přístroje je již integrován stejnosměrný proudový chránič (6 mA) podle normy IEC 62955.
- Nabíječka je určena pro připojení a provoz při síťovém napětí 230 V (jednofázové) nebo 400 V (třífázové) při 50/60 Hz.
- Ujistěte se, že jmenovité napětí a jmenovitý proud nabíječky odpovídají specifikacím místní elektrické sítě, aby během nabíjení nebyl překročen jmenovitý proud přívodního kabelu, viz *5 Technické údaje*.
- Platí všechny požadavky na instalaci nízkonapětových systémů podle VDE 0100 nebo místních předpisů.
- Musí být instalován jistič vhodný pro elektroinstalaci domu a výkon nabíječky (viz typový štítek a *5 Technické údaje*).

Další pokyny

Při výběru místa instalace mějte na zřeteli také následující skutečnosti:

- Nabíječka je volně přístupná pro obsluhu oprávněnými osobami.
- Pokud je to možné, zajistěte, aby neměly přístup nepovolané osoby.
- Nainstalujte nabíječku tak, aby byla pro vozidlo snadno přístupná.
- Zajistěte dostatečnou volnost pohybu při montáži a nabíjení.
- Ujistěte se, že je k dispozici dobré síťové připojení pro:
 - nabíječky s příjmem LTE
 - připojení přes Wi-Fi v režimu klienta

Okolní podmínky

- Dodržujte specifikace okolního prostředí.
- Abyste zabránili poškození vlivem počasí, instalujte nabíječku tak, aby byla chráněna před přímým působením povětrnostních vlivů.
- V případě potřeby zajistěte dostatečné chlazení a/nebo větrání.
- Pokud je to možné, instalujte nabíječku v prostředí, kde není vystavena přímému slunečnímu záření a kde je chráněna před vnějším poškozením. Přímé sluneční světlo může zvýšit teplotu nabíječky a tím zhoršit nabíjecí výkon.

Všechny varianty nabíječky Pro jsou vybaveny elektroměrem podle MID 2014/32/EU a splňují tak podmínky elektromagnetické kompatibility pro zařízení třídy E1.

Všechny varianty nabíječky jsou z hlediska elektromagnetické kompatibility v souladu s normou EMC 2014/30/EU.

6.2 Potřebné nářadí

Nářadí	Množství
Vrtačka s 8mm vrtákem pro montáž na stěnu	1.
Šroubovák Torx TX20 (připojení krycího šroubu)	1.
Šroubovák Torx TX30 (šroubové připojení na stěnu)	1.
Boční štípací kleště pro zkrácení kabelu infrastruktury	1.
Odizolovací nářadí pro infrastrukturní kabely	1.
Tužka pro vyznačení vrtaných otvorů	1.
Plochý šroubovák na svorky	1.
Vodováha	1.
Skládací pravítko nebo metr	1.
Kleště pro kabelovou vývodku M32	1.
Mobilní zařízení nebo notebook pro konfiguraci	1.
Odizolovací nářadí pro kabel RS-485	Volitelně
Zaoblené ploché kleště pro zavádění kabelů	Volitelně
Nářadí pro montáž zástrčky RJ45	Volitelně

7 Montáž

! Výstraha

Nebezpečí zranění v důsledku nedostatečné kvalifikace personálu.

Důsledkem mohou být vážná zranění a škody na majetku.

- Na nabíječe smí pracovat pouze vyškolený a náležitě kvalifikovaný personál.

! Výstraha

Riziko zranění v důsledku nestabilní stěny.

Pokud má stěna nosnost menší než 40 kg, může dojít k vážným zraněním.

- Instalujte nabíječku pouze na stěny s nosností nejméně 40 kg.
- Řiďte se všemi výstražnými upozorněními.

! Poznámka

Poškození materiálu v důsledku nesprávného místa montáže.

Nedodržení požadavků na místo instalace může vést k poškození materiálu.

- Zajistěte, aby byly v místě montáže splněny všechny požadavky.
- Dodržujte všechny okolní podmínky pro místo montáže.

7.1 Příprava montáže

! Nebezpečí

Pokud dojde při montáži a instalaci k poškození součástí, hrozí nebezpečí vážného zranění.

- Zastavte další práci.
- Informujte technickou službu.

! Nebezpečí

Hrozí nebezpečí úrazu elektrickým proudem s následkem vážného zranění nebo usmrcení.

Každou instalovanou nabíječku chraňte proudovým chráničem (minimálně RCD typu A).

- 1 Před zahájením montážních prací se ujistěte, že jsou splněny všechny požadavky.
- 2 Variantu nabíječky jednoznačně identifikujte podle názvu modelu na typovém štítku na skříni. Pro identifikaci je důležité zejména označení modelu a hodnoty uvedené pod ním pro síťové připojení (síťové napětí, proud, frekvence).
- 3 Podle typu přívodního kabelu vyberte příslušnou sadu těsnění. Podle tabulky průřezů.

Vnější průměr kabelu

18–25 mm

13–18 mm

Sada těsnění

Továrně smontovaná sada těsnění

Přiložená sada těsnění s 1 otvorem

Varianta podle německého kalibračního zákona (Eichrecht)

- 1 Zkontrolujte, zda jsou přítomny tři plomby výrobce a zda nejsou poškozené.
- i** Plomby výrobce nesmí být odstraněny nebo poškozeny.

Možnost 1: Přívodní kabel zespodu

- 1 Namontujte potřebné kabelové vývodky zvenku dovnitř, přičemž těsnicí kroužek musí být u vývodky. Všechny ostatní otvory uzavřete záslepkami. *Viz obrázek 2.*
- 2 Odizolujte kabel infrastruktury v délce 15 cm. *Viz obrázek 3.*

Možnost 2: Přívodní kabel zezadu

- 1 Namontujte potřebné kabelové vývodky zevnitř ven, přičemž těsnicí kroužek musí být u vývodky. Všechny ostatní otvory uzavřete záslepkami.
 - 2 Odizolujte kabel infrastruktury v délce 12 cm. *Viz obrázek 3.*
- i** Pokud jsou datové kabely při montáži na stěnu umístěny přímo za nabíječkou, použijte v případě potřeby distanční podložky. Tím se zabrání možnému přiskřípnutí kabelů mezi stěnou a nabíječkou.
- 3 Odstraňte ochrannou fólii ze stěnových rozpěrek, umístěte je na zadní stranu nabíječky na výstupky (vyklenuté prvky), které jsou k tomuto účelu určeny, a přitlačte je.

7.2 Instalace nabíječky**! Nebezpečí**

Pokud dojde při montáži a instalaci k poškození součástí, hrozí nebezpečí vážného zranění.

- Zastavte další práci.
- Informujte technickou službu.

- 1 Vyznačte 4 montážní otvory na stěně podle vrtací šablony. *Viz obrázek 4.*
Pokud je kabel veden zezadu, protáhněte kabel infrastruktury pravým otvorem vrtací šablony. *Viz obrázek 4.*

! Nebezpečí

Hrozí nebezpečí úrazu elektrickým proudem s následkem vážného zranění nebo usmrcení.

V místech upevnění šroubů nesmí být žádné kabely pod napětím.

- 2 Vyvrtejte do stěny montážní otvory podle vyznačení.

- 3 Vložte hmoždinky pro šrouby.
 - 4 Na upevňovací šrouby nasadte 4 těsnicí podložky pro utěsnění.
 - 5 Pokud je kabel přiveden zezadu, zaveďte jej přes kabelovou vývodku do nabíječky.
- i** Ethernetový kabel (také s již připojenou zástrčkou RJ45) lze zavést do nabíječky těsnicí sadou s drážkami v kabelové vývodce.
- 6 Přidržte nabíječku u vyvrtných montážních otvorů. Vložte 4 montážní šrouby včetně gumových těsnění do montážních otvorů na nabíječce (pol. 1). *Viz obrázek 5.*
 - 7 Přišroubujte nabíječku ke stěně. *Viz obrázek 5.*
 - 8 Pokud je kabel přiveden zespodu, zaveďte jej přes kabelovou vývodku na spodní straně do nabíječky.
- i** Ethernetový kabel (také s již připojenou zástrčkou RJ45) lze zavést do nabíječky těsnicí sadou s drážkami v kabelové vývodce.

7.3 Připojení kabelu**! Nebezpečí**

Kontakt s díly pod napětím představuje bezprostřední ohrožení života v důsledku úrazu elektrickým proudem.

- V případě nouze, při odstraňování poruch nebo při provádění elektrických prací na nabíječce dodržujte následující bezpečnostní pravidla:
 - Odpojte napájení nabíječky.
 - Zajistěte proti opětovnému zapnutí.
 - Zkontrolujte odpojení od napětí.
 - Uzemněte a zkratujte nabíječku.
 - Zakryjte sousední části pod napětím a zajistěte nebezpečnou zónu.

! Nebezpečí

Při nesprávném připojení elektrického přívodního kabelu hrozí bezprostřední nebezpečí úrazu elektrickým proudem.

- Dodržujte schéma zapojení.
- Přiřadte vodičům správnou barvu.
- Dodržujte místní předpisy.

i Při připojování kabelu infrastruktury dodržujte schéma připojení. *Viz obrázek 6.*

Nabíječka je připojena třífázově.

Spojovací vedení infrastruktury

Lze použít vícežilové kabely s koncovými dutinkami nebo bez nich nebo pevné vodiče.

- 1 Odizolujte vodiče v délce 10–12 mm u verze 11 kW nebo 18–20 mm u verze 22 kW.
- 2 Správně přiřadte přípojky, *viz obr. 6*, a zapojte je do přípojovacích svorek. Pružinové svorky lze povolit šroubovákem.
- 3 Uzavřete kabelovou vývodku. Ujistěte se, že jsou dostatečně těsná, aby byla zajištěna vodotěsnost a prachotěsnost a aby se zabránilo náhodnému vytažení kabelů, ale ne tak těsná, aby došlo k poškození izolace.

Volitelně: Připojení kabelu Ethernet a/nebo kabelu RS-485

- 1 Zapojte ethernetový kabel do dodané přípojky. *Viz obrázek 7.*
- 2 Odizolujte kabely.
- 3 Odizolujte kabel RS-485 na délku 5 mm.
- 4 Připojte kabel RS-485 podle označení na šroubové svorce.
- 5 Připevněte šroubovou svorku k základní desce. *Viz obrázek 6.*

i Připojení RS-485 je již ukončeno.

7.4 Montáž krytu

- 1 Zavěste kryt na 2 háčky v horní části (pol. 1). *Viz obrázek 8.*
- 2 Sklopte kryt a pevně jej přitlačte (pol. 2). *Viz obrázek 8.*

- 3 Kryt upevněte 10 šrouby a utáhněte je momentem 3 Nm. *Viz obrázek 9.*

i Dekorativní panel připevněte až po úspěšném uvedení do provozu.

7.5 Nasazení plomby provozovatele

i Platí pouze pro variantu podle německého kalibračního zákona (Eichrecht).

- 1 Povrch důkladně očistěte. Nesmí na něm být mastnota a prach.
- 2 Zaplombujte dva horní šrouby krytu plombami provozovatele.

i Plomby výrobce a provozovatele nesmí být poškozeny. V opačném případě zaniká shoda s kalibračním zákonem (Eichrecht).

8 Uvedení do provozu

Nabíječku musí instalovat, připojit a uvést do provozu certifikovaný elektrikář v souladu s místními předpisy a ustanoveními. Pro zajištění tohoto požadavku je třeba vyplnit protokol o uvedení do provozu a předat jej zákazníkovi.

Protokol o uvedení do provozu si můžete stáhnout na adrese <https://www.elli.eco/de/downloads>.

1 Zapněte napájení nabíječky.

i Jakmile je nabíječka připravena ke konfiguraci, LED diody začnou blikat modře.

2 Naskenujte QR kód na přístupové datové kartě a připojte se k hotspotu nabíječky.

Pokud připojení pomocí kódu QR nefunguje, proveďte následující kroky:

- Připojte se k hotspotu nabíječky prostřednictvím Wi-Fi (viz SSID Wi-Fi a heslo Wi-Fi na přístupové datové kartě).

3 Zadejte název hostitele do adresního řádku internetového prohlížeče (viz přístupová karta).

i Při připojování ke konfiguraci nabíječky se může v prohlížeči zobrazit bezpečnostní varování. V tomto případě postupujte podle pokynů v prohlížeči, abyste autorizovali bezpečnostní výjimku a navázali spojení s konfigurací nabíječky.

4 Přihlaste se do konfigurace nabíječky údaji pro roli „Service user“.

5 Postupujte podle postupu zapnutí v konfiguraci nabíječky.

Možnost 1: Proveďte test nabíjení v konfiguraci nabíječky

- 1 V nastavení připojení deaktivujte OCPP.
- 2 Aktivujte Volné nabíjení.
- 3 Po úspěšném provedení testu nabíjení je nutné znovu aktivovat OCPP.

Možnost 2: Proveďte test nabíjení v aplikaci

- 1 Spárujte nabíječku s Charging App. Viz uživatelská příručka, kapitola 5.2 Spárování nabíječky s Charging App.
- 2 Aktivujte Volné nabíjení.
- 3 Po úspěšném provedení testu nabíjení je nutné znovu aktivovat OCPP.

Uvedení do provozu je nyní zcela dokončeno.

9 Upevnění ozdobného krytu

- 1 Umístěte ozdobný kryt na skříň a přitlačte jej, dokud neuslyšíte zaklapnutí aretačních háčků. Viz obrázek 10.

10 Odstavení z provozu

Výstraha

Nebezpečí zranění v důsledku nedostatečné kvalifikace personálu.

Důsledkem mohou být vážná zranění a škody na majetku.

- Na nabíječce smí pracovat pouze vyškolený a náležitě kvalifikovaný personál.

Výstraha

Nebezpečí zranění v důsledku nesprávné demontáže.

Chyby při demontáži mohou vést k ohrožení života a způsobit značné materiální škody.

- Dodržujte všechny pokyny pro demontáž.
- Odstranění plomby výrobce a provozovatele má za následek neplatnost schválení podle německého zákona o kalibraci (Eichrecht).

10.1 Odstavení nabíječky z provozu

- 1 Obnovte tovární nastavení celé nabíječky. Veškeré osobní údaje a všechny příp. lokální záložní kopie jsou vymazány ze systému.

10.2 Demontáž nabíječky

Nebezpečí

Kontakt s díly pod napětím představuje bezprostřední ohrožení života v důsledku úrazu elektrickým proudem.

- V případě nouze, při odstraňování poruch nebo při provádění elektrickářských prací na nabíječce dodržujte následující bezpečnostní pravidla:
 - Odpojte napájení nabíječky.
 - Zajistěte proti opětovnému zapnutí.
 - Zkontrolujte odpojení od napětí.
 - Uzemněte a zkratujte nabíječku.
 - Zakryjte sousední části pod napětím a zajistěte nebezpečnou zónu.

- 1 Realizuje všechna bezpečnostní pravidla uvedená ve výstražném upozornění, abyste se ujistili, že nedochází k výskytu napětí.
- 2 Mezi ozdobný kryt a skříň nabíječky vložte jednoduchou plastovou kartu. Viz *obrázek 11*.
-  To může způsobit poškození plastové karty.
- 3 Začněte uvolňováním aretačních háčků ze strany a postupujte směrem nahoru. Nakonec uvolněte háčky na spodní straně. Viz *obrázek 12*.
- 4 Uvolněte šrouby a sejměte kryt.
- 5 Odpojte žíly přívodního kabelu od připojovacích svorek.
- 6 Odšroubujte nabíječku ze zdi.
- 7 Uložte nabíječku nebo ji zlikvidujte.

11 Příloha

11.1 Právní informace

© 2024 – Tento dokument obsahuje materiály vlastněné společností Volkswagen Group Charging GmbH (Elli) a materiály vlastněné společností eSystems MTG GmbH. Všechna práva vyhrazena.

Tento dokument se nesmí vcelku ani po částech pozměňovat, reprodukovat, zpracovávat nebo dále předávat v jakékoli formě nebo jakýmkoli prostředky bez předchozího písemného souhlasu společnosti Volkswagen Group Charging GmbH (Elli) nebo eSystems.

11.2 Vlastnosti výrobku



Nabíječka a příložená nabíjecí karta byly výrobcem certifikovány CE a jsou opatřeny logem CE. Příslušná prohlášení o shodě jsou k dispozici na adrese <https://www.elli.eco/downloads/>.

11.3 Likvidace



Spotřebič zlikvidujte v souladu s platnými místními předpisy pro likvidaci.

Elektrické a elektronické spotřebiče jsou označeny symbolem přeškrtnutého odpadkového koše. To znamená, že tato zařízení se musí po skončení životnosti likvidovat odděleně od běžného domovního odpadu. Jako konečný uživatel jste ze zákona povinni odpad třídit.

Elektrické/elektronické spotřebiče můžete bezplatně odevzdat v místních sběrných střediscích ve vašem okolí. Adresy můžete získat na městském nebo obecním úřadě. Není k dispozici ve všech zemích.

Vymazání všech osobních údajů z vysloužilého spotřebiče je vaší zodpovědností.

Pokud starý spotřebič obsahuje vyměnitelné baterie, akumulátory nebo žárovky, vyjměte je před likvidací spotřebiče a zlikvidujte je odděleně.

Elektrická a elektronická zařízení obsahují látky, které mohou být potenciálně nebezpečné pro životní prostředí a lidské zdraví. Proto zajistěte správnou likvidaci

a předem ověřte možnosti zabraňující vzniku odpadu, jako je opravitelnost nebo jiná použitelnost, a upřednostněte možnost opětovného použití, renovace, aktualizace nebo výměny jednotlivých komponent před konečnou likvidací, abyste pomohli chránit naše životní prostředí.

V Německu: Maloobchodníci s prodejní plochou pro elektrozařízení o rozloze nejméně 400 metrů čtverečních a maloobchodníci s potravinami s celkovou prodejní plochou nejméně 800 metrů čtverečních musí rovněž bezplatně odebírat vysloužilé spotřebiče, pokud vícekrát za kalendářní rok nebo trvale prodávají elektrické spotřebiče a elektroniku a uvádějí je na trh. V případě distribuce s použitím prostředků komunikace na dálku se za prodejní plochu maloobchodníka považují všechny skladovací a expediční prostory.

Při předání nového elektrického nebo elektronického spotřebiče koncovému uživateli musí prodejci v místě prodeje nebo v jeho bezprostřední blízkosti bezplatně převzít starý spotřebič stejného typu, který v podstatě plní stejné funkce jako nový spotřebič.

Dále je možné v prodejně nebo v bezprostřední blízkosti bezplatně odevzdat až 3 staré spotřebiče jednoho typu, aniž by bylo nutné zakoupit nový elektrický nebo elektronický spotřebič, pokud jejich vnější rozměry nepřesahují 25 cm.

Zjistěte, zda ve vaší zemi (mimo Německo) platí podobné předpisy.

Informace o plnění „kvantitativních cílů“ (míra sběru a recyklace) stanovených v § 10, odst. 3 ElektroG a § 22, odst. 1 ElektroG v Německu naleznete na adrese: <https://www.bmuv.de/themen/wasser-ressourcen-abfall/kreislaufwirtschaft/statistiken/elektro-und-elektronikaltgeraete>



Recyklace materiálů šetří suroviny a energii a významně přispívá k ochraně životního prostředí.

11.4 Slovníček pojmů

Zkratky a akronymy	Význam
DC	Stejnoseměrný proud
Hz	Hertz
kW	Kilowatt
LTE	Long Term Evolution
mA	Milliampér
MID	Směrnice o měřicích přístrojích
N	Neutrální vodič
Nm	Newtonmetr
PE	Ochranný vodič
RCD	Detekce zbytkového proudu
RFID	Radiofrekvenční identifikace
V	Volt
Wi-Fi	Bezdrátová místní síť

Zákaznická podpora

Máte-li jakékoli dotazy týkající se wallboxu, neváhejte nás kontaktovat.

Kontaktujte nás prosím prostřednictvím kontaktního formuláře: <https://www.elli.eco/en/contact>.

Dansk

Brugervejledning

Du kan finde detaljerede oplysninger om opladeren i installationsvejledningen og i brugervejledningen, som du kan downloade. Læs både installations- og brugervejledningen for at gøre dig helt fortrolig med opladeren.

Brugervejledningen indeholder produktoplysninger, anvisninger om opladning med opladeren, oplysninger om konfiguration og ibrugtagning af opladeren. Du kan få adgang til den via <https://www.elli.eco/downloads/charger2> eller QR-koden nedenfor.



Privatlivspolitik

Vores behandling af dine personlige data er nødvendig for brugen af din oplader. Oplysninger om databehandling, dine rettigheder som registreret og kontaktoplysninger kan findes i vores privatlivspolitik på <https://www.elli.eco/de/downloads>, eller den kan tilgås via QR-koden.



Indhold

1	Generelle oplysninger	68
2	Kvalifikation	69
3	Sikkerhedsanvisninger	69
3.1	Generelle sikkerhedsanvisninger for installation af opladeren	69
3.2	Generelle sikkerhedsanvisninger for brug af opladeren	70
4	Leveringsomfang	73
5	Tekniske data	73
6	Forudsætninger	73
6.1	Monterings- og installationssted	73
6.2	Nødvendigt værktøj	74
7	Montering	75
7.1	Forberedelse af montering	75
7.2	Montering af opladeren	76
7.3	Tilslutning af kabler	76
7.4	Montering af dækslet	77
7.5	Anbring operatørens forsegling	77
8	Ibrugtagning	78
9	Fastgørelse af dekorationspanelet	78
10	Nedlukning	78
10.1	Tag opladeren ud af drift	78
10.2	Afmonter opladeren	79
11	Tillæg	80
11.1	Juridiske oplysninger	80
11.2	Produktegenskaber	80
11.3	Bortskaffelse	80
11.4	Ordliste	81

1 Generelle oplysninger

Dokumentets omfang

Opladeren er netværkskompatibel. Den bruges til at oplade elektriske køretøjer, der overholder de generelt gældende standarder og retningslinjer for elektriske køretøjer. Den er velegnet til stationær brug indendørs og udendørs samt i private og halvoffentlige områder til brug inden for de definerede elektriske og miljø-mæssige specifikationer, se *Tekniske data* på side 73.

Opladeren må kun anvendes i overensstemmelse med alle nationale bestemmelser på anvendelsesstedet.

Opladeren fås i følgende varianter:

Variant	Egenskaber
Connect	Basismodel
Pro	Med energimåler (MID-kompatibel), LTE-modul
Eichrecht	Med energimåler (i overensstemmelse med Eichrecht (kalibreringsloven)), LTE-modul

Dokumentationskoncept og målgruppe

Monterings- og installationsvejledningen beskriver den mekaniske og elektriske installation af opladeren og er beregnet til kvalificerede elektrikere og specialvirksomheder, der er autoriserede af netoperatøren, og som har fået til opgave at montere og idriftsætte opladeren.

Se brugervejledningen vedrørende oplysninger om andre tilgængelige vejledninger.



For at lette læsningen bruges kun den maskuline betegnelse for nogle grupper af mennesker, f.eks. "Bruger". Dette omfatter personer (m/k/d), f.eks. "Bruger (m/k/d)".

Bemærk venligst, at udtrykket "Oplader" er repræsentativt for hver enkelt model, medmindre andet er angivet ved en specifik reference. Alle sikkerhedsforanstaltninger i forbindelse med opladeren skal derfor overholdes på samme måde for alle modeller. I dette dokument henviser udtrykket "oplader" til opladeren inklusive ladekablet.

Læsning og opbevaring af dokumentation

- Læs dokumentationen omhyggeligt før installationen.
- Dokumentationen skal gemmes og overdrages til den nye ejer ved salg.

Fremhævede afsnit

Fare

Tekster markeret med dette symbol indeholder oplysninger om farlige situationer, der, hvis de ignoreres, vil resultere i død eller alvorlige personskader.

Advarsel

Tekster markeret med dette symbol indeholder oplysninger om farlige situationer, der, hvis de ignoreres, kan resultere i død eller alvorlige personskader.

Forsigtig

Tekster markeret med dette symbol indeholder oplysninger om farlige situationer, der, hvis de ignoreres, kan forårsage mindre eller moderate personskader.

Bemærk

Tekster markeret med dette symbol indeholder oplysninger om situationer, der kan forårsage skader på produktet, hvis de ikke overholdes.

Symboler

De symboler, der anvendes i dette dokument, har følgende betydning:

Anvendte symboler og deres forklaringer

1., a. eller I.

Foranstaltninger, der skal udføres i den angivne rækkefølge.

•

Foranstaltninger, der kan udføres i vilkårlig rækkefølge.



Tekster med dette symbol indeholder yderligere oplysninger.

Redaktionel deadline

Alle oplysninger i dette dokument og i brugervejledningen svarer til de oplysninger, der var tilgængelige på tidspunktet for trykningen. På grund af den konstante videreudvikling af opladeren kan der forekomme afvigelser mellem opladeren og oplysningerne i disse dokumenter. Der kan ikke udledes nogen krav af de forskellige oplysninger, illustrationer og beskrivelser.

Softwareopdateringer

Sørg for, at opladeren altid har den nyeste software. Bemærk, at en softwareopdatering kræver godkendelse via opladningsappen.

Oplysninger om parring af opladeren med opladningsappen kan findes i brugervejledningen.

Oplysninger om de seneste softwareopdateringer kan findes på <https://www.elli.eco/de/changelog/wallbox>. Det står brugeren frit for at installere eller afvise opdateringen. Men det kan forringe både sikkerheden og funktionaliteten af opladeren. Brugen af nye funktioner er måske ikke længere mulig, eller funktionaliteten kan være begrænset.

Hvis du ikke accepterer en opdatering, er producentens, kvasi-producentens og sælgerens ansvar for skader på opladeren udelukket, for så vidt som disse udelukkende skyldes den manglende opdatering.

Kundesupport

Hvis du har spørgsmål om opladeren og dette dokument, er du velkommen til at kontakte os. Kontakt os venligst via telefon eller e-mail. Du finder kontaktoplysningerne på sidste side.

Fare

Hvis anvisningerne i dette dokument ikke følges, kan brugeren få elektrisk stød, hvilket kan medføre alvorlig personskade eller død.

- Installationen må kun udføres af autoriserede elektrikere, der kan installere opladeren korrekt og sikkert, og som kan identificere potentielle farer.

2 Kvalifikation

Advarsel

Risiko for kvæstelser og materielle skader, hvis personalet ikke er tilstrækkeligt kvalificeret.

Det kan medføre alvorlige personskader og materielle skader.

- Kun uddannet personale må arbejde på opladeren.

-  Alle aktiviteter, der er beskrevet i installationsvejledningen, må kun udføres af en autoriseret elektriker.

3 Sikkerhedsanvisninger

3.1 Generelle sikkerhedsanvisninger for installation af opladeren

- Opladeren skal installeres, tilsluttes og idriftsættes af en autoriseret elektriker i overensstemmelse med lokale regler og bestemmelser. Bemærk venligst, at der skal udfyldes en idriftsættelseslog.
- Kun halvoffentlige og private placeringer er tilladt.
- Overhold anvisningerne om monterings- og opstillingssted, se *6.1 Monterings- og opstillingssted*.
- Overhold de omgivende forhold (højdemeter, temperatur og luftfugtighed, se *5 Tekniske data*).
- Der må kun anvendes godkendte dele fra Elli. Beskadigede/beskidte/kontaminerede dele er ikke tilladt til installation.
- Du må ikke sætte noget på opladeren eller dække den til med genstande.
- Der må ikke stikkes genstande ind i opladeren.
- Anbring ikke genstande på opladeren.
- Undgå, at opladeren kommer i kontakt med væsker.
- Må ikke installeres i potentielt eksplosive atmosfærer.
- Beskyt hver installeret oplader med en fejlstrømsafbryder (mindst RCD type A).
- Brug ikke forlængerkabler, kabeltromler eller multistikdåser.

- Brug ikke adaptere.
- Du må ikke fjerne, manipulere eller omgå sikkerhedsanordninger som f.eks. producentens segl på Eichrecht-varianten.
- Der må ikke foretages ændringer på opladerens hus eller de indvendige komponenter.
- Overhold landets sikkerhedsforskrifter.
- Overhold alle lokale regler for elektriske installationer, gældende brandbeskyttelsesregler for brandforebyggelse og forebyggelse af ulykker.

De detaljerede krav til regulering af ubalanceret belastning kan findes i de respektive landespecifikke krav. Begrænsningen kan indstilles direkte i køretøjet, i den foranliggende infrastruktur eller alternativt via opladeren af elektriker eller brugeren. Indstillingen foretages af elektriker via opladerkonfigurationen ved at begrænse ladestrømmen.

- eSystems MTG GmbH/Volkswagen Group Charging GmbH påtager sig kun ansvaret for opladerens leveringstilstand og for det arbejde, der udføres af producentens fagpersonale.

3.2 Generelle sikkerhedsanvisninger for brug af opladeren

De følgende afsnit indeholder generelle oplysninger, der gælder for brugen af opladeren.

Fare

Hvis opladeren indikerer en fejl, eller hvis opladeren eller ladekablet viser revner, kraftig slitage eller andre fysiske skader (f.eks. ekspanderet hus osv.), er der risiko for elektrisk stød, som kan resultere i alvorlig personskade eller død.

- Kontakt kundesupport, hvis du har mistanke om, at opladeren eller kablet er beskadiget.
- Brug ikke opladeren, hvis den er fysisk beskadiget.
- I tilfælde af fare og/eller en ulykke skal du straks afbryde strømforsyningen fra opladeren (f.eks. røgudvikling eller lugt, kabelskade osv.) og kontakte din installatør, før du tænder for opladeren igen.
- Se kapitlet "Fejlfinding" i brugervejledningen vedrørende forklaringer og yderligere anvisninger om de viste fejltilstande.

Opladeren må ikke udsættes for overdreven kontakt med vand, da der er risiko for elektrisk stød, som kan føre til alvorlig personskade eller død.

- Ret ikke en kraftig vandstråle mod eller på opladeren.
- Sænk ikke ladestikket ned i væsker.

Installation, vedligeholdelse, reparation og flytning af denne oplader udført af en ikke-certificeret elektriker kan medføre risiko for elektrisk stød, der kan forårsage alvorlig personskade eller død.

- Det er kun autoriserede elektrikere, der må installere, vedligeholde, reparere og flytte opladeren. Hvis opladeren modificeres af en ikke-certificeret elektriker, forbeholder Volkswagen Group Charging GmbH sig ret til at fratage ethvert garantikrav.
- Brugeren må ikke forsøge at vedligeholde eller reparere opladeren, da den ikke indeholder nogen dele, der kan serviceres af brugeren. Udvidelser eller tilpasninger, der ikke er beskrevet i brugervejledningen, gør garantien ugyldig.

! Fare

Livsfare på grund af elektrisk stød.

Brug af opladeren uden aktiv jordingsovervågning kan forårsage elektrisk stød, kortslutning, brand, eksplosion eller forbrændinger.

- Deaktiver kun jordingsovervågningen i ikke-jordede elnet.

Livsfare på grund af elektrisk stød eller brand.

Vand i opladeren kan føre til livstruende skader på grund af elektrisk stød og brand.

- Sænk aldrig opladeren eller stikket ned i vand.
- Ret ikke en vandstråle, f.eks. fra en haveslange eller højtryksrenser, mod opladeren.
- Anbring ikke genstande fyldt med væske på opladeren.
- Rengør kun opladeren med en tør eller let fugtig klud.

! Advarsel

Ukorrekt brug af opladeren kan medføre skader på opladeren, hvilket kan føre til personskade eller død.

- Læs denne vejledning, før du tager opladeren i brug.
- Hvis du ikke er sikker på, hvordan du bruger opladeren efter at have læst denne vejledning, bedes du kontakte kundesupport for at få hjælp.
- Opladeren er en elektrisk enhed. Børn må ikke betjene eller lege med opladeren.

Brug ikke adaptere, omformere eller kabelforlængere sammen med opladeren. Det kan beskadige opladeren og forårsage personskade eller død.

- Brug kun opladeren til at oplade elektriske køretøjer, der er kompatible med Tilstand 3*.
- Se din bils betjeningsvejledning for at finde ud af, om din bil er kompatibel.

**Tilstand 3 er den mest almindelige opladningstilstand, som omfatter alle AC-opladningsprocesser på offentlige ladestationer eller opladere, som elbilen er tilsluttet.*

! Advarsel

Brug af en beskadiget oplader (f.eks. ekspanderet hus, revner i ladekablet osv.) kan udsætte brugeren for elektriske komponenter og udgøre en risiko for elektrisk stød, hvilket kan medføre personskader eller død.

- Sørg altid for, at opladeren er ubeskadiget, før du begynder at oplade.
- Sørg for, at ladekablet ikke er beskadiget (knækket, klemt eller kørt over).
- Træf forholdsregler for at sikre, at ladestikket ikke midlertidigt kommer i kontakt med varmekilder, snavs eller vand.
- Sørg altid for, at kontaktfladen på ladestikket er fri for snavs og fugt, før du begynder at oplade. Brug kabeldækslet til at beskytte stikket mod snavs og fugt.

Et beskadiget ladekabel kan føre til elektrisk stød, hvilket kan medføre fare for brugeren, alvorlig personskade eller død.

- Sørg for, at ladekablet er placeret, så man ikke kan træde på det, snuble over det, køre henover det eller på anden måde udsætte det for voldsomt tryk eller beskadigelse. Vikl ladekablet rundt om opladeren, og sørg for, at ladestikket ikke hviler på jorden.

Træk kun i håndtaget på ladestikket og aldrig i selve ladekablet.

Hvis opladeren udsættes for høje temperaturer (f.eks. et elektrisk varmeapparat, åben ild) eller brændbare stoffer (f.eks. benzindunke), kan det beskadige opladeren og medføre personskader eller død.

- Sørg for, at opladeren eller ladekablet aldrig kommer i direkte kontakt med varmekilder.
- Brug ikke eksplosive eller brandfarlige stoffer i nærheden af opladeren.

! Advarsel

Brug af opladeren under forhold, der ikke er angivet i denne vejledning, kan beskadige opladeren og medføre personskader eller død.

- Brug kun opladeren under de angivne driftsbetingelser.
- Risiko for skade fra RFID-sensor for personer med pacemaker eller defibrillator.
- Hvis du bærer en pacemaker, skal du holde mindst 60 cm afstand til RFID-sensoren i opladerens frontpanel.
- Hvis du bærer en defibrillator, skal du holde dig mindst 40 cm væk fra RFID-sensoren i opladerens frontpanel.

! Forsigtig

Stik ikke kropsdele eller andre genstande ind i stikforbindelsen. Det kan føre til kvæstelser eller skader på opladeren.

- Stik ikke fingrene ind i stikforbindelsen.
- Sørg altid for, at beskyttelseskappen bliver sat på type 2-stikket efter opladning for at beskytte stikforbindelsen mod fugt.

Afbryd ikke opladeren fra strømforsyningen under installationen af en ny opdatering. Det kan føre til kvæstelser eller skader på opladeren.

- Sørg for kontinuerlig strømforsyning til opladeren under en softwareopdatering.
- Sørg altid for, at beskyttelseskappen bliver sat på type 2-stikket efter opladning for at beskytte stikforbindelsen mod fugt.

! Bemærk

Hvis ladekablet ikke rulles helt ud under ladesessionen, kan kablet blive overophedet og beskadige opladeren.

- Før du oplader din bil, skal du sørge for, at ladekablet er viklet helt ud, og at der ikke er nogen overlappende løkker.

Materialeskader på grund af aggressive rengøringsmidler.

Aggressive rengøringsmidler (f.eks. rensbenzin, acetone, ætanol) kan beskadige husets overflade.

- Brug milde rengøringsmidler (f.eks. opvaskemiddel, neutralt rengøringsmiddel).
- Kontrollér jævnligt opladeren for skader og snavs på huset.
- Rengør om nødvendigt opladerens yderside med en blød, tør eller let fugtig klud.

Materiel skade i forbindelse med fejlfhjælpning.

Hvis fejlen ikke er blevet udbedret, selv om fejlfindingsvejledningen er blevet fulgt korrekt, er opladeren defekt.

- Brug ikke opladeren.
- Informer den tekniske support.

4 Leveringsomfang

i Leveringsomfanget kan omfatte flere skruer end nødvendigt.

Komponent	Antal
Oplader-basisenhed inkl. monteret ladekabel	1
Dæksel	1
Kantramme	1
Installationsvejledning	1
Adgangsdatakort	1
RFID-kort	2.
Boreskabelon (integreret i emballagen)	1
Skrue med flangehoved til vægmonte-ring 6 mm x 60 mm	4.
Dyvel til vægmontering 8 mm x 60 mm	4.
Tætningsskiver til vægmontering	4.
M32-kabelforskrunding til infrastruktur og Ethernet/RS-485 inkl. tætningskive og møtrik	2.
Tætningssæt til kabelforskrunding M32 med slids med 2 kabelgennemføringer til Ethernet/RS-485	1
Skrueprop til Ethernet/RS-485-datakabel	1
Tætningssæt til kabelforskrunding til infrastrukturkabel med reduceret diameter	1
Skrueterminal til RS-485-kabel	1
Blindprop M32 inkl. tætningskive og møtrik	3
Skrue til dæksel i rustfrit stål 4 mm x 14 mm	10
Vægafstandsstykke	4.

Kontrol af leveringsomfang

1. Kontrollér straks efter udpakningen, at alle komponenter er inkluderet i leveringsomfanget, og at de er ubeskadigede.
2. I tilfælde af skader eller manglende komponenter bedes du kontakte vores kundesupport, se bagsiden af denne vejledning.

5 Tekniske data

Se tekniske og mekaniske data på det tekniske datablad.



6 Forudsætninger

6.1 Monterings- og installationssted

Væggens bæreevne

Opladeren er udelukkende beregnet til stationær brug og skal derfor altid monteres på en væg. Væggen skal have en bæreevne på mindst 40 kg.

Position

- Monter opladeren mindst 50 cm og maks. 115 cm over jorden for at sikre tilgængelighed.
- Hold en afstand på mindst 20 cm til opladeren på alle sider. *Se billede 1.*

Elektrisk forsyningsledning

- Overhold de lokale forskrifter fra elnetoperatøren.
- Sørg for, at der er en separat forsyningsledning til rådighed til montering af opladeren.
- Læg om nødvendigt en separat forsyningsledning, der overholder de generelle specifikationer for kabelføring og bygningsteknologi. Den elektriske forsyningsledning kan lægges i eller uden på væggen efter behov.
- Opladeren kræver en ekstern fejlstrømsafbryder (min. RCD type A). En DC-fejlstrømsanordning (6 mA) iht. IEC 62955 er allerede integreret på enhedssiden.
- Opladeren er beregnet til tilslutning og drift på en netspænding på 230 V (1-faset) eller 400 V (3-faset) ved 50/60 Hz.
- Sørg for, at opladerens nominelle spænding og nominelle strøm svarer til specifikationerne for det lokale elnet, så forsyningskablets nominelle strøm ikke overskrides under ladesessionen, se 5 Tekniske data.
- Alle krav til installation af lavspændingssystemer i henhold til VDE 0100 eller de lokale bestemmelser gælder.

- En afbryder i overensstemmelse med husets ledningsnet og opladerens enhedseffekt (se mærkeplade og 5 *Tekniske data*) skal være til stede.

Yderligere oplysninger

Vær også opmærksom på følgende, når du vælger installationssted:

- Opladeren er frit tilgængelig for betjening af autoriserede personer.
- Sørg om muligt for, at uvedkommende ikke kan få adgang.
- Installer opladeren, så den er let tilgængelig for køretøjet.
- Sørg for, at der er tilstrækkelig bevægelsesfrihed til installation og opladning.
- Sørg for, at der er en god netværksforbindelse til rådighed til:
 - Opladere med LTE-modtagelse
 - Wi-Fi-forbindelse i klienttilstand

Omgivende forhold

- Overhold specifikationerne for omgivelserne.
- For at undgå vejrelaterede skader skal opladeren monteres, så den er beskyttet mod direkte vejrlig.
- Sørg om nødvendigt for tilstrækkelig køling og/eller ventilation.
- Monter om muligt opladeren i et miljø, hvor den ikke udsættes for direkte sollys, og hvor den er beskyttet mod ydre skader. Direkte sollys kan øge opladerens temperatur og dermed forringe ladeffekten.

Alle Pro-varianter af opladeren er udstyret med en MID 2014/32/EU-kompatibel elmåler og opfylder dermed de elektromagnetiske miljøbetingelser for klasse E1-enheder.

Alle varianter af opladeren er i overensstemmelse med EMC 2014/30/EU med hensyn til elektromagnetisk kompatibilitet.

6.2 Nødvendigt værktøj

Værktøj	Antal
Boremaskine med 8 mm bor til vægmontering	1
Torx-skruetrækker TX20 (fastskruning af dæksel)	1
Torx-skruetrækker TX30 (fastskruning væg)	1
Skævbider til afkortning af infrastrukturkablet	1
Afisoleringsværktøj til infrastrukturkablet	1
Blyant til markering af borehullerne	1
Kærvskruetrækker til klemmerne	1
Vaterpas	1
Tommestok eller målebånd	1
Tang til kabelforskrumning M32	1
Mobil enhed eller bærbar computer til konfiguration	1
Afisoleringsværktøj til RS-485-kabel	Valgfri
Krummet spidstang til isætning af kablerne	Valgfri
Værktøj til montering af RJ45-stik	Valgfri

7 Montering

⚠ Advarsel

Risiko for personskade på grund af utilstrækkeligt kvalificeret personale.

Det kan medføre alvorlige personskader og materielle skader.

- Det er kun uddannet og kvalificeret personale, der må arbejde på opladeren.

⚠ Advarsel

Risiko for skader på grund af ustabil væg.

Hvis væggen har en bæreevne på mindre end 40 kg, kan der opstå alvorlige skader.

- Opladeren må kun monteres på vægge med en bæreevne på mindst 40 kg.
- Overhold alle advarsler.

! Bemærk

Materielle skader på grund af ukorrekt monteringssted.

Hvis kravene til opstillingsstedet ikke overholdes, kan det føre til materielle skader.

- Sørg for, at alle krav er opfyldt på installationsstedet.
- Overhold alle omgivelsesbetingelser for installationsstedet.

7.1 Forberedelse af montering

⚠ Fare

Hvis komponenter beskadiges under montering og installation, er der risiko for alvorlig personskade.

- Stop det videre arbejde.
- Informer teknisk support.

⚠ Fare

Der er risiko for elektrisk stød for installatøren, hvilket kan medføre alvorlig personskade eller død.

Beskyt hver installeret oplader med en fejlstrømsafbryder (mindst RCD type A).

- 1 Før monteringsarbejdet påbegyndes, skal det sikres, at alle krav er opfyldt.
- 2 Identificer tydeligt opladervarianten ved hjælp af modelnavnet på typeskiltet på huset. Modelbetegnelsen og de efterfølgende værdier for nettilslutningen (netspænding, strøm, frekvens) er særligt relevante for identifikationen.
- 3 Vælg det passende tætningssæt i forhold til typen af forsyningsledning. I henhold til tværsnitstabellen.

Udvendig diameter kabel	Tætningssæt
18 - 25 mm	Tætningssæt formonteret fra fabrikken
13 - 18 mm	Vedlagt tætningssæt (1 hul)

Variant i henhold til tysk Eichrecht

- 1 Kontrollér, at de tre producentsegel er til stede, og at de er ubeskadigede.

- Producentens segl må ikke fjernes eller beskadiges.

Mulighed 1: Kabelindføring nedefra

- 1 Monter de nødvendige kabelforskrutninger fra ydersiden til indersiden med tætningsringen på forskrutingen. Luk alle andre åbninger med blindpropper. *Se billede 2.*
- 2 Afisolér infrastrukturkablet i en længde på 15 cm. *Se billede 3.*

Mulighed 2: Kabelindføring bagfra

- 1 Monter de nødvendige kabelforskrutninger fra indersiden til ydersiden med tætningsringen på forskrutingen. Luk alle andre åbninger med blindpropper.
 - 2 Afisolér infrastrukturkablet i en længde på 12 cm. *Se billede 3.*
- i** Hvis datakablerne er placeret direkte bag opladeren, når den er vægmonteret, skal du om nødvendigt bruge vægafstandsstykker. Det forhindrer, at kablerne kan komme i klemme mellem væggen og opladeren.
- 3 Fjern beskyttelsesfilmen fra vægafstandsstykkerne, placer dem på bagsiden af opladeren på de dertil beregnede fremspring (dome), og tryk vægafstandsstykkerne godt på plads.

7.2 Montering af opladeren**! Fare**

Hvis komponenter beskadiges under montering og installation, er der risiko for alvorlig personskade.

- Stop det videre arbejde.
- Informer teknisk support.

- 1 Markér de 4 fastgørelseshuller på væggen i henhold til boreskabelonen. *Se billede 4.*
Hvis kablet kommer bagfra, skal du trække infrastrukturkablet gennem hullet til højre i boreskabelonen. *Se billede 4.*

! Fare

Der er risiko for elektrisk stød for installatøren, hvilket kan medføre alvorlig personskade eller død.

Der må ikke være strømførende kabler ved de fastgørelsespunkter, hvor skrueerne er fastgjort.

- 2 Bor fastgørelseshullerne i væggen som markeret.

- 3 Indsæt dyvlerne til skrueerne.
 - 4 Placer 4 tætningskiver på fastgørelsesskrueerne til tætning.
 - 5 Hvis kablet føres ind bagfra, skal det føres gennem kabelforskrutingen ind i opladeren.
- i** Ethernet-kablet (også med RJ45-stik, der allerede er monteret) kan sættes ind i opladeren gennem det slidsede tætningssæt i kabelforskrutingen.
- 6 Hold opladeren mod de borede monteringshuller. Sæt de 4 monteringskruer inklusive gummipakninger i de dertil beregnede monteringshuller på opladeren (pos. 1). *Se billede 5.*
 - 7 Skru opladeren fast. *Se billede 5.*
 - 8 Hvis kablet føres ind nedefra, skal det føres gennem kabelforskrutingen på undersiden og ind i opladeren.
- i** Ethernet-kablet (også med RJ45-stik, der allerede er monteret) kan sættes ind i opladeren gennem det slidsede tætningssæt i kabelforskrutingen.

7.3 Tilslutning af kabler**! Fare**

Kontakt med strømførende dele udgør en umiddelbar livsfare på grund af elektrisk stød.

- Overhold følgende sikkerhedsregler i nødstilfælde, ved fejlfinding eller ved udførelse af elektrisk arbejde på opladeren:
 - Sluk for strømmen til opladeren.
 - Sørg for sikre, så den ikke kan tændes.
 - Kontrollér, at der ikke er spænding.
 - Jord og kortslut opladeren.
 - Tildæk tilstødende spændingsførende dele, og sørg for at sikre farezonen.

! Fare

Hvis det elektriske forsyningskabel tilsluttes forkert, er der umiddelbar risiko for livsfarligt elektrisk stød.

- Overhold ledningsdiagrammet.
- Tildel ledningerne den korrekte farve.
- Overhold de lokale bestemmelser.

i Overhold tilslutningsdiagrammet, når du tilslutter infrastrukturkablet. *Se billede 6.*

Opladeren tilsluttes 3-faset.

Tilslutning af infrastrukturkabler

Der kan bruges flertrådede kabler med eller uden terminalrør eller stive ledere.

- 1 Afisolér lederne i en længde på 10 - 12 mm for 11 kW-versionen eller 18 - 20 mm for 22 kW-versionen.
- 2 Tildel forbindelserne korrekt *se fig. 6* og sæt dem i tilslutningsklemmerne. Fjederklemmerne kan løsnes med en skruetrækker.
- 3 Luk kabelforskrningen. Sørg for, at de er stramme nok til at sikre vand- og støvtæthed og til at forhindre, at kablerne trækkes ud ved et uheld, men ikke så stramme, at isoleringen beskadiges.

Valgfrit: Tilslut Ethernet-kabel og/eller RS-485-kabel

- 1 Sæt Ethernet-kablet i den medfølgende tilslutning. *Se billede 7.*
- 2 Afisolér kablerne.
- 3 Afisolér RS-485-kablet til en længde på 5 mm.
- 4 Tilslut RS-485-kablet i henhold til mærkningen på skrueterminalen.
- 5 Fastgør skrueterminalen til printkortet. *Se billede 6.*

i RS-485-forbindelsen er allerede forsynet med afslutningsmodstande.

7.4 Montering af dækslet

- 1 Anbring dækslet på de to kroge foroven (pos. 1). *Se billede 8.*
- 2 Klap dækslet ned, og tryk det fast (pos. 2). *Se billede 8.*

- 3 Fastgør dækslet med 10 skruer, og spænd disse med et moment på 3 Nm. *Se billede 9.*

i Monter først dekorationsramme efter vellykket idriftsættelse.

7.5 Anbring operatørens forsegling

i Gælder kun for varianten i henhold til den tyske Eichrecht (kalibreringslov).

- 1 Rengør overfladen grundigt. Den skal være fri for fedt og støv.
- 2 Forsegl de to øverste skruer på dækslet med operatørens forsegling.

i Producentens og operatørens forsegling må ikke være beskadiget. I modsat fald vil overensstemmelsen med Eichrecht (kalibreringsloven) blive annulleret.

8 Ibrugtagning

Opladeren skal installeres, tilsluttes og ibrugtages af en autoriseret elektriker i overensstemmelse med lokale regler og bestemmelser. For at sikre dette skal en idriftsættelsesprotokol udfyldes og overdrages til kunden.

Du kan downloade idriftsættelsesprotokollen på <https://www.elli.eco/de/downloads>.

1 Tænd for strømmen til opladeren.

i Så snart opladeren er klar til konfiguration, blinker LED'erne blå.

2 Scan QR-koden på adgangskortet, og opret forbindelse til opladerens hotspot.

Hvis forbindelsen via QR-koden ikke virker, skal du udføre følgende trin:

- Opret forbindelse til opladerens hotspot via Wi-Fi (se Wi-Fi SSID og Wi-Fi-adgangskode på adgangskortet).

3 Indtast værtsnavnet i internetbrowserens adresselinje (se adgangskortet).

i Der kan vises en sikkerhedsadvarsel i browseren, når der oprettes forbindelse til opladerkonfigurationen. I så tilfælde skal du følge instruktionerne i browseren for at godkende en sikkerhedsundtagelse og etablere forbindelsen til opladerkonfigurationen.

4 Log ind på opladerkonfigurationen med service-user-dataene.

5 Følg onboarding-flowet i opladerkonfigurationen.

Mulighed 1: Gennemførelse af opladningskontrol i opladerkonfigurationen

- 1 Deaktiver OCPP i forbindelsesindstillingerne.
- 2 Aktivér fri opladning.
- 3 Efter korrekt gennemført opladningskontrol skal OCPP aktiveres igen.

Mulighed 2: Gennemførelse af opladningskontrol i appen

- 1 Forbind opladeren med Charging-appen. Se i den forbindelse brugervejledningen, kapitel 5.2 Forbind opladeren med Charging-appen.
- 2 Aktivér fri opladning.
- 3 Efter korrekt gennemført opladningskontrol skal OCPP aktiveres igen.

Idriftsættelsen er nu helt afsluttet.

9 Fastgørelse af dekorationspanelet

- 1 Placer dekorationspanelet på kabinettet, og tryk det fast, indtil du hører låsekroge klikke på plads. *Se billede 10.*

10 Nedlukning

! Advarsel

Risiko for personskade på grund af utilstrækkeligt kvalificeret personale.

Det kan medføre alvorlige personskader og materielle skader.

- Det er kun uddannet og kvalificeret personale, der må arbejde på opladeren.

! Advarsel

Risiko for personskade på grund af forkert adskillelse.

Fejl under adskillelsen kan føre til livstruende situationer og forårsage betydelige materielle skader.

- Overhold alle anvisninger for adskillelse.
- Fjernelsen af producentens og operatørens forsegling gør godkendelsen ugyldig i henhold til den tyske Eichrecht (kalibreringslov).

10.1 Tag opladeren ud af drift

- 1 Nulstil hele opladeren til fabriksindstillingerne. Alle personlige data og eventuelle lokale sikkerhedskopier slettes fra systemet.

10.2 Afmonter opladeren

Fare

Kontakt med strømførende dele udgør en umiddelbar livsfare på grund af elektrisk stød.

- Overhold følgende sikkerhedsregler i nødstilfælde, ved fejlfinding eller ved udførelse af elektrisk arbejde på opladeren:
 - Sluk for strømmen til opladeren.
 - Sørg for sikre, så den ikke kan tændes.
 - Kontrollér, at der ikke er spænding.
 - Jord og kortslut opladeren.
 - Tildæk tilstødende spændingsførende dele, og sørg for at sikre farezonen.

- 1 Udfør alle de sikkerhedsregler, der er anført i advarselsmeddelelsen, for at sikre, at der ikke er spænding.
 - 2 Indsæt et enkelt plastkort mellem dekorationsrammen og opladerens hus. *Se billede 11.*
-  Det kan resultere i skader på plastikkortet.
- 3 Start med at løsne krogene fra siden, og arbejd opad. Til sidst løsnes krogene på undersiden. *Se billede 12.*
 - 4 Løsn skruerne, og tag dækslet af.
 - 5 Fjern forsyningskablets ledere fra tilslutningsklemmerne.
 - 6 Skru opladeren ud af væggen.
 - 7 Opbevar eller bortskaf opladeren.

11 Tillæg

11.1 Juridiske oplysninger

© 2024 - Dette dokument indeholder materiale ejet af Volkswagen Group Charging GmbH (Elli) og materiale ejet af eSystems MTG GmbH. Alle rettigheder forbeholdes.

Dette dokument må ikke ændres, reproduceres, behandles eller overføres i nogen form eller på nogen måde, hverken helt eller delvist, uden forudgående skriftlig tilladelse fra Volkswagen Group Charging GmbH (Elli) eller eSystems.

11.2 Produktegenskaber



Opladeren og det medfølgende ladekort er CE-certificeret af producenterne og bærer CE-logoet. De tilsvarende overensstemmelseserklæringer kan ses på <https://www.elli.eco/downloads/>.

11.3 Bortskaffelse



Bortskaf apparatet i overensstemmelse med de gældende lokale bortskaffelsesbestemmelser.

Elektriske og elektroniske apparater er mærket med det overstregede skraldespandssymbol. Det betyder, at sådanne apparater skal indsamles og bortskaffes adskilt fra almindeligt husholdningsaffald, når de er udtjente. Som slutbruger er du lovmæssigt forpligtet til at bortskaffe dit affald separat.

Elektriske/elektroniske apparater kan bortskaffes gratis på lokale indsamlingscentre i dit område. Du kan få adresserne hos de kommunale myndigheder. Ikke tilgængelig i alle lande.

Du er ansvarlig for at slette alle personlige data på den gamle enhed.

Hvis dit gamle apparat indeholder udtagede batterier, genopladelige batterier eller pærer, skal du fjerne dem, før du bortskaffer apparatet, og bortskaffe dem separat.

Elektrisk og elektronisk udstyr indeholder stoffer, der kan have en potentielt farlig effekt på miljøet og menneskers sundhed. Sørg derfor for korrekt

bortskaffelse, og kontrollér affaldsforebyggelse på forhånd, såsom reparationsmuligheder eller anden brugbarhed, og prioriter muligheden for genbrug, renovering, en opdatering eller udskiftning af enkelte komponenter frem for endelig bortskaffelse for at hjælpe med at beskytte vores miljø.

I Tyskland: Forhandlere med et salgsareal for elektrisk og elektronisk udstyr på mindst 400 kvadratmeter og fødevareforhandlere med et samlet salgsareal på mindst 800 kvadratmeter skal også tage udtjent udstyr tilbage gratis, hvis de tilbyder elektrisk og elektronisk udstyr flere gange i løbet af et kalenderår eller på permanent basis og gør det tilgængeligt på markedet. I tilfælde af distribution ved hjælp af fjernkommunikationsmidler anses detailhandlerens salgsområde for at være alle lager- og forsendelsesområder.

Når et nyt elektronisk eller elektrisk apparat afleveres til en slutbruger, skal forhandlerne tage et gammelt apparat af samme type, som i det væsentlige opfylder de samme funktioner som det nye apparat, retur gratis på salgsstedet eller i umiddelbar nærhed.

Det er også muligt at returnere op til 3 gamle apparater pr. apparattype gratis uden at købe et nyt elektrisk eller elektronisk apparat i en detailforretning eller i umiddelbar nærhed, forudsat at deres ydre dimensioner ikke overstiger 25 centimeter.

Find ud af, om der er lignende bestemmelser i dit land (uden for Tyskland).

Oplysninger om opfyldelsen af de "kvantitative mål" (indsamlings- og genanvendelsesprocent), der er standardiseret i § 10 (3) ElektroG og § 22 (1) ElektroG i Tyskland, kan findes på: <https://www.bmuv.de/themen/wasser-ressourcen-abfall/kreislaufwirtschaft/statistiken/elektro-und-elektronikaltgeraete>



Genbrugsmaterialer sparer råmaterialer og energi og yder et stort bidrag til miljøbeskyttelse.

11.4 Ordliste

Forkortelser og akronymer	Betydning
DC	Jævnstrøm
Hz	Hertz
kW	Kilowatt
LTE	Long Term Evolution (Langsigtet udvikling)
mA	Milliamperere
MID	Direktivet om måleinstrumenter
N	Neutral leder
Nm	Newtonmeter
PE	Beskyttende leder
RCD	Registrering af fejlstrøm
RFID	Radiofrekvens-identifikation
V	Volt
Wi-Fi	Trådløst lokalt netværk

Kundesupport

Hvis du har spørgsmål til wallboxen, er du velkommen til at kontakte os.

Kontakt os venligst via kontaktformularen: <https://www.elli.eco/en/contact>.

Nederlands

Gebruikershandleiding

Gedetailleerde informatie over de lader vindt u in de installatiehandleiding en in de gebruikershandleiding die u kunt downloaden. Lees zowel de installatiehandleiding als de gebruikershandleiding om volledig vertrouwd te raken met de lader.

De gebruikershandleiding bevat productinformatie, instructies voor het laden met de lader en informatie over het configureren en in gebruik nemen van de lader. U kunt deze handleiding openen via <https://www.elli.eco/downloads/charger2> of de QR-code hieronder.



Privacyverklaring

Voor het gebruik van uw lader moeten wij uw persoonlijke gegevens verwerken. Informatie over gegevensverwerking, uw rechten als betrokkene en onze contactgegevens vindt u in onze privacyverklaring op <https://www.elli.eco/de/downloads> of u kunt ze openen via de QR-code.



Inhoud

1	Algemene informatie	84
2	Kwalificatie	85
3	Veiligheidsinstructies	85
3.1	Algemene veiligheidsinstructies voor het installeren van de lader	85
3.2	Algemene veiligheidsinstructies voor het gebruik van de lader	86
4	Omvang van de levering	89
5	Technische gegevens	89
6	Voorwaarden	89
6.1	Montage- en installatielocatie	89
6.2	Noodzakelijk gereedschap	90
7	Montage	91
7.1	Montage voorbereiden	91
7.2	De lader installeren	92
7.3	Kabel aansluiten	92
7.4	Deksel monteren	93
7.5	Breng de verzegeling van de exploitant aan.	93
8	Inbedrijfstelling	94
9	Het afwerkpaneel bevestigen	94
10	Buitenbedrijfstelling	94
10.1	Lader buiten bedrijf stellen	94
10.2	De lader demonteren	95
11	Bijlage	96
11.1	Wettelijke informatie	96
11.2	Producteigenschappen	96
11.3	Afvoer	96
11.4	Woordenlijst	97

1 Algemene informatie

Doel van het document

De lader is geschikt voor netwerken. Hij wordt gebruikt voor het laden van elektrische voertuigen die voldoen aan de algemeen geldende normen en richtlijnen voor elektrische voertuigen. De lader is geschikt voor stationair gebruik binnen en buiten en in privé- en semi-openbare ruimten volgens de gedefinieerde elektrische en omgevingsspecificaties, zie *Technische gegevens* op pagina 89.

De lader mag op de gebruikslocatie alleen worden gebruikt in overeenstemming met alle nationale voorschriften.

De lader is verkrijgbaar in de volgende varianten:

Variant	Eigenschappen
Connect	Basismodel
Pro	Met energiemeter (MID-gecertificeerd), LTE-module
Eichrecht	Met energiemeter (voldoet aan het Duitse Eichrecht), LTE-module

Documentatieconcept en doelgroep

De montage- en installatiehandleiding beschrijft de mechanische en elektrische installatie van de lader en is bedoeld voor gekwalificeerde elektriciens en vakbedrijven die door de netbeheerder zijn erkend, die belast zijn met het monteren en in bedrijf stellen van de lader.

Raadpleeg de gebruikershandleiding voor informatie over andere beschikbare handleidingen.



Voor het leesgemak wordt voor sommige groepen mensen alleen de mannelijke term gebruikt, bijv. 'gebruiker'. Dit omvat personen (m/v/x), bijv. 'gebruiker (m/v/x)'.

Houd er rekening mee dat het begrip 'lader' synoniem staat voor elk afzonderlijk model, tenzij anders aangegeven door een specifieke verwijzing. Alle veiligheidsmaatregelen in verband met de lader moeten daarom voor alle modellen in gelijke mate in acht worden genomen. In dit document verwijst het begrip 'lader' naar de lader inclusief de laadkabel.

Documentatie lezen en bewaren

- Lees de documentatie vóór de installatie zorgvuldig door.
- De documentatie moet worden bewaard en bij verkoop aan de nieuwe eigenaar worden overhandigd.

Gemarkeerde gedeelten

Gevaar

Teksten gemarkeerd met dit symbool bevatten informatie over gevaarlijke situaties die, indien ze genegeerd worden, fataal of ernstig letsel tot gevolg hebben.

Waarschuwing

Teksten gemarkeerd met dit symbool bevatten informatie over gevaarlijke situaties die, indien genegeerd, fataal of ernstig letsel tot gevolg kunnen hebben.

Voorzichtig

Teksten gemarkeerd met dit symbool bevatten informatie over gevaarlijke situaties die, indien ze worden genegeerd, licht of matig letsel kunnen veroorzaken.

Let op

Teksten met dit symbool bevatten informatie over situaties die schade aan het product kunnen veroorzaken als ze worden genegeerd.

Symbolen

De symbolen die in dit document worden gebruikt, hebben de volgende betekenis:

Gebruikte symbolen en de verklaring ervan

1., a. of l.	Maatregelen die in de aangegeven volgorde opgevolgd moeten worden.
•	Maatregelen die niet in een bepaalde volgorde moeten worden gevolgd.
	Teksten met dit symbool bevatten aanvullende informatie.

Redactionele eindopmerking

Alle gegevens in dit document en in de gebruikershandleiding komen overeen met de informatie die beschikbaar was op het moment van drukken. Door de continue verdere ontwikkeling van de lader zijn afwijkingen tussen de lader en de gegevens in deze documenten mogelijk. Aan de verschillende informatie, afbeeldingen en beschrijvingen kunnen geen rechten worden ontleend.

Software-updates

Zorg ervoor dat de lader altijd over de nieuwste software beschikt. Houd er rekening mee dat een software-update goedgekeurd moet worden via de Charging-app.

In de gebruikershandleiding vindt u informatie over het koppelen van de lader met de Charging-app.

Informatie over de nieuwste software-updates vindt u op <https://www.elli.eco/de/changelog/wallbox>. De gebruiker is vrij om de update te installeren of te weigeren. Een weigering kan echter ten koste gaan van zowel de veiligheid als de functionaliteit van de lader. Het gebruik van nieuwe functies is dan eventueel niet meer mogelijk of de functionaliteiten worden beperkt.

Als u niet instemt met een update, is elke aansprakelijkheid van de fabrikant, quasi-producent en verkoper voor schade aan de lader uitgesloten, voor zover deze uitsluitend te wijten is aan het ontbreken van een update.

Klantenondersteuning

Als u vragen heeft over de lader of dit document, dan helpen wij u graag. Neem telefonisch of per e-mail contact met ons op. U vindt de contactgegevens op de laatste pagina.

Gevaar

Als de instructies in dit document niet in acht worden genomen, kan de gebruiker een elektrische schok krijgen en ernstig of fataal letsel oplopen.

- De installatie mag alleen worden uitgevoerd door gekwalificeerde elektriciens die de lader correct en veilig kunnen installeren en mogelijke gevaren kunnen herkennen.

2 Kwalificatie

Waarschuwing

Risico op letsel en materiële schade als het personeel onvoldoende gekwalificeerd is.

Dit kan leiden tot ernstig letsel en materiële schade.

- Alleen getraind personeel mag aan de lader werken.

-  Alle werkzaamheden die in de installatiehandleiding staan beschreven, mogen alleen door een erkende elektricien worden uitgevoerd.

3 Veiligheidsinstructies

3.1 Algemene veiligheidsinstructies voor het installeren van de lader

- De lader moet geïnstalleerd, aangesloten en in bedrijf gesteld worden door een erkende elektricien in overeenstemming met de plaatselijke voorschriften en bepalingen. Houd er rekening mee dat er een inbedrijfstellingsprotocol moet worden ingevuld.
- Alleen semi-openbare en privélocaties zijn toegestaan.
- Neem de aanwijzingen voor de montage- en installatielocatie in acht, zie *6.1 Montage- en installatielocatie*.
- Houd rekening met de omgevingsvoorwaarden (hoogte, temperatuur en luchtvochtigheid, zie *5 Technische gegevens*).
- Er mogen alleen goedgekeurde onderdelen van Elli worden gebruikt. Beschadigde/vervuilde/verontreinigde onderdelen mogen niet geïnstalleerd worden.
- Plak niets op de lader en blokkeer hem niet met voorwerpen.
- Steek geen voorwerpen in de lader.
- Plaats geen voorwerpen op de lader.
- Vermijd contact tussen de lader en vloeistoffen.
- Installeer de lader niet in omgevingen met explosiegevaar.
- Beveilig elke geïnstalleerde lader met een aardlekschakelaar (minstens RCD type A).
- Gebruik geen verlengkabels, kabelhaspels of meervoudige contactdozen.

- Gebruik geen adapters.
- Demonteer, manipuleer of omzeil geen veiligheidsvoorzieningen zoals de verzegelingen van de fabrikant bij de Eichrecht-variant.
- Voer geen wijzigingen uit aan de behuizing of de interne onderdelen van de lader.
- Neem de veiligheidsvoorschriften van het land in acht.
- Neem alle plaatselijke voorschriften voor elektrische installaties, de geldende brandbeveiligingsvoorschriften voor brandpreventie en de ongevallenpreventie in acht.

De gedetailleerde vereisten met betrekking tot voorschriften voor asymmetrische belasting zijn te vinden in de desbetreffende landspecifieke vereisten. De beperking kan rechtstreeks in het voertuig, in de voorgeschakelde infrastructuur of als alternatief via de lader door de erkende elektriciens of de gebruiker worden ingesteld. De instelling wordt door de erkende elektriciens uitgevoerd via de configuratie van de lader door de laadstroom te beperken.

- eSystems MTG GmbH/Volkswagen Group Charging GmbH aanvaardt alleen verantwoordelijkheid voor de leveringstoestand van de lader en voor werkzaamheden die door het vakpersoneel van de fabrikant worden uitgevoerd.

3.2 Algemene veiligheidsinstructies voor het gebruik van de lader

De volgende paragrafen bevatten algemene informatie die van toepassing is op het gebruik van de lader.

Gevaar

Als de lader een storing aangeeft of als de lader of laadkabel scheuren, ernstige slijtage of andere fysieke schade vertonen (bijv. uitgezette behuizing, enz.), bestaat er een risico op elektrische schokken, die ernstig of fataal letsel tot gevolg kunnen hebben.

- Neem contact op met de klantenondersteuning als u vermoedt dat de lader of de kabel beschadigd is.
- Gebruik de lader niet als deze fysiek beschadigd is.
- In geval van gevaar en/of een ongeluk, moet u onmiddellijk de stroomtoevoer naar de lader onderbreken (bijv. bij rookontwikkeling of -geur, kabelbeschadiging, enz.) en contact opnemen met uw installateur voordat u de lader weer inschakelt.
- Zie het hoofdstuk 'Problemen oplossen' in de gebruikershandleiding voor uitleg en verdere instructies over de weergegeven fouttoestanden.

Stel de lader niet bloot aan overmatig contact met water, omdat hierdoor het risico op een elektrische schok bestaat, die ernstig of fataal letsel tot gevolg kan hebben.

- Richt geen krachtige waterstraal op of tegen de lader.
- Dompel de contactdoos niet onder in vloeistoffen.

Installatie, onderhoud, reparatie en verplaatsing van deze lader door een niet-erkende elektricien kan leiden tot een risico op elektrische schokken, wat ernstig of fataal letsel tot gevolg kan hebben.

- Alleen gecertificeerde elektriciens mogen de lader installeren, onderhouden, repareren en naar een andere locatie verplaatsen. Als de lader wordt gewijzigd door een niet-gecertificeerde elektricien, behoudt Volkswagen Group Charging GmbH zich het recht voor om eventuele garantieclaims af te wijzen.
- De gebruiker mag niet proberen onderhoud of reparaties uit te voeren aan de lader, aangezien deze geen onderdelen bevat die door de gebruiker onderhouden kunnen worden. Bij uitbreidingen of aanpassingen die niet in de gebruikershandleiding staan beschreven, komt de garantie te vervallen.

! Gevaar

Levensgevaar door elektrische schok.

Het gebruik van de lader zonder actieve aardingsbewaking kan elektrische schokken, kortsluitingen, branden, explosies of brandwonden veroorzaken.

- Schakel de aardingsbewaking alleen uit in niet-geaarde stroomnetten.

Levensgevaar door elektrische schok of brand.

Water in de lader kan leiden tot levensgevaarlijke verwondingen door elektrische schokken en brand.

- Dompel de lader en de stekker nooit onder in water.
- Richt geen waterstraal, bijv. van een tuinslang of hogedrukreiniger, op de lader.
- Plaats geen voorwerpen gevuld met vloeistof op de lader.
- Reinig de lader alleen met een droge of licht bevochtigde doek.

! Waarschuwing

Onjuist gebruik van de lader kan leiden tot schade aan de lader, wat letsel of de dood tot gevolg kan hebben.

- Lees deze handleiding voordat u de lader gebruikt.
- Als u na het lezen van deze handleiding niet zeker weet hoe u de lader moet gebruiken, neem dan contact op met de klantenondersteuning voor hulp.
- De lader is een elektrisch apparaat. Kinderen mogen de lader niet bedienen of ermee spelen.

Gebruik geen adapters, omvormers of verlengkabels met de lader. Hierdoor kan de lader beschadigd raken, wat letsel of de dood tot gevolg kan hebben.

- Gebruik de lader uitsluitend voor het laden van elektrische voertuigen die compatibel zijn met Mode 3*.
- Raadpleeg de gebruiksaanwijzing van uw voertuig om na te gaan of uw voertuig compatibel is.

**Mode 3 is de meest gangbare laadmodus, die alle AC-laadprocessen omvat bij openbare laadstations of laders waarop het elektrische voertuig is aangesloten.*

! Waarschuwing

Door een beschadigde lader (bijv. uitgezette behuizing, scheuren in de laadkabel, enz.) te gebruiken, kan de gebruiker worden blootgesteld aan elektrische onderdelen en ontstaat er een risico op elektrische schokken, wat letsel of de dood tot gevolg kan hebben.

- Controleer altijd of de lader onbeschadigd is voordat u begint met laden.
- Controleer of de laadkabel niet beschadigd is (geknikt, afgekneld of overreden).
- Neem voorzorgsmaatregelen om ervoor te zorgen dat de contactdoos niet kortstondig in contact komt met warmtebronnen, vuil of water.
- Zorg er altijd voor dat het contactoppervlak van de contactdoos vrij is van vuil en vocht voordat u begint met laden. Bescherm de stekker tegen vuil en vocht met de stekkerafdekking.

Een beschadigde laadkabel kan leiden tot een elektrische schok, wat gevaarlijk is voor de gebruiker en ernstig of fataal letsel tot gevolg kan hebben.

- Zorg ervoor dat de laadkabel zo geplaatst wordt dat men er niet op kan staan, erover kan struikelen, erover gereden kan worden of op een andere wijze bloot kan worden gesteld aan overmatige druk of schade. Wikkel de laadkabel op rond de lader en zorg ervoor dat de contactdoos niet op de grond ligt.

Trek alleen aan de handgreep van de contactdoos en nooit aan de laadkabel zelf.

Als de lader wordt blootgesteld aan hoge temperaturen (bijv. een elektrische verwarming, open vuur) of brandbare stoffen (bijv. jerrycans met brandstof), kan dit de lader beschadigen en letsel of de dood tot gevolg hebben.

- Zorg ervoor dat de lader of de laadkabel nooit in direct contact komen met warmtebronnen.
- Gebruik geen explosieve of brandgevaarlijke stoffen in de buurt van de lader.

! Waarschuwing

Gebruik van de lader onder omstandigheden die niet in deze handleiding staan vermeld, kunnen de lader beschadigen en letsel of de dood tot gevolg hebben.

- Gebruik de lader alleen onder de aangegeven gebruiksomstandigheden.
- Risico op letsel door RFID-sensor voor mensen met een pacemaker of defibrillator.
- Als u een pacemaker draagt, houd dan minstens 60 cm afstand van de RFID-sensor in het voorpaneel van de lader.
- Als u een defibrillator draagt, houd dan minstens 40 cm afstand van de RFID-sensor in het voorpaneel van de lader.

! Voorzichtig

Steek geen lichaamsdelen of andere voorwerpen in de stekkeraansluiting. Dit kan leiden tot letsel of schade aan de lader.

- Steek geen vingers in de stekkeraansluiting.
- Zorg er altijd voor dat na het laden de beschermkap op de Type 2-stekker aangebracht is, om de stekkeraansluiting te beschermen tegen vocht.

Koppel de lader niet los van de stroomtoevoer tijdens de installatie van een nieuwe update. Dit kan leiden tot letsel of schade aan de lader.

- Zorg tijdens een software-update voor een ononderbroken stroomtoevoer naar de lader.
- Zorg er altijd voor dat na het laden de beschermkap op de Type 2-stekker aangebracht is, om de stekkeraansluiting te beschermen tegen vocht.

! Let op

Als de laadkabel tijdens de laadsessie niet volledig wordt afgerold, kan de kabel oververhit raken en zo de lader beschadigen.

- Voordat u uw voertuig laadt, dient u ervoor te zorgen dat de laadkabel volledig is afgerold en dat er geen overlappende lussen ontstaan.

Materiële schade door agressieve reinigingsmiddelen.

Agressieve reinigingsmiddelen (bijv. wasbenzine, aceton, ethanol) kunnen het oppervlak van de behuizing beschadigen.

- Gebruik milde reinigingsmiddelen (bijv. afwasmiddel, neutrale reiniger).
- Controleer de lader regelmatig op beschadigingen en vuil op de behuizing.
- Reinig de buitenkant van de lader indien nodig met een zachte, droge of licht bevochtigde doek.

Materiële schade tijdens het oplossen van problemen.

Als de storing niet verholpen is ondanks het correct volgen van de instructies voor het oplossen van problemen, dan is de lader defect.

- Gebruik de lader niet.
- Informeer de technische dienst.

4 Omvang van de levering

- i** De levering kan meer schroeven bevatten dan nodig is.

Component	Aantal
Lader-basiseenheid incl. gemonteerde laadkabel	1
Deksel	1
Afwerkpaneel	1
Installatiehandleiding	1
Kaart met toegangsgegevens	1
RFID-kaart	2
Boorsjabloon (geïntegreerd in verpakking)	1
Tellerkopschroef voor muurmontage 6 mm x 60 mm	4
Pluggen voor muurmontage 8 mm x 60 mm	4
Afdichtingsringen voor muurmontage	4
Kabelwartel M32 voor infrastructuur- en ethernet/RS-485-kabels incl. afdichtschijf en moer	2
Afdichtingsset voor kabelwartel M32 voorzien van 2 kabeldoorvoeren voor ethernet/RS-485	1
Afdichtplug voor ethernet/RS-485-datakabel	1
Afdichtingsset voor kabelwartel van de infrastructuurleiding met verkleinde diameter	1
Schroefklem voor RS-485-kabel	1
Blindstop M32 incl. afdichtschijf en moer	3
Schroef voor deksel roestvrij staal 4 mm x 14 mm	10
Muurafstandhouder	4

Leveringsomvang controleren

- Controleer onmiddellijk na het uitpakken of alle onderdelen bij de levering inbegrepen en onbeschadigd zijn.
- Neem in geval van schade of ontbrekende onderdelen contact op met onze klantenservice, zie de achterzijde van deze handleiding.

5 Technische gegevens

Zie het technische gegevensblad voor technische en mechanische gegevens.



6 Voorwaarden

6.1 Montage- en installatielocatie

Draagvermogen van de muur

De lader is uitsluitend bedoeld voor stationair gebruik en moet daarom altijd op een muur gemonteerd worden. De muur moet een draagvermogen hebben van minstens 40 kg.

Positie

- Installeer de lader minimaal 50 cm en maximaal 115 cm boven de grond zodat de toegankelijkheid gegarandeerd is.
- Zorg voor een minimumafstand van 20 cm tot de lader aan alle zijden. Zie afbeelding 1.

Elektrische voedingskabel

- Neem de plaatselijke voorschriften van de elektriciteitsnetbeheerder in acht.
- Zorg ervoor dat er een aparte voedingskabel beschikbaar is voor de montage van de lader.
- Leg indien nodig een aparte voedingskabel aan die voldoet aan de algemene specificaties voor kabelinstallatie en gebouwentechniek. De elektrische voedingskabel kan naar wens op of in de muur worden aangelegd.
- Voor de lader is een externe aardlekschakelaar (min. RCD type A) vereist. Aan apparaatzijde is al een DC-aardlekschakelaar (6 mA) conform IEC 62955 geïntegreerd.
- De lader is bedoeld voor aansluiting en gebruik op een netspanning van 230 V (1 fase) of 400 V (3 fasen) bij 50/60 Hz.
- Zorg ervoor dat de nominale spanning en nominale stroom van de lader overeenkomen met de specificaties van het plaatselijke stroomnet, zodat de nominale stroom van de voedingskabel tijdens de laadsessie niet wordt overschreden, zie 5 Technische gegevens.

- Er moet worden voldaan aan alle vereisten voor de installatie van laagspanningssystemen volgens VDE 0100 of de plaatselijke voorschriften.
- Er moet een stroomonderbreker aanwezig zijn die voldoet aan de bedrading van het gebouw en het apparaatvermogen van de lader (zie typeplaatje en 5 *Technische gegevens*).

Meer informatie

Houd bij de keuze van de installatielocatie ook rekening met de volgende punten:

- De lader is vrij toegankelijk voor bediening door bevoegde personen.
- Zorg er indien mogelijk voor dat onbevoegden geen toegang kunnen krijgen.
- Installeer de lader dusdanig dat hij gemakkelijk toegankelijk is voor het voertuig.
- Zorg voor voldoende bewegingsvrijheid voor zowel de montage als het laden.
- Zorg dat er een goede netwerkverbinding beschikbaar is voor:
 - Laders met LTE-ontvangst
 - Wifiverbinding in de Client-modus

Omgevingsvoorwaarden

- Neem de omgevingspecificaties in acht.
- Om schade door weersinvloeden te voorkomen, installeert u de lader dusdanig, dat hij beschermd is tegen directe weersinvloeden.
- Zorg eventueel voor voldoende koeling en/of ventilatie.
- Installeer de lader indien mogelijk in een omgeving waar hij niet wordt blootgesteld aan direct zonlicht en waar hij beschermd is tegen schade van buitenaf. Direct zonlicht kan een temperatuurstijging van de lader veroorzaken en zo het laadvermogen nadelig beïnvloeden.

Alle Pro-varianten van de lader zijn uitgerust met een elektriciteitsmeter conform MID 2014/32/EU en voldoen daarom aan de elektromagnetische omgevingsvoorwaarden voor apparaten van klasse E1.

Alle varianten van de lader voldoen aan EMC 2014/30/EU wat betreft elektromagnetische compatibiliteit.

6.2 Noodzakelijk gereedschap

Gereedschap	Aantal
Boormachine met 8mm-boor voor muurmontage	1
Torx-schroevendraaier TX20 (dekselschroeven)	1
Torx-schroevendraaier TX30 (muurschroeven)	1
Zijkniptang om de infrastructuurkabel in te korten	1
Striptang voor de infrastructuurkabel	1
Potlood voor het aftekenen van de boorgaten	1
Sleufschroevendraaier voor de klemmen	1
Waterpas	1
Duimstok of rolmaat	1
Tang voor kabelwartel M32	1
Mobiel eindapparaat of laptop voor configuratie	1
Striptang voor RS-485-kabel	Optioneel
Gebogen punttang voor het insteken van de draden	Optioneel
Gereedschap voor stekkermontage RJ45	Optioneel

7 Montage

⚠ Waarschuwing

Risico op letsel door onvoldoende gekwalificeerd personeel.

Dit kan leiden tot ernstig letsel en materiële schade.

- Alleen opgeleid en gekwalificeerd personeel mag aan de lader werken.

⚠ Waarschuwing

Risico op letsel door instabiele muur.

Als de muur een draagvermogen van minder dan 40 kg heeft, kan dit ernstig letsel veroorzaken.

- Installeer de lader alleen op muren met een draagvermogen van minstens 40 kg.
- Neem alle waarschuwingen in acht.

! Let op

Materiële schade door onjuiste installatieplaats.

Het niet in acht nemen van de eisen voor de installatielocatie kan leiden tot materiële schade.

- Zorg ervoor dat op de installatielocatie aan alle eisen wordt voldaan.
- Neem alle omgevingsvoorwaarden voor de installatielocatie in acht.

7.1 Montage voorbereiden

⚠ Gevaar

Als onderdelen tijdens de montage en installatie beschadigd raken, bestaat het risico op zwaar letsel.

- Stop de overige werkzaamheden.
- Informeer de technische dienst.

⚠ Gevaar

De installateur loopt het risico op een elektrische schok die ernstig of fataal letsel tot gevolg heeft.

Beveilig elke geïnstalleerde lader met een aardlekschakelaar (minstens RCD type A).

- 1 Controleer voor aanvang van de montagewerkzaamheden of aan alle vereisten is voldaan.
- 2 Identificeer de ladervariant duidelijk aan de hand van de modelnaam op het typeplaatje op de behuizing. De modelaanduiding en de daaronder vermelde waarden voor de netaansluiting (netspanning, stroom, frequentie) zijn bijzonder relevant voor de vaststelling.
- 3 Selecteer de juiste afdichtingsset op basis van het type voedingskabel. Volgens de doorsnedetabel.

Buitendiameter kabel	Afdichtingsset
18 - 25 mm	Af fabriek voorgemonteerde afdichtingsset
13 - 18 mm	Meegeleverde afdichtingsset met 1 gat

Variante volgens het Duitse Eichrecht

- 1 Controleer of de drie verzegelingen van de fabrikant aanwezig en onbeschadigd zijn.
- i** De verzegelingen van de fabrikant mogen niet verwijderd of beschadigd worden.

Optie 1: Kabelinvoer van onderaf

- 1 Monteer de benodigde kabelwartels van buiten naar binnen, met de afdichtring op de schroefdraad. Sluit alle andere openingen af met blindstoppen. *Zie afbeelding 2.*
- 2 Strip de infrastructuurkabel over een lengte van 15 cm. *Zie afbeelding 3.*

Optie 2: Kabelinvoer vanaf de achterzijde

- 1 Monteer de benodigde kabelwartels van binnen naar buiten, met de afdichtring op de schroefdraad. Sluit alle andere openingen af met blindstoppen.
 - 2 Strip de infrastructuurkabel over een lengte van 12 cm. *Zie afbeelding 3.*
- i** Als de datakabels zich direct achter de lader bevinden wanneer deze aan de muur is bevestigd, gebruik dan eventueel muurafstandhouders. Dit voorkomt het mogelijke afknellen van de kabels tussen de muur en de lader.
- 3 Verwijder de beschermfolie van de muurafstandhouders, plaats ze op de achterzijde van de lader op de daarvoor bestemde verhogingen en druk de muurafstandhouders stevig op hun plaats.

7.2 De lader installeren**! Gevaar**

Als onderdelen tijdens de montage en installatie beschadigd raken, bestaat het risico op zwaar letsel.

- Stop de overige werkzaamheden.
- Informeer de technische dienst.

- 1 Teken de 4 bevestigingsgaten af op de muur met behulp van de boorsjabloon. *Zie afbeelding 4.* Als de kabel van de achterzijde komt, trekt u de infrastructuurkabel door het rechtergat van de boorsjabloon. *Zie afbeelding 4.*

! Gevaar

De installateur loopt het risico op een elektrische schok die ernstig of fataal letsel tot gevolg heeft.

Op de bevestigingspunten waar schroeven zijn aangebracht, mogen zich geen spanningvoerende kabels bevinden.

- 2 Boor de bevestigingsgaten in de muur zoals afgetekend.

- 3 Breng de pluggen aan voor de schroeven.
 - 4 Breng voor de afdichting 4 afdichtingsringen aan op de bevestigingsschroeven.
 - 5 Als de kabel vanaf de achterzijde wordt ingevoerd, voert u deze door de kabelwartel in de lader in.
- i** De ethernetkabel (ook met RJ45-stekker reeds bevestigd) kan in de lader worden gestoken via de ingesneden afdichtingsset in de kabelwartel.
- 6 Houd de lader tegen de geboorde bevestigingsgaten. Steek de 4 bevestigingsschroeven inclusief de rubberen afdichtingen in de daarvoor bestemde bevestigingsgaten van de lader (pos. 1). *Zie afbeelding 5.*
 - 7 Schroef de lader vast. *Zie afbeelding 5.*
 - 8 Als de kabel van onderaf wordt ingevoerd, voer deze dan door de kabelwartel aan de onderzijde in de lader.
- i** De ethernetkabel (ook met RJ45-stekker reeds bevestigd) kan in de lader worden gestoken via de ingesneden afdichtingsset in de kabelwartel.

7.3 Kabel aansluiten**! Gevaar**

Contact met spanningvoerende onderdelen levert direct levensgevaar op door elektrische schokken.

- Neem de volgende veiligheidsregels in acht in noodgevallen, bij het oplossen van problemen of bij het uitvoeren van elektrische werkzaamheden aan de lader:
 - Schakel de lader spanningsvrij.
 - Beveilig hem tegen opnieuw inschakelen.
 - Controleer of de lader spanningsvrij is.
 - De lader aarden en kortsluiten.
 - Dek naastgelegen, onder spanning staande delen af en beveilig de gevarenzone.

Gevaar

Als de elektrische voedingskabel verkeerd wordt aangesloten, bestaat er onmiddellijk levensgevaar door een elektrische schok.

- Neem het bedradingschema in acht.
- Deel de draden bij de juiste kleuren in.
- Neem de plaatselijke voorschriften in acht.

- i** Neem het bedradingschema in acht bij het aansluiten van de infrastructuurkabel.
Zie afbeelding 6.

De lader wordt met 3 fasen aangesloten.

Infrastructuurleidingen aansluiten

Er kunnen meeraderige kabels met of zonder adereindhulzen of massieve draad worden gebruikt.

- 1 Strip de draden tot een lengte van 10 - 12 mm voor de 11kW-versie of tot 18 - 20 mm voor de 22kW-versie.
- 2 Wijs de aansluitingen op correcte wijze toe *zie afbeelding 6* en steek ze in de aansluitklemmen. De veerklemmen kunnen met een schroevendraaier worden ontlast.
- 3 Draai de kabelwartels dicht. Zorg ervoor dat ze strak genoeg zitten, zodat ze gegarandeerd water- en stofdicht zijn en om te voorkomen dat de kabels per ongeluk uitgetrokken kunnen worden, maar niet zo strak dat de isolatie beschadigd wordt.

Optioneel: Ethernetkabel en/of RS-485-kabel aansluiten

- 1 Sluit de ethernetkabel aan op de daarvoor bestemde aansluiting. *Zie afbeelding 7.*
- 2 Strip de kabels.
- 3 Strip de RS-485-kabel over een lengte van 5 mm.
- 4 Sluit de RS-485-kabel aan volgens de markering op de schroefklem.
- 5 Bevestig de schroefklem op de printplaat.
Zie afbeelding 6.

- i** De RS-485-verbinding is al afgesloten.

7.4 Deksel monteren

- 1 Breng het deksel aan over de 2 haken aan de bovenkant (pos. 1). *Zie afbeelding 8.*
- 2 Klap het deksel omlaag en druk het stevig aan (pos. 2). *Zie afbeelding 8.*

- 3 Bevestig het deksel met 10 schroeven en draai ze vast met een aanhaalmoment van 3 Nm.
Zie afbeelding 9.

- i** Bevestig het afwerkpaneel pas na een succesvolle inbedrijfstelling.

7.5 Breng de verzegeling van de exploitant aan.

- i** Geldt alleen voor de variant volgens het Duitse Eichrecht.

- 1 Reinig het oppervlak grondig. Het moet vet- en stofvrij zijn.
- 2 Verzegel de twee bovenste schroeven van het deksel met de verzegelingen van de exploitant.

- i** De verzegelingen van de fabrikant en de exploitant mogen niet beschadigd worden. Anders vervalt de conformiteit met het Eichrecht.

8 Inbedrijfstelling

De lader moet worden geïnstalleerd, aangesloten en in bedrijf gesteld door een erkende elektricien in overeenstemming met de plaatselijke voorschriften en bepalingen. Om dit te garanderen, moet er een inbedrijfstellingsprotocol worden ingevuld en aan de klant worden overhandigd.

U kunt het inbedrijfstellingsprotocol downloaden op <https://www.elli.eco/de/downloads>.

1 Schakel de spanning naar de lader in.

- i** Zodra de lader klaar is voor configuratie, knipperen de leds blauw.
- 2 Scan de QR-code op de kaart met de toegangsgegevens en maak verbinding met de hotspot van de lader.

Als de verbinding via de QR-code niet werkt, voer dan de volgende stappen uit:

- Maak verbinding met de hotspot van de lader via wifi (raadpleeg de kaart met de toegangsgegevens voor de wifi-SSID en het wifi-wachtwoord).
- 3 Voer de hostnaam in de adresregel van de internetbrowser in (zie kaart met toegangsgegevens).
- i** Wanneer er een verbinding wordt gemaakt met de laderconfiguratie kan er een beveiligingswaarschuwing in de browser verschijnen. Volg in dit geval de instructies in de browser om een beveiligingsuitzondering toe te staan en de verbinding met de laderconfiguratie tot stand te brengen.
- 4 Meld u bij de laderconfiguratie aan met de gegevens van de service-user.
- 5 Volg het aanmeldingsproces in de laderconfiguratie.

Optie 1: Laadcontrole in de laderconfiguratie uitvoeren

- 1 Deactiveer in de verbindinginstellingen OCPP.
- 2 Activeer Vrij laden.
- 3 Na geslaagde uitvoering van de laadcontrole moet OCPP weer worden geactiveerd.

Optie 2: Laadcontrole in de app uitvoeren

- 1 Verbind de lader met de Charging app. Zie hierover de gebruikershandleiding, hoofdstuk 5.2 Lader verbinden met de Charging app.
- 2 Activeer Vrij laden.
- 3 Na geslaagde uitvoering van de laadcontrole moet OCPP weer worden geactiveerd.

De inbedrijfstelling is nu voltooid.

9 Het afwerkpaneel bevestigen

- 1 Plaats het afwerkpaneel op de behuizing en druk het stevig aan tot u hoort dat de vergrendelclips vastklikken. *Zie afbeelding 10.*

10 Buitenbedrijfstelling

! Waarschuwing

Risico op letsel door onvoldoende gekwalificeerd personeel.

Dit kan leiden tot ernstig letsel en materiële schade.

- Alleen opgeleid en gekwalificeerd personeel mag aan de lader werken.

! Waarschuwing

Risico op letsel door onjuiste demontage.

Fouten tijdens de demontage kunnen tot levensgevaarlijke situaties leiden en aanzienlijke materiële schade veroorzaken.

- Neem alle demontage-instructies in acht.
- Door de verzegeling van de fabrikant en de exploitant te verwijderen, vervalt de goedkeuring conform het Duitse Eichrecht.

10.1 Lader buiten bedrijf stellen

- 1 Zet de complete lader terug naar de fabrieksinstellingen. Alle persoonlijke gegevens en eventuele lokale back-ups worden uit het systeem verwijderd.

10.2 De lader demonteren

Gevaar

Contact met spanningvoerende onderdelen levert direct levensgevaar op door elektrische schokken.

- Neem de volgende veiligheidsregels in acht in noodgevallen, bij het oplossen van problemen of bij het uitvoeren van elektrische werkzaamheden aan de lader:

- Schakel de lader spanningsvrij.
- Beveilig hem tegen opnieuw inschakelen.
- Controleer of de lader spanningsvrij is.
- De lader aarden en kortsluiten.
- Dek naastgelegen, onder spanning staande delen af en beveilig de gevarezone.

- 1 Voer alle veiligheidsregels uit die in de waarschuwing worden genoemd om ervoor te zorgen dat de lader spanningsvrij is.
 - 2 Steek een eenvoudige plastic kaart tussen het afwerkpaneel en de behuizing van de lader.
Zie afbeelding 11.
-  Hierbij kan de plastic kaart eventueel beschadigd raken.
- 3 Begin aan de zijkant met het losmaken van de vergrendelclips en werk naar boven toe. Maak tenslotte de clips aan de onderzijde los.
Zie afbeelding 12.
 - 4 Draai de schroeven los en verwijder het deksel.
 - 5 Verwijder de aders van de voedingskabel uit de aansluitklemmen.
 - 6 Schroef de lader van de muur.
 - 7 Berg de lader op of voer hem af.

11 Bijlage

11.1 Wettelijke informatie

© 2024 – Dit document bevat materiaal dat eigendom is van Volkswagen Group Charging GmbH (Elli) en materiaal dat eigendom is van eSystems MTG GmbH. Alle rechten voorbehouden.

Dit document mag niet worden gewijzigd, gereproduceerd, verwerkt of verzonden in enige vorm of op enige wijze, geheel of gedeeltelijk, zonder voorafgaande schriftelijke toestemming van Volkswagen Group Charging GmbH (Elli) of eSystems.

11.2 Producteigenschappen



De lader en de meegeleverde laadkaart zijn CE-gecertificeerd door de fabrikanten en zijn voorzien van het CE-logo. De bijbehorende conformiteitsverklaringen zijn te vinden op <https://www.elli.eco/downloads/>.

11.3 Afvoer



Voer het apparaat af volgens de geldende plaatselijke afvoervorschriften.

Elektrische en elektronische apparatuur zijn gemarkeerd met het symbool van een doorgekruiste afvalcontainer. Dit betekent dat dergelijke apparaten aan het einde van hun levensduur gescheiden van het normale huishoudelijke afval moeten worden ingezameld en afgevoerd. Als eindgebruiker bent u gebonden aan de wettelijke verplichting om het afval gescheiden af te voeren.

Elektrische/elektronische apparaten kunnen gratis worden ingeleverd bij lokale inzamelpunten bij u in de buurt. U kunt de adressen opvragen in uw woonplaats of gemeente. Niet in alle landen beschikbaar.

Het is uw eigen verantwoordelijkheid om persoonlijke gegevens die op het af te voeren apparaat staan te verwijderen.

Als uw oude apparaat verwijderbare batterijen, oplaadbare batterijen of lampen bevat, verwijder deze dan voordat u het apparaat afvoert en breng ze naar een apart inzamelpunt.

Elektrische en elektronische apparatuur bevat stoffen die mogelijk gevaarlijk kunnen zijn voor het milieu en de volksgezondheid. Zorg er daarom voor dat

u de apparatuur op de juiste wijze afvoert en controleer vooraf de afvalpreventiemaatregelen, zoals de repareerbaarheid of andere gebruiksmogelijkheden, en geef de voorkeur aan mogelijkheden als hergebruik, herstel, een update of de vervanging van afzonderlijke onderdelen boven definitieve afvoer. Op deze manier draagt u bij aan de bescherming van ons milieu.

In Duitsland: Handelaren met een verkoopoppervlak voor elektrische en elektronische apparatuur van ten minste 400 vierkante meter en handelaren in levensmiddelen met een totaal verkoopoppervlak van ten minste 800 vierkante meter moeten eveneens kosteloos elektrische en elektronische apparatuur terugnemen indien zij meerdere malen per kalenderjaar of permanent elektrische en elektronische apparatuur aanbieden. In geval van digitale distributie omvat het verkoopoppervlak van de handelaar alle opslag- en verzendingsruimten.

Bij de levering van nieuwe elektrische en elektronische apparatuur aan een eindgebruiker moeten de handelaren een oud apparaat van hetzelfde type dat grotendeels dezelfde functies vervult als de nieuwe elektrische en elektronische apparatuur, kosteloos terugnemen op de plaats van levering of in de onmiddellijke nabijheid daarvan.

Gratis terugname is ook mogelijk zonder aankoop van een nieuw elektrisch of elektronisch apparaat in de winkel of in de onmiddellijke omgeving daarvan. Dit geldt voor maximaal 3 oude apparaten per type apparaat, indien hun buitenafmetingen niet groter zijn dan 25 centimeter.

Controleer of er in uw land (buiten Duitsland) soortgelijke voorschriften bestaan.

Informatie over de naleving van de 'kwantitatieve doelstellingen' (inzamelings- en terugvorderingspercentages) in Duitsland, zoals genormaliseerd in § 10, lid 3, ElektroG en § 22, lid 1, ElektroG, is te vinden op: <https://www.bmu.de/themen/wasser-ressourcen-abfall/kreislaufwirtschaft/statistiken/elektro-und-elektronikaltgeraete>



Door materialen te recyclen, bespaart u grondstoffen en energie en levert u een belangrijke bijdrage aan de bescherming van het milieu.

Afkortingen en acroniemen	Betekenis
DC	Gelijkstroom
Hz	Hertz
kW	Kilowatt
LTE	Long Term Evolution
mA	Milliampère
MID	Meetinstrumentenrichtlijn
N	Nuldraad
Nm	Newtonmeter
PE	Aardedraad
RCD	Residual Current Device (aardlekschakelaar zonder overstroombeveiliging)
RFID	Radio Frequency Identification (radiofrequentie-identificatie)
V	Volt
Wifi	Draadloos lokaal netwerk

Klantenondersteuning

Als je vragen hebt over de wallbox, aarzel dan niet om contact met ons op te nemen.

Neem contact met ons op via het contactformulier:
<https://www.elli.eco/en/contact>.

English

User manual

You can find more information on the charger in the installation manual and in the user manual that is available for download. Please read the installation and user manual to become fully familiar with the charger.

The user manual contains product information, instructions on charging with the charger, and information on configuring and starting the charger. You can access it at <https://www.elli.eco/downloads/charger2> or by scanning the QR code below.



Privacy policy

Use of the charger requires that we process your personal data. Information on data processing, your rights as a data subject, and contact details can be found in our privacy policy at <https://www.elli.eco/en/downloads> or can be accessed via the QR code.



Table of Contents

1	General Information	100
2	Training and Qualification	101
3	Safety Instructions	101
3.1	General safety instructions for installing the charger	101
3.2	General safety instructions for using the charger	102
4	Scope of Delivery	105
5	Technical Specifications	105
6	Requirements	105
6.1	Assembly and installation site	105
6.2	Required tools	106
7	Assembly	107
7.1	Preparations for assembly	107
7.2	Mounting the charger	108
7.3	Connecting the cable	108
7.4	Installing the cover	109
7.5	Attaching the operator's seals	109
8	Starting the Charger	110
9	Attaching the Front Panel	110
10	Shutting Down the Charger	110
10.1	Taking the charger out of service	110
10.2	Disassembling the charger	111
11	Appendix	112
11.1	Legal notice	112
11.2	Product features	112
11.3	Disposal	112
11.4	Glossary	113

1 General Information

Scope of the document

The charger is network-capable. It is used to charge electric vehicles that comply with the generally applicable standards and guidelines for EVs. It is suitable for stationary use both indoors and outdoors and at private locations or in semi-public areas for operation within the defined electrical and local specifications; see *Technical Specifications* on page 105.

The charger may only be operated in compliance with all national regulations at the place of use.

The following versions of the charger are available:

Version	Features
Connect	Basic model
Pro	Equipped with an electricity meter (MID-compliant), LTE module
Eichrecht	Equipped with an electricity meter (compliant with the German Standard Weights and Measures Law (Eichrecht)), LTE module

Documentation design and target group

The assembly and installation manual describes the mechanical and electrical installation of the charger and is intended for qualified electricians and specialized companies approved by the grid operator who have been commissioned to install the charger and put it into operation.

For information on other manuals that are available, please refer to the user manual.



For the sake of simplicity, only the masculine form is used for certain groups of people, such as "users." This covers all genders (m/f/d) (for example, "users" (m/f/d)).

Please note that the term "charger" refers to all models, unless specifically indicated otherwise. All safety precautions relating to the charger must therefore be observed for each of the models. In this document, the term "charger" refers to the entire charger, including the charging cable.

Reading and storing the documentation

- Read the documentation carefully prior to installation.
- The documentation must be kept and handed over to the new owner when the charger is sold.

Highlighted sections

Danger

Texts marked with this symbol contain information about hazardous situations which, if disregarded, will result in death or serious injury.

Warning

Texts marked with this symbol contain information about hazardous situations which, if disregarded, may result in death or serious injury.

Caution

Texts marked with this symbol contain information about hazardous situations which, if disregarded, may result in minor or moderate injury.

Information

Texts marked with this symbol contain information on situations that may cause damage to the product if not observed.

Symbols

The symbols used in this document have the following meaning:

Symbols used and what they mean

1., a., or I.	Measures to be followed in the specified order.
•	Measures to be followed in no particular order.
i	Texts with this symbol contain additional information.

Time of printing

All information found in this document and in the user manual is in accordance with the latest information available at the time of printing. Because upgrades are being made to the charger all the time, there may be discrepancies between the charger and the information contained in these documents. No claims can be derived from the various information, illustrations, and descriptions contained in them.

Software updates

Make sure that the latest software is always installed on the charger. Please note that the user must agree to a software update in the charging app.

Refer to the user manual for information on pairing the charger with the charging app.

Information about the latest software updates can be found at <https://www.elli.eco/en/changelog/wallbox>. The user is free to install or decline to install the update. However, this may impair both the safety and functionality of the charger. As a result, it may no longer be possible to use new functions or use of features may be restricted.

If the user does not agree to an update, there shall be no liability on the part of the manufacturer, the quasi-manufacturer, or the seller for any damage to the charger solely because the update was not installed.

Customer Support

If you have any questions about the charger or this manual, please do not hesitate to get in touch with us. You can contact us by phone or by e-mail. The contact information can be found on the last page of the manual.

Danger

Failure to observe the instructions contained in this document may cause the user to be exposed to electric shock, resulting in serious injury or death.

- The charger may only be installed by certified electricians who are able to install the charger properly and safely and identify potential hazards.

2 Training and Qualification

Warning

Risk of injury and damage to property if personnel are not properly trained or qualified.

This can result in serious injuries and damage to property.

- Only trained personnel may work on the charger.

-  All activities described in the installation manual may only be carried out by a certified electrician.

3 Safety Instructions

3.1 General safety instructions for installing the charger

- The charger must be installed, connected, and put into service by a certified electrician in compliance with local rules and regulations. Please note that a commissioning report must be completed.
- The charger may only be installed in semi-public areas and at private locations.
- Observe the notices at the assembly and installation site; see *6.1 Assembly and installation site*.

Observe the environmental conditions (altitude, temperature, and humidity; see *5 Technical Specifications*).
- Only approved parts from Elli may be used. Damaged/dirty/contaminated parts may not be used when installing the charger.
- Do not affix anything to the charger or place any objects around it.
- Do not stick anything into the charger.
- Do not place anything on the charger.
- Make sure the charger does not come in contact with liquids or fluids.
- Do not install the charger at locations exposed to the potential risk of explosions.
- Protect each installed charger with a residual current device (min. RCD type A).
- Do not use extension cords, cable reels, or power strips.

- Do not use adapters.
- Do not remove, tamper with, or bypass safety devices such as the manufacturer's seal (Eichrecht version).
- Do not make any changes to the enclosure or to the internal components of the charger.
- Observe the national safety regulations of the relevant country.
- Observe all local regulations for electrical installations as well as current fire protection regulations to prevent fires and accidents.

The detailed requirements regarding unbalanced load regulations can be found in the relevant country-specific requirements. The limit can be set directly in the vehicle, in the upstream infrastructure, or alternatively on the charger by the electrician or the user. This setting is made by the electrician in the charger configuration by limiting the charging current.

- eSystems MTG GmbH/Volkswagen Group Charging GmbH shall only accept liability for the condition of the charger at delivery and for work carried out by the manufacturer's technical staff.

3.2 General safety instructions for using the charger

The following sections contain general information that refers to the use of the charger.

Danger

If the charger indicates a fault or if the charger or charging cable show cracks, severe wear, or other physical damage (e.g., expanded housing, etc.), there is a risk of electric shock, which can result in serious injury or death.

- Contact Customer Support if you suspect that the charger or cable may be damaged.
- Do not operate the charger if it is physically damaged.
- In the event of danger and/or an accident (e.g., smoke development or smell, cable damage, etc.), disconnect the power supply from the charger immediately and contact your technician before you switch the charger back on again.

See "Troubleshooting" in the user manual for explanations and further instructions on the error states displayed.

Do not expose the charger to excessive contact with water due to risk of electric shock, which can lead to serious injury or death.

- Do not direct a strong jet of water onto or against the charger.
- Do not immerse the socket in liquids.

Installation, maintenance, repair, and relocation of this charger by a non-certified electrician can lead to a risk of electric shock, resulting in serious injury or death.

- Only certified electricians may install, maintain, repair, and relocate the charger. If the charger is modified by a non-certified electrician, Volkswagen Group Charging GmbH reserves the right to reject any warranty claims.
- The user must not attempt to maintain or repair the charger as it does not contain any user-serviceable parts. Extensions or adaptations that are not described in the user manual will invalidate the warranty.

Danger to life due to electric shock.

Using the charger without active earthing monitoring can result in electric shocks, short circuits, fires, explosions, or burns.

- Only deactivate the earthing monitoring when using a non-earthed power supply system.

! Danger

Danger to life due to electric shock or fire.

Water in the charger can lead to life-threatening injuries due to electric shock and fire.

- Never immerse the charger or the plug in water.
- Do not direct a jet of water, e.g., from a garden hose or high-pressure cleaner, at the charger.
- Do not place any objects filled with liquid on the charger.
- Only clean the charger with a dry or slightly damp cloth.

! Warning

Improper use of the charger can cause damage to the charger, which may result in injury or death.

- Read this manual before using the charger.
- If you are not sure how to use the charger after reading this manual, please contact Customer Support for assistance.
- The charger is an electric device. Children are not allowed to operate or play with the charger.

Do not use any adapters, converters, or cable extensions with the charger. This could damage the charger, possibly resulting in injury or death.

- Only use this charger to charge electric vehicles that are compatible with Mode 3*.
- Refer to your vehicle's operating instructions to determine whether your vehicle is compatible.

**Mode 3 is the most common charging mode, which includes all AC charging processes at public charging stations or chargers to which the electric vehicle is connected.*

! Warning

The use of a damaged charger (e.g., expanded housing, cracks in the charging cable, etc.) could expose the user to electrical components and pose a risk of electric shock, which could result in injury or death.

- Always ensure that the charger is undamaged before you start charging.
- Make sure that the charging cable is damaged (kinked, pinched, or run over).
- Take precautions to ensure that the socket does not come into contact with heat sources, dirt, or water for even a short period of time.
- Always ensure that the contact surface of the socket is free of dirt and moisture before you start charging. Use the cable cover to protect the plug from dirt and moisture.

A damaged charging cable poses the risk of delivering an electric shock, which could result in danger to the user, serious injury, or death.

- Ensure that the charging cable is arranged in a way that prevents persons from stepping on it, tripped over it, running over it, or otherwise subjecting it to excessive pressure or damage. Wrap the charging cable around the charger and make sure that the socket does not lie on the ground.
- Only pull on the handle of the socket and never on the charging cable itself.

If the charger is exposed to high temperatures (e.g., an electric heater, open fire) or flammable substances (e.g., gasoline cans), this could damage the charger, possibly resulting in injury or death.

- Ensure that the charger or charging cable never come into direct contact with heat sources.
- Do not use any explosive or flammable substances in the vicinity of the charger.

Warning

Using the charger under conditions not listed in this manual could damage the charger, possibly resulting in injury or death.

- Only use the charger under the operating conditions specified in this manual.
- Risk of injury from RFID sensor for people with a pacemaker or defibrillator.
- If you are wearing a pacemaker, keep at least 60 cm away from the RFID sensor located at the front panel of the charger.
- If you are wearing a defibrillator, keep at least 40 cm away from the RFID sensor located at the front panel of the charger.

Caution

Do not insert any part of your body or other objects into the socket. This could lead to injuries or damage to the charger.

- Do not insert fingers into the socket.
- Always make sure to replace the protective cap after charging with the type-2 plug to protect the socket from moisture.

Do not disconnect the charger from the power supply when installing a new update. This could lead to injuries or damage to the charger.

- Ensure a continuous power supply to the charger when performing a software update.
- Always make sure to replace the protective cap after charging with the type-2 plug to protect the socket from moisture.

Information

If the charging cable is not fully unwound during the charging session, the cable may overheat and damage the charger.

- Before charging your vehicle, make sure that the charging cable is fully unwound and that there are no overlapping loops.

Material damage caused by aggressive cleaning agents.

Aggressive cleaning agents (e.g., benzene, acetone, ethanol) can damage the housing surface.

- Use mild cleaning agents (e.g., dishwashing liquid, neutral detergent).
- Check the charger regularly for damage and dirt on the housing.
- If necessary, clean the outside of the charger with a soft, dry, or slightly damp cloth.

Material damage during troubleshooting.

If the fault has not been rectified despite following the troubleshooting instructions correctly, the charger has a defect.

- Do not use the charger.
- Inform the technical service.

4 Scope of Delivery

- i** The package contents may include more screws than are needed.

Part	No.
Basic charger incl. pre-mounted charging cable	1
Cover	1
Front panel	1
Installation manual	1
Card containing access data	1
RFID card	2
Drilling template (printed on the packaging)	1
Flat head screw for wall mounting – 6 mm x 60 mm	4
Flat head screw for wall mounting – 8 mm x 60 mm	4
Sealing washers for wall mounting	4
M32 cable gland for infrastructure and Ethernet/RS-485 cables incl. sealing washer and nut	2
Seal insert for M32 cable gland, slotted, with two feedthroughs for Ethernet/RS-485 cable	1
Sealing plug for Ethernet/RS-485 data cable	1
Seal insert for cable gland for infrastructure cable with reduced diameter	1
Screw terminal for RS-485 cable	1
M32 dummy plug incl. sealing washer and nut	3
Stainless steel screw for cover, 4 mm x 14 mm	10
Wall spacer	4

Check package contents

- Immediately after unpacking the charger, check that all the parts are there in the package and that they are undamaged.
- In the event that any parts are damaged or missing, please contact our Customer Support; see back of manual.

5 Technical Specifications

Refer to the technical data sheet for the technical and mechanical specifications.



6 Requirements

6.1 Assembly and installation site

Load-bearing capacity of the wall

The charger is intended solely for stationary use and must therefore always be mounted on a wall. The wall must have a load-bearing capacity of at least 40 kg.

Position

- Mount the charger min. 50 cm and max. 115 cm above the floor to ensure it can be easily accessed.
- Maintain a minimum distance of 20 cm from the charger on all sides. See Fig. 1.

Electrical supply line

- Observe the local regulations of the power grid operator.
- Make sure that a separate supply line is available for installing the charger.
- If necessary, lay a separate supply line that complies with the general specifications for wiring and building systems. The electrical supply line can be laid under or directly on the stucco as required.
- The charger requires an external residual current device (min. RCD type A). A DC residual current device (6 mA) pursuant to IEC 62955 is already pre-installed on the device.
- The charger is intended for connection and operation at a grid voltage of 230 V (single-phase) or 400 V (3-phase) at 50/60 Hz.
- Make sure that the nominal voltage and current of the charger are in line with the specifications for the local power grid to ensure that the nominal current of the supply line is not exceeded during a charging session, see 5 *Technical Specifications*.
- All requirements regarding the installation of low-voltage systems set out in VDE 0100 or the local regulations apply.

- A circuit breaker in accordance with the wiring of the enclosure and the charger output (see type plate and 5 *Technical Specifications*) must be present.

Further information

Please also note the following when choosing where to install the charger:

- The charger must be readily accessible for operation by authorized persons.
- If possible, make sure that no unauthorized persons are able to access the charger.
- Install the charger so that it is easily accessible for purposes of charging the vehicle.
- Make sure that there is sufficient space available for installation and charging.
- Make sure that there is a good network connection:
 - Chargers with LTE connectivity
 - Wi-Fi connection in Client mode

Environmental conditions

- Observe the specifications contingent on the environmental conditions.
- To avoid damage caused by the weather, install the charger so that it is protected from direct exposure to the elements.
- If necessary, ensure adequate cooling and/or ventilation.
- If possible, install the charger at a location where it is not exposed to direct sunlight and it is protected from physical damage. Direct sunlight can cause the charger to heat up, thereby decreasing the charging power output by the device.

All Pro charger models are equipped with a MID 2014/32/EU-compliant electricity meter and therefore meet the electromagnetic environmental requirements for class E1 devices.

All charger models are compliant with EMC 2014/30/EU with regard to electromagnetic compatibility.

6.2 Required tools

Tool	No.
Drill with 8 mm bit for mounting on wall	1
TX20 Torx screwdriver (for fastening the cover in place)	1
TX30 Torx screwdriver (for mounting the charger to the wall)	1
Wire cutters for shortening the infrastructure cable	1
Stripping tool for the infrastructure cable	1
Pencil for marking the drill holes	1
Slotted screwdriver for the terminals	1
Spirit level	1
Folding yardstick or tape measure	1
Pliers for M32 cable gland	1
Mobile device or laptop for configuring the charger	1
Stripping tool for the RS-485 cable	Optional
Offset needle-nose pliers for inserting the cables	Optional
Tool to attach the RJ45 connector	Optional

7 Assembly

Warning

Risk of injury and damage to property if personnel are not adequately trained or qualified.

This can result in serious injuries and damage to property.

- Only trained and suitably qualified personnel may work on the charger.

Warning

Risk of injury due to unstable wall.

Serious injuries may occur if the wall has a load-bearing capacity below 40 kg.

- Only install chargers on walls with a load-bearing capacity of at least 40 kg.
- Observe all warning notices.

Information

Damage to property due to charger being installed at an unsuitable location.

Failure to observe the requirements for the installation site may result in damage to property.

- Ensure that all requirements are met at the installation site.
- Observe all ambient conditions at the installation site.

7.1 Preparations for assembly

Danger

Risk of serious injury if any parts are damaged during assembly or installation.

- Stop all further work.
- Notify the Technical Service team.

Danger

Risk of electric shock for the technician installing the charger, resulting in serious injury or death.

Protect each installed charger with a residual current device (min. RCD type A).

- 1 Before starting installation work, ensure that all requirements are met.
- 2 Clearly identify the charger model based on the model name found on the type plate on the enclosure. The model name and the values specified below it for the power supply (supply voltage, current, frequency) are key to identifying the version of the charger.
- 3 Select the appropriate seal insert based on the type of supply cable. See the table of cable cross sections.

Outer diameter of cable	Seal insert
18–25 mm	Seal insert (pre-installed at the factory)
13–18 mm	Single-hole seal insert (included)

Eichrecht-compliant model (Eichrecht = German Standard Weights and Measures Law)

- 1 Check the three manufacturer's seals to ensure they are in place and undamaged.

-  The manufacturer's seals must not be removed or damaged.

Option 1: Feed in cable from below

- 1 Install the required cable glands from the outside to the inside, with the sealing ring on the gland. Use dummy plugs to close all other holes or openings. *See Fig. 2.*
- 2 Strip the sheathing off the infrastructure cable over a length of 15 cm. *See Fig. 3.*

Option 2: Feed in cable fed from the back

- 1 Install the required cable glands from the inside to the outside, with the sealing ring on the gland. Use dummy plugs to close all other holes or openings.
- 2 Strip the sheathing off the infrastructure cable over a length of 12 cm. *See Fig. 3.*

- i** Use wall spacers if necessary if the data cables are located directly behind the charger and the charger is wall-mounted. This will prevent the cables from potentially being pinched or crushed between the wall and the charger.
- 3 Remove the protective film from the wall spacers, position them on the back of the charger on the domes provided for this purpose, and press the wall spacers securely into place.

7.2 Mounting the charger**! Danger**

Risk of serious injury if any parts are damaged during assembly or installation.

- Stop all further work.
- Notify the Technical Service team.

- 1 Mark the four mounting holes on the wall according to the drilling template. *See Fig. 4.*
If the cable is fed in from the back, pull the infrastructure cable through the hole on the right on the drilling template. *See Fig. 4.*

! Danger

Risk of electric shock for the technician installing the charger, resulting in serious injury or death.

There may be no live cables at the mounting points where the screws are attached.

- 2 Drill the mounted holes in the wall at the marked positions.

- 3 Insert the dowels for the screws.
- 4 Place four sealing washers on the mounting screws in order to create a seal.
- 5 If the cable is fed in from the back, guide it through the cable gland into the charger.

- i** The Ethernet cable (also with the RJ45 connector already attached) can be inserted into the charger through the slotted seal insert in the cable gland.

- 6 Press and hold the charger against the pre-drilled mounting holes. Insert the four mounting screws together with the rubber seals into the mounting holes provided for this purpose on the charger (pos. 1). *See Fig. 5.*

- 7 Fasten the charger securely in place. *See Fig. 5.*

- 8 If the cable is fed in from below, guide it through the cable gland from the bottom into the charger.

- i** The Ethernet cable (also with the RJ45 connector already attached) can be inserted into the charger through the slotted seal insert in the cable gland.

7.3 Connecting the cable**! Danger**

Contact with live parts poses an immediate risk to life due to electrocution.

- Observe the following safety rules in an emergency, while performing troubleshooting, or when carrying out electrical work on the charger:
 - De-energize the charger.
 - Secure it against being switched on again.
 - Check that there is no voltage present.
 - Ground and short-circuit the charger.
 - Cover adjoining live parts and secure the danger area.

Danger

If the electrical supply cable is improperly connected, there is an immediate risk of fatal electric shock.

- Observe the wiring diagram.
- Correctly match the wires according to the color code.
- Observe local regulations.

-  Observe the wiring diagram when connecting the infrastructure cable. *See Fig. 6.*

The charger features a 3-phase connection.

Connecting the infrastructure cables

Multicore cables with or without end sleeves or rigid conductors can be used.

- 1 Strip the wires to a length of 10–12 mm for the 11 kW model or 18–20 mm for the 22 kW model.
- 2 Assign the connectors correctly (*see Fig. 6*) and plug them into the terminal clamps. The spring terminal can be disengaged using a screwdriver.
- 3 Seal the cable gland close. Make sure that the gland is sealed snugly to ensure that no water and dust can get into it and to prevent the cables from being accidentally pulled out. However, do not seal the gland too snugly to ensure the insulation is not damaged.

Optional: Connecting the Ethernet and/or RS-485 cable

- 1 Insert the Ethernet cable into the designated plug. *See Fig. 7.*
- 2 Strip the cables.
- 3 Strip the RS-485 cable to a length of 5 mm.
- 4 Connect the RS-485 cable according to the label on the screw terminal.
- 5 Connect the screw terminal to the circuit board. *See Fig. 6.*

-  The RS-485 connector is already terminated.

7.4 Installing the cover

- 1 Mount the cover over the two hooks at the top (pos. 1). *See Fig. 8.*
- 2 Fold down the cover and press firmly against it (pos. 2). *See Fig. 8.*

- 3 Fasten the cover in place using ten screws tightened to a torque of 3 Nm. *See Fig. 9.*

-  Do not attach the front panel until the charger has been successfully started.

7.5 Attaching the operator's seals

-  Only applicable for the Eichrecht-compliant model (Eichrecht = German Standard Weights and Measures Law).

- 1 Thoroughly clean the surface. It must be free of any grease or dust.
- 2 Place the operator's seals over the two top screws on the cover.

-  The manufacturer's and operator's seals must be free of damage. If not, the charger is no longer in compliance with the German Standard Weights and Measures Law (Eichrecht).

8 Starting the Charger

The charger must be installed, connected, and put into service by a certified electrician in compliance with local rules and regulations. To ensure this is the case, a commissioning report must be completed and handed over to the customer.

You can download the commissioning report at <https://www.elli.eco/en/downloads>.

- 1 Switch on the power to the charger.

i The LEDs flash blue when the charger is ready for configuration.

- 2 Scan the QR code on the card containing the access data and connect to the charger's hotspot.

If it is not possible to connect using the QR code, do the following steps:

- Connect to the charger's hotspot via Wi-Fi (see the card containing the access data to find the Wi-Fi SSID and Wi-Fi password).
- 3 Enter the hostname in the address line of your Internet browser (see card containing the access data).
- i** A security warning may appear in your browser when connecting to the charger configuration. In this case, follow the instructions shown in your browser to add a security exception and set up the connection to the charger configuration.
- 4 Log in to the charger configuration using the service user data.
 - 5 Follow the onboarding flow in the charger configuration.

Option 1: Check charging in the charger configuration

- 1 Deactivate OCPP in the connection settings.
- 2 Activate free charging.
- 3 Once you have successfully run the charging test, reactivate OCPP.

Option 2: Check charging in the app

- 1 Connect the charger to the charging app. See user manual, chapter 5.2 Connecting the charger to the charging app.
- 2 Activate free charging.
- 3 Once you have successfully run the charging test, reactivate OCPP.

Start-up is now complete.

9 Attaching the Front Panel

- 1 Place the front panel on the enclosure and press it firmly until you hear the locking hooks snap into place. See Fig. 10.

10 Shutting Down the Charger

Warning

Risk of injury and damage to property if personnel are not adequately trained or qualified.

This can result in serious injuries and damage to property.

- Only trained and suitably qualified personnel may work on the charger.

Warning

Risk of injury due to improper disassembly.

Errors made during disassembly can lead to life-threatening situations and may result in severe damage to property.

- Observe all instructions on disassembly.
- Approval under the German Standard Weights and Measures Law (Eichrecht) is rendered invalid if the manufacturer's and operator's seal is removed.

10.1 Taking the charger out of service

- 1 Reset the charger to its factory settings. All personal data and any local backup copies will be deleted from the system.

10.2 Disassembling the charger

Danger

Contact with live parts poses an immediate risk to life due to electrocution.

- Observe the following safety rules in an emergency, while performing troubleshooting, or when carrying out electrical work on the charger:
 - De-energize the charger.
 - Secure it against being switched on again.
 - Check that there is no voltage present.
 - Ground and short-circuit the charger.
 - Cover adjoining live parts and secure the danger area.

- 1 Observe all safety rules listed on the warning notice to ensure that there is no voltage present.
- 2 Slide a plastic card between the front panel and the charger's enclosure. *See Fig. 11.*
 -  This may scratch or damage the plastic card.
- 3 Start by releasing the locking hooks on each side. Last of all, detach the hooks on the bottom. *See Fig. 12.*
- 4 Unfasten the screws and remove the cover.
- 5 Remove the wires of the supply cable from the terminal clamps.
- 6 Unfasten the screws holding the charger to the wall.
- 7 Store or dispose of the charger.

11 Appendix

11.1 Legal notice

© 2024 – This document contains material that is the property of Volkswagen Group Charging GmbH (Elli) and material that is the property of eSystems MTG GmbH. All rights reserved.

This document may not be modified, reproduced, processed, or transmitted in any form or by any means, in whole or in part, without the prior written consent of Volkswagen Group Charging GmbH (Elli) or eSystems.

11.2 Product features



The charger and the enclosed charging card have been CE-certified by the manufacturers and bear the CE logo. The accompanying declarations of conformity can be found at <https://www.elli.eco/downloads/>.

11.3 Disposal



Dispose of the appliance in accordance with the applicable local disposal regulations.

Electric and electronic equipment (EEE) is marked with the symbol of a crossed-out wheeled bin. This indicates that the corresponding EEE must be collected and disposed of separately from regular domestic waste at the end of its service life. As the end-user, you are legally obligated to separate collection.

Electric/electronic equipment can be returned free of charge to local collection points in your area. The addresses of collection points can be obtained from your city or municipal council. Not available in all countries.

It is your responsibility to delete any personal data found on WEEE.

If your WEEE contains removable/rechargeable batteries or lamps, remove them prior to disposing of the WEEE and take them to a separate collection facility.

Electrical and electronic equipment contains substances that are potentially hazardous to the environment and human health. Therefore, ensure

proper disposal and check beforehand if there are measures available to prevent or avoid waste, such as reparability or alternative uses, and opt for refurbishment, upgrading, or replacement of individual components or return the WEEE to a reuse facility instead of final disposal in order to play your part in protecting the environment.

In Germany: Retailers with a sales area designated for EEE of at least 400 square meters and food retailers with a total sales area of at least 800 square meters are obligated to take back WEEE free of charge if they offer EEE several times a year or on a permanent basis and make it available on the market. In the case of distribution using means of distance communication, the retailer's sales area shall include all storage and dispatch areas.

When supplying a new EEE to an end-user, distributors must take back free of charge, at the point of supply or in the immediate vicinity thereof, a WEEE of the equivalent type that largely fulfills the same functions as the new EEE.

Free return of up to three (3) electric or electronic devices per type of device, if no external dimension exceeds 25 centimeters, is also possible in the retail shop or in its immediate vicinity without the purchase of new EEE.

Find out if there are similar regulations in place in your country (if you reside outside of the United States).

Information regarding the fulfillment of the "quantitative targets" (collection and recycling rates) in Germany set out in Section 10(3) ElektroG (Elektro- und Elektronikgerätegesetz – Electrical and Electronic Equipment Act) and Section 22(1) ElektroG can be found at: <https://www.bmu.de/themen/wasser-ressourcen-abfall/kreislaufwirtschaft/statistiken/elektro-und-elektronikaltgeraete>



Recycling conserves raw materials and energy and makes a major contribution to environmental protection.

Abbreviations and acronyms	Definition
DC	Direct current
Hz	Hertz
kW	Kilowatt
LTE	Long Term Evolution
mA	Milliampere
MID	Measuring Instruments Directive
N	Neutral conductor
Nm	Newton meter
PE	Protective earth
RCD	Residual current detection
RFID	Radio frequency identification
V	Volt
Wi-Fi	Also known as wireless local area network (WLAN)

Customer Support

If you have any questions about the charger, please do not hesitate to contact us.

Please contact us via the contact form: <https://www.elli.eco/en/contact>.

Eesti keel

Kasutaja käsiraamat

Põhjalikku teavet laaduri kohta leiata käesolevast paigalduse käsiraamatust ja allalaadimiseks saadaolevast kasutaja käsiraamatust. Palun lugege nii paigalduse kui ka kasutaja käsiraamatut, et laadurit põhjalikult tundma õppida.

Kasutaja käsiraamat sisaldab tooteteavet, laaduriga laadimise juhiseid ning laaduri konfigureerimise ja kasutuselevõtu teavet. Võite selle avada veebilehe <https://www.elli.eco/downloads/charger2> või alloleva QR-koodi kaudu.



Andmekaitse deklaratsioon

Teie laaduri kasutamiseks on vajalik, et töötleme teie isikuandmeid. Teavet andmetöötluse, teie asjaomaste isikute õiguste ja kontaktandmete kohta leiata meie andmekaitse deklaratsioonist aadressil <https://www.elli.eco/de/downloads> või saate avada QR-koodi kaudu.



Sisukord

1	Üldteave	116
2	Kvalifikatsioon	117
3	Ohutusjuhised	117
3.1	Üldised ohutusjuhised laaduri paigalduseks	117
3.2	Üldised ohutusjuhised laaduri kasutamiseks	118
4	Tarnekomplekt	121
5	Tehnilised andmed	121
6	Eeltingimused	121
6.1	Montaaži- ja paigalduskoht	121
6.2	Vajalikud tööriistad	122
7	Montaaž	123
7.1	Montaaži ettevalmistamine	123
7.2	Laaduri monteerimine	124
7.3	Kaabli ühendamine	124
7.4	Katte monteerimine	125
7.5	Käitaja pitseri paigaldamine	125
8	Kasutuselevõtt	126
9	Iluliistu kinnitamine	126
10	Kasutuselt kõrvaldamine	126
10.1	Laaduri kasutuselt kõrvaldamine	126
10.2	Laaduri demonteerimine	127
11	Lisa	128
11.1	Õiguslik teave	128
11.2	Tooteomadused	128
11.3	Jäätmekäitlus	128
11.4	Sõnastik	129

1 Üldteave

Dokumendi maht

Laadur on võrguvõimeline. See on ette nähtud selliste elektrisõidukite laadimiseks, mis vastavad elektrisõidukitele kehtestatud üldkehtivatele standarditele ja direktiividele. See sobib statsionaarseks kasutamiseks sise- ja välitingimustes ning isiklikus ja poolavalikus ruumis elektriliste ja keskkonnaga seotud spetsifikatsioonide piires, vt lk 121 *Tehnilised andmed*.

Laadurit tohib kasutada ainult kõiki kasutuskoha riiklikke eeskirju järgides.

Laadur on saadaval järgmistes variantides:

Variant	Omadused
Connect	Põhimudel
Pro	Energiaarvestiga (MID nõuetele vastav), LTE-moodul
Eichrecht	Energiaarvestiga (Eichrecht nõuetele vastav), LTE-moodul

Dokumentatsiooni põhimõte ja sihtrühm

Montaaži- ja paigaldusjuhend kirjeldab laaduri mehaanilist ja elektrilist paigaldust ning on suunatud elektrikutele ja võrgukäitaja heaks kiidetud eritöökohtadele, keda on volitatud laaduri monteerimiseks ja kasutuselevõtuks.

Teabe saamiseks saadaolevate lisajuhendite kohta vt kasutaja käsiraamatut.



Parema loetavuse huvides kasutatakse osade isikurühmade puhul ainult meessoost terminit, nt „kasutaja“. Selle all tuleb mõista erinevaid isikuid (m/w/d), nt „kasutaja (m/w/d)“.

Palun arvestage, et mõiste „laadur“ tähistab iga konkreetset mudelit, välja arvatud siis, kui see on konkreetse viitega teisiti tähistatud. Kõiki ohutusmeetmeid seoses laaduriga tuleb seega kõigi mudelite puhul ühtmoodi järgida. Selles dokumendis hõlmab mõiste „laadur“ laadurit, sealhulgas laadimiskaablit.

Dokumentatsiooni lugemine ja säilitamine

- Lugege dokumente enne paigaldust tähelepanelikult.
- Dokumentatsioon tuleb säilitada ja müümise korral uuele omanikule üle anda.

Esile tõstetud lõigud

Oht

Selle sümboliga tähistatud tekstid sisaldavad teavet ohuolukordade kohta, mille eiramise tagajärjeks on surm või rasked vigastused.

Hoiatus

Selle sümboliga tähistatud tekstid sisaldavad teavet ohuolukordade kohta, mille eiramise tagajärjeks võivad olla surm või rasked vigastused.

Ettevaatust

Selle sümboliga tähistatud tekstid sisaldavad teavet ohuolukordade kohta, mille eiramise tagajärjeks võivad olla kerged või mõõdukad vigastused.

Juhis

Selle sümboliga tähistatud tekstid sisaldavad teavet olukordade kohta, mille eiramise tagajärjeks võivad olla toote kahjustused.

Sümbolid

Selles dokumendis kasutatud sümbolitel on järgmine tähendus:

Kasutatud sümbolid ja nende selgitused

1., a. või l.	Antud järjekorras järgitavad meetmed.
•	Suvalises järjekorras järgitavad meetmed.
i	Selle sümboliga tekstid sisaldavad täiendavat teavet.

Toimetamise lõpp

Kõik selles dokumendis ja kasutaja käsiraamatus sisalduvad andmed vastavad trükkimineku hetkel saadaolevale teabele. Laaduri pideva edasiarendamise tõttu on võimalikud laaduri ja nendes dokumentides sisalduvate andmete vahelised erinevused. Erinevast teabest, joonistest ja kirjeldustest ei saa tuletada nõudeõigusi.

Tarkvaravärskendused

Jälgige, et laaduril oleks alati uusim tarkvara. Palun arvestage, et tarkvaravärskendus nõuab laadimisrakenduse kaudu luba.

Teavet laaduri sidumise kohta laadimisrakendusega leiate kasutaja käsiraamatust.

Teavet uusimate tarkvaravärskenduste kohta leiate aadressil <https://www.elli.eco/de/changelog/wallbox>. Kasutaja saab valida, kas värskendus installida või sellest keelduda. See võib siiski mõjutada nii laaduri ohutust kui ka toimimist. Uute funktsioonide kasutamine ei ole siis võib-olla enam võimalik või on funktsioonid piiratud.

Kui te värskendusega ei nõustu, on tootja, nii-öelda tootja ja müüja poolne vastutus laaduri kahjude eest välistatud, kui need tulenevad üksnes puuduvast värskendusest.

Klienditugi

Kui teil on küsimusi laaduri ja selle dokumendi kohta, aitame teid hea meelega. Palun võtke meiega ühendust telefoni või e-posti teel. Kontaktandmed leiate viimaselt leheküljelt.

Oht

Selles dokumendis sisalduvate juhiste eiramisel tekib kasutajale elektrilöögioht, millega kaasnevad rasked vigastused või surm.

- Paigaldada tohivad ainult sertifitseeritud elektrikud, kes oskavad laadurit õigesti ja ohutult paigaldada ning võimalikku ohtu ära tunda.

2 Kvalifikatsioon

Hoiatus

Vigastusohu ja materiaalne kahju personali ebapiisava kvalifikatsiooni korral.

Tagajärjeks võivad olla rasked vigastused ja materiaalne kahju.

- Laaduri juures tohib töötada ainult koolitatud personal.

-  Kõiki paigaldusjuhendis kirjeldatud tegevusi tohib teha ainult sertifitseeritud elektrik.

3 Ohutusjuhised

3.1 Üldised ohutusjuhised laaduri paigalduseks

- Laaduri peab monteerima, ühendama ja kasutusele võtma sertifitseeritud elektrik, järgides kohalikke eeskirju ja määruseid. Jälgige, et kasutuselevõtu-protokoll oleks kindlasti täidetud.
- Lubatud on ainult poolavalikud ja eravalduses olevad asukohad.
- Järgige juhiseid montaaži- ja paigalduskoha kohta, vt *6.1 Montaaži- ja paigalduskoht*.
- Järgige keskkonnatingimusi (kõrgus merepinnast, temperatuur ja õhuniiskus, vt *5 Tehnilised andmed*).
- Kasutada tohib ainult Elli lubatud osi. Kahjustatud/määratud/saastunud osad ei ole paigalduseks lubatud.
- Laadurit ei tohi kinni kleepida ega esemetega blokeerida.
- Ärge pange laadurisse mingeid esemeid.
- Ärge asetage laadurile mingeid esemeid.
- Vältige laaduri kokkupuudet vedelikega.
- Ärge paigaldage plahvatusohtlikesse kohtadesse.
- Kaitske iga paigaldatud laadurit rikkevoolukaitselülitiga (vähemalt RCD tüüp A).
- Ärge kasutage pikendusjuhtmeid, kaablitrumeid ega mitme pesaga pistikupesid.

- Ärge kasutage adaptereid.
- Ohutusseadiseid, nt tootja pitserit Eichrechi variandil, ei tohi eemaldada, muuta ega vältida.
- Ärge tehke laaduri korpusel ega sisemistel komponentidel muudatusi.
- Järgige riigis kehtivaid ohutuseeskirju.
- Järgige kõiki kohalikke elektripaigaldiste eeskirju, ajakohaseid tuleohutuseeskirju tulekahju ennetamiseks ning õnnetuste ennetamise eeskirju.

Üksikasjalikud nõuded seoses tasakaalustamata koormusega nähtuvad vastavatest riigipõhistest nõuetest. Piirangut saab seadistada elektrik või kasutaja otse sõidukis, vaheleühendatud taristus või alternatiivselt laaduri kaudu. Elektrik seadistab laaduri konfiguratsiooni kaudu laadimisvoolu piiramisega.

- eSystems MTG GmbH / Volkswagen Group Charging GmbH vastutab ainult laaduri tarneoleku ja tootja spetsialistide tehtud tööde eest.

3.2 Üldised ohutusjuhised laaduri kasutamiseks

Järgmised lõigud sisaldavad üldist teavet, mis kehtib laaduri kasutamise kohta.

Oht

Kui laaduril ilmneb tõrge või on laaduril või laadimis-kaablil praod, tugev kulumine või muud füüsilised kahjustused (nt paisunud korpus jne), tekib elektrilöögioht, mille tagajärjeks on rasked vigastused või surm.

- Pöörduge klienditoe poole, kui teil on kahtlus, et laadur või kaabel on kahjustatud.
- Ärge võtke laadurit kasutusele, kui see on füüsiliselt kahjustatud.
- Lahutage ohu ja/või õnnetuse korral viivitamata laadurilt vooluvarustus (nt suitsu teke või lõhn, kaabli kahjustused jne) ja pöörduge oma paigaldaja poole, enne kui laaduri uuesti sisse lülitate.
- Lugege näidatud veaolekute kohta selgituste ja lisajuhendite saamiseks kasutaja käsiraamatust peatükki „Vigade kõrvaldamine“.

Vältige laaduri liigset kokkupuudet veega, sest siis tekib elektrilöögioht, millega kaasnevad rasked vigastused või surm.

- Ärge suunake laadurile tugevat veejuga.
- Ärge kastke laadimispistikut vedelikesse.

Selle laaduri paigaldus, hooldus, remont ja asukohavahetus sertifitseerimata elektriku poolt põhjustab elektrilöögiohtu, mille tagajärjeks on rasked vigastused või surm.

- Ainult sertifitseeritud elektrikud tohivad laadurit paigaldada, hooldada, remontida ja teise kohta üles seada. Kui laadurit muudab sertifitseerimata elektrik, on ettevõttel Volkswagen Group Charging GmbH õigus võimalike garantiinõuete täitmisest taganeda.
- Kasutaja ei tohi proovida laadurit hooldada ega remontida, kuna see ei sisalda kasutaja hooldatavaid osi. Täienduste või kohanduste korral, mida ei ole kasutaja käsiraamatus kirjeldatud, garantii ei kehti.

! Oht

Elektrilöögi tõttu eluohtlik.

Laaduri kasutamine ilma aktiivse maandusesireta võib põhjustada elektrilööke, lühiseid, põlenguid, plahvatusi või põletusi.

- Inaktiveerige maandusesire ainult maandamata vooluvõrkudes.

Elektrilöögi või tulekahju tõttu eluohtlik.

Laaduris olev vesi võib põhjustada elektrilöögi ja tulekahju tõttu eluohtlikke vigastusi.

- Ärge kunagi kastke laadurit ja pistikut vette.
- Ärge suunake laadurile veejuga, nt aiavoolikust või survepesurist.
- Ärge asetage laadurile vedelikuga täidetud esemeid.
- Puhastage laadurit ainult kuiva või kergelt niisutatud lapiga.

! Hoiatus

Laaduri asjatundmatu kasutamine võib põhjustada laaduril kahjustusi, mille tagajärjeks võivad olla vigastused või surm.

- Lugege enne laaduri kasutamist seda käsiraamatut.
- Kui te pole pärast selle käsiraamatu lugemist kindel, kuidas laadurit tuleb kasutada, paluge abi klienditoelt.
- Laadur on elektriseade. Lapsed ei tohi laadurit kasutada ega sellega mängida.

Ärge kasutage laaduriga adaptereid, muundureid ega kaablipikendusi. See võib põhjustada laaduril kahjustusi ja seega vigastusi või surma.

- Kasutage laadurit üksnes režiimiga Mode 3* ühilduvate elektrisõidukite laadimiseks.
- Vaadake oma sõiduki kasutusjuhendist järele, kas teie sõiduk on ühilduv.

**Mode 3 on levinuim laadimisrežiim, mis hõlmab kõiki AC-laadimisi avalikes laadimisjaamades või laadurite abil, millega elektrisõiduk on ühendatud.*

! Hoiatus

Kahjustatud laaduri kasutamine (nt paisunud korpus, praod laadimiskaablis jne) võib põhjustada kasutaja kokkupuudet elektriliste komponentidega ja elektrilöögiohtu, mille tagajärjeks võivad olla vigastused või surm.

- Veenduge alati enne laadimise alustamist, et laadur oleks terve.
- Veenduge, et laadimiskaabel poleks kahjustatud (murdunud, kinni jäänud või sellest üle sõidetud).
- Võtke tarvitusele ettevaatusabinõud, et laadimispistik ei puutuks ajutiselt kokku soojusallikate, mustuse ega veega.
- Veenduge alati enne laadimise alustamist, et laadimispistiku kontaktpind oleks mustuse- ja niiskusevaba. Kaitske pistikut kaablikattega mustuse ja niiskuse eest.

Kahjustatud laadimiskaabel võib põhjustada elektrilöögi, mille tagajärjeks võivad olla oht kasutajale, rasked vigastused või surm.

- Veenduge, et laadimiskaabel oleks paigutatud nii, et selle peale ei saaks astuda, komistada, sõita ega sellele muul viisil ülemäärast survet või kahjustusi tekitada. Kerige laadimiskaabel laaduri ümber ja veenduge, et laadimispistik ei asetseks maas.

Tõmmake ainult laadimispistiku käepidemest ja mitte kunagi laadimiskaablist.

Kui laadurit hoitakse kõrgel temperatuuril (nt elektriküte, lahtine tuli) või tuleohtlike ainete läheduses (nt bensiinkanistrid), võivad tekkida laaduril kahjustused, mille tagajärjeks võivad olla vigastused või surm.

- Veenduge, et laadur ega laadimiskaabel ei puutuks kunagi otseselt kokku soojusallikatega.
- Ärge kasutage laaduri lähedal plahvatus- ega tuleohtlike aineid.

4 Tarnekomplekt

i Tarnekomplektis võib olla rohkem kruve kui vajalik.

Komponent	Arv
Laaduri põhiseade koos monteeritud laadimiskaabliga	1
Kate	1
Iluraam	1
Paigaldusjuhend	1
Ligipääsuandmete kaart	1
RFID-kaart	2
Puurimismall (pakendisse integreeritud)	1
Lamepeakruvi seinale kinnitamiseks 6 mm × 60 mm	4
Tüübel seinale kinnitamiseks 8 mm × 60 mm	4
Tihendusseib seinale kinnitamiseks	4
Kaabli kruviühendus M32 taristule ja Ethernetile/RS-485 koos tihendusketas ja mutriga	2
Tihendikomplekt kaabli kruviühendusele M32 sälguga 2 kaabli läbiviiguga Ethernetile/RS-485	1
Tihendus kork Ethernet/RS-485 andmejuhtmele	1
Tihendikomplekt taristujuhtme kaabli kruviühendusele, vähendatud läbimõõduga	1
Kruviklemm RS-485 kaablile	1
Pimekork M32 koos tihendusketas ja mutriga	3
Kruvi kattele, roostevaba teras 4 mm × 14 mm	10
Seina vahedetail	4

Tarnekomplekti kontrollimine

- Kontrollige kohe pärast lahtipakkimist, kas kõik komponendid sisalduvad tarnekomplektis ja on kahjustamata.
- Kahjustuste või puuduvate komponentide korral võtke ühendust meie klienditoega, vt selle juhendi tagakülge.

5 Tehnilised andmed

Tehniliste ja mehaaniliste andmete kohta vt tehnilist andmelehte.



6 Eeltingimused

6.1 Montaaži- ja paigalduskoht

Seina kandevõime

Laadur on ette nähtud üksnes statsionaarseks kasutamiseks ja tuleb seega alati seinale monteerida. Seinakandevõime peab olema vähemalt 40 kg.

Asend

- Monteerige laadur maast vähemalt 50 cm ja maksimaalselt 115 cm kõrgusele, et tagada juurdepääsetavus.
- Hoidke igast küljest laaduriga minimaalset vahekaugust 20 cm. Vt *joonist 1*.

Elektriline toitejuhe

- Järgige vooluvõrgu käitaja kohalikke eeskirju.
- Veenduge, et oma toitejuhe laaduri monteerimiseks oleks olemas.
- Paigaldage vajaduse korral eraldi toitejuhe, mis vastab hoonetehnika juhtmete paigaldamise üldistele nõuetele. Elektriline toitejuhe võib olla paigaldatud kas krohvi alla või peale.
- Laadur nõuab välist rikkevoolukaitseülilitit (vähemalt RCD tüüp A). Seadmele on juba integreeritud DC rikkevoolu kaitseseadis (6 mA) IEC 62955 järgi.
- Laadur on ette nähtud ühendamiseks ja käitamiseks võrgupingega 230 V (1-faasiline) või 400 V (3-faasiline) sagedusega 50/60 Hz.
- Veenduge, et laaduri nimipinge ja nimivool vastaksid kohaliku vooluvõrgu nõuetele, et mitte ületada laadimisseansi ajal toitejuhtme nimivoolu, vt *5 Tehnilised andmed*.
- Kehtivad kõik madalpingepaigalduste rajamise nõuded VDE 0100 järgi või kohalikud eeskirjad.
- Maja juhtmestiku ja laaduri seadmevõimsuse jaoks peab olemas olema kaitseüliliti (vt tüübisilti ja *5 Tehnilised andmed*).

Muud juhised

Paigalduskoha valikul pöörake lisaks tähelepanu järgmisele.

- Laadur on õigustatud isikutele kasutamiseks vabalt juurdepääsetav.
- Kui võimalik, siis tagage, et volitamata isikud ei saaks juurdepääsu.
- Paigaldage laadur sõidukile kergelt juurdepääsetavana.
- Veenduge, et monteerimiseks ja laadimiseks oleks olemas piisavalt liikumisruumi.
- Veenduge, et oleks hea võrguühendus:
 - laaduritel LTE-vastuvõtuga
 - Wi-Fi-ühendusel kliendirežiimis

Keskkonnatingimused

- Järgige keskkonnast sõltuvaid spetsifikatsioone.
- Ilmastikust tingitud kahjustuste vältimiseks monteerige laadur nii, et see oleks otseste ilmastikumõjude eest kaitstud.
- Tagage vajaduse korral piisav jahutus ja/või ventilatsioon.
- Seadke laadur, kui võimalik, üles keskkonnas, kus see ei oleks otsese päikese kiirguse käes ja kaitstuna väliste kahjustuste eest. Otsene päikese kiirgus võib tõsta laaduri temperatuuri ja põhjustada sellega laadimisvõimsuse piiramist.

Kõik laaduri Pro variandid on varustatud MID 2014/32/EL nõuetele vastava elektriarvestiga ja vastavad seega klassi E1 seadmetele kehtestatud elektromagnetilistele keskkonnatingimustele.

Kõik laaduri variandid vastavad elektromagnetilise ühilduvuse suhtes direktiivile 2014/30/EL.

6.2 Vajalikud tööriistad

Tööriist	Arv
Puurmasin 8 mm puuriga seinale kinnitamiseks	1
Torx-kruvikeeraja TX20 (katte kruviühendus)	1
Torx-kruvikeeraja TX30 (seina kruviühendus)	1
Külglõikur taristujuhtme lõikamiseks	1
Koorimis- ja isolatsiooni eemaldamise tööriist taristujuhtmele	1
Puuravade märgistamise pliats	1
Soonpeakruvide keeraja klemmidele	1
Vesilood	1
Mõõdupulk või mõõdulint	1
Tangid kaabli kruviühendusele M32	1
Mobiilne lõppseade või sülearvuti konfigureerimiseks	1
Koorimis- ja isolatsiooni eemaldamise tööriist RS-485 juhtmele	Valikuline
Painutatud terava otsaga tangid juhtmete sisseviimiseks	Valikuline
Tööriist pistiku RJ45 monteerimiseks	Valikuline

! Hoiatus

Vigastusoht personali ebapiisava kvalifikatsiooni korral.

Tagajärjeks võivad olla rasked vigastused ja materiaalne kahju.

- Laaduri juures tohib töötada ainult koolitatud ja vastavalt kvalifitseeritud personal.

! Hoiatus

Ebastabiilsest seinast tingitud vigastusoht.

Kui seina kandevõime on alla 40 kg, võivad tekkida rasked vigastused.

- Monteerige laadur ainult seinale, mille kandevõime on vähemalt 40 kg.
- Järgige kõiki hoiatusjuhiseid.

! Juhis

Nõuetele mittevastavast montaažikohast tingitud materiaalne kahju.

Montaažikohale kehtestatud eeltingimuste eiramine võib põhjustada materiaalselt kahju.

- Tagage kõik montaažikohale kehtestatud eeltingimused.
- Järgige kõiki montaažikohale kehtestatud keskkonnatingimusi.

! Oht

Kui montaaži ja paigalduse ajal saavad komponendid kahjustada, tekib raskete vigastuste oht.

- Peatage edasised tööd.
- Teavitage tehnilist teenindust.

! Oht

Paigaldajale tekib elektrilöögioht, millega kaasnevad rasked vigastused või surm.

Kaitske iga paigaldatud laadurit rikkevoolukaitselülitiga (vähemalt RCD tüüp A).

- 1 Veenduge enne montaažitööde alustamist, et kõik eeltingimused oleks täidetud.
- 2 Tuvastage laaduri variant üheselt mõistetavalt korpusel olevale tüübisildile märgitud mudeli nimetuse kaudu. Tuvastamiseks on olulised eelkõige mudeli nimetus ja selle all antud võrguühenduse väärtused (võrgupinge, vool, sagedus).
- 3 Valige toitejuhtme liigi järgi vastav tihendikomplekt. Vastavalt ristlõiketabelile.

Kaabli välisläbimõõt	Tihendikomplekt
18–25 mm	Tehases eelmonteeritud tihendikomplekt
13–18 mm	Kaasasolev 1 auguga tihendikomplekt

Variant Saksa Eichrehti järgi

- 1 Kontrollige, kas kolm tootja pitsarit on olemas ja kahjustamata.
- i** Tootja pitsereid ei tohi eemaldada ega kahjustada.

Valik 1. Kaabli juurdeviik alt

- 1 Monteerige vajalikud kaablikruvid väljast sissepoole, kruviühendusel rõngastihendiga. Sulgege kõik teised avad pimekorkidega. *Vt joonist 2.*
- 2 Koorige taristukaablit 15 cm pikkuses. *Vt joonist 3.*

Valik 2. Kaabli juurdeviik tagant

- 1 Monteerige vajalikud kaablikruvid seest väljapoole, kruviühendusel rõngastihendiga. Sulgege kõik teised avad pimekorkidega.
 - 2 Koorige taristukaablit 12 cm pikkuses. *Vt joonist 3.*
- i** Kui laaduri seinale kinnitamisel asuvad andmejuhtmed otse laaduri taga, kasutage vajaduse korral seina vahedetaile. Nii väldite kaablite võimalikke muljumisi seina ja laaduri vahel.
- 3 Tõmmake seina vahedetailidelt kaitsekile ära, paigutage need laaduri tagaküljele selleks ettenähtud esiletõstetud kohtadele ja suruge seina vahedetailid kinni.

7.2 Laaduri monteerimine

! Oht

Kui montaaži ja paigalduse ajal saavad komponendid kahjustada, tekib raskete vigastuste oht.

- Peatage edasised tööd.
- Teavitage tehnilist teenindust.

- 1 Joonistage 4 kinnitusava puurimismalli järgi seinale. *Vt joonist 4.*
Kui kaabel tuleb tagant, tõmmake taristukaabel läbi puurimismalli parema ava. *Vt joonist 4.*

! Oht

Paigaldajale tekib elektrilöögioht, millega kaasnevad rasked vigastused või surm.

Kinnituspunktidel, millele on paigaldatud kruvid, ei tohi asuda pingestatud juhtmeid.

- 2 Puurige kinnitusavad seina, nagu märgistatud.

- 3 Sisestage kruvide jaoks tüüblid.
 - 4 Pange kinnituskruvidele tihenduseks 4 tihendusseibi.
 - 5 Kui kaabli juurdeviik tuleb tagant, juhtige see läbi kaabli kruviühenduse laadurisse.
- i** Läbi kaabli kruviühenduses oleva sälguga tihendikomplekti saab juhtida Etherneti kaabli (ka juba paigaldatud RJ45-pistikuga) laadurisse.
- 6 Hoidke laadurit puuritud kinnitusavade juures. Sisestage 4 kinnituskrugi koos kummitihenditega selleks ettenähtud laaduri kinnitusavadesse (nr 1). *Vt joonist 5.*
 - 7 Keerake laadur kinni. *Vt joonist 5.*
 - 8 Kui kaabli juurdeviik tuleb alt, juhtige see alumisel küljel läbi kaabli kruviühenduse laadurisse.
- i** Läbi kaabli kruviühenduses oleva sälguga tihendikomplekti saab juhtida Etherneti kaabli (ka juba paigaldatud RJ45-pistikuga) laadurisse.

7.3 Kaabli ühendamine

! Oht

Kokkupuude pingestatavate detailidega kujutab endast vahetut eluohtliku elektrilöögiohtu.

- Järgige hädaolukorras või vigade kõrvaldamiseks või laaduril tehtavate elektritööde korral järgmisi ohutusreegleid.
 - Lülitage laadur pingevabaks.
 - Kindlustage taassisselülitamise vastu.
 - Kontrollige, kas seade on pingevaba.
 - Maandage ja lühistage laadur.
 - Katke kõrvalasuvad, pinge all olevad osad ja kindlustage ohupiirkond.

! Oht

Kui elektriline toitejuhe ühendatakse valesti, tekib elektrilöögi tõttu vahetu eluohu.

- Järgige elektridiagrammi.
- Määrake juhtmed värvidega õigesti.
- Järgige kohalikke eeskirju.

i Järgige taristukaabli ühendamisel elektridiagrammi. Vt *joonist 6*.

Laadur ühendatakse 3-faasilisena.

Taristujuhtmete ühendamine

Kasutada võib mitmesoonelisi juhtmeid koos juhtme otsahülssidega või ilma nendeta või jäiku juhte.

- 1 Isoleerige juhid 11 kW variandil 10–12 mm pikkuses või 22 kW variandil 18–20 mm pikkuses.
- 2 Määrake ühendused õigesti vt *joonist 6* ja pistke need ühendusklemmidesse. Vedruklemme võib kruvikeerajaga lödvendada.
- 3 Sulgege kaabli kruviühendus. Jälgige, et need on piisavalt tugevalt kinni, et tekitada vee- ja tolmukindlus ning takistada kaablite soovimatut väljatõmbamist, kuid mitte nii kinni, et isolatsioon kahjustada saab.

Valikuline: Etherneti kaabli ja/või RS-485 kaabli ühendamine

- 1 Pistke Etherneti kaabel selleks ettenähtud ühendusse. Vt *joonist 7*.
- 2 Koorige kaablid.
- 3 Isoleerige RS-485 kaabel 5 mm pikkuses.
- 4 Ühendage RS-485 kaabel vastavalt kruviklemmil olevale kirjale.
- 5 Pange kruviklemm trükkplaadile. Vt *joonist 6*.

i RS-485 ühendus on juba termineeritud.

7.4 Katte monteerimine

- 1 Kinnitage kate 2 konksu abil üleval kohale (nr 1). Vt *joonist 8*.
- 2 Pöörake kate alla ja suruge kinni (nr 2). Vt *joonist 8*.

- 3 Kinnitage kate 10 kruviga ja keerake need pöördemomendiga 3 Nm kinni. Vt *joonist 9*.

i Kinnitage iluliist alles pärast edukat kasutuselevõttu.

7.5 Käitaja pitseri paigaldamine

i Kehtib ainult variandile Saksa Eichrechi järgi.

- 1 Puhastage pealispind põhjalikult. See peab olema määre- ja tolmuvaba.
- 2 Katke kate kaks ülemist kruvi käitaja pitseritega.

i Tootja ja käitaja pitsereid ei tohi kahjustada. Muidu kaotab Eichrechi nõuetele vastavus kehtivuse.

8 Kasutuselevõtt

Laaduri peab monteerima, ühendama ja kasutusele võtma sertifitseeritud elektrik, järgides kohalikke eeskirju ja määruseid. Selle tagamiseks tuleb täita kasutuselevõtuprotokoll ja edastada see kliendile.

Kasutuselevõtuprotokolli saate alla laadida aadressil <https://www.elli.eco/de/downloads>.

1 Lülitage laaduri pingesse.

i Kui laadur on konfigureerimiseks valmis, vilguvad LEDid siniselt.

2 Skannige ligipääsuandmete kaardilt QR-kood ja ühendage end laaduri kuumkohaga.

Kui ühendus QR-koodi kaudu ei toimi, tehke järgmised sammud.

- Ühendage end Wi-Fi kaudu laaduri kuumkohaga (vt ligipääsuandmete kaardilt Wi-Fi SSID ja Wi-Fi parooli).

3 Sisestage internetibrauseri aadressireale hosti nimi (vt ligipääsuandmete kaarti).

i Laaduri konfiguratsiooniga ühendamisel võib ilmuda brauserisse turvahoiatus. Järgige sel juhul brauseris esitatud juhiseid, et kinnitada turvaerand ja luua ühendus laaduri konfiguratsiooniga.

4 Logige kasutajaga Service-User andmetega laaduri konfiguratsiooni sisse.

5 Järgige laaduri konfiguratsioonis tutvustusetappi.

Valik 1. Laadimiskontrolli tegemine laaduri konfiguratsioonis

- 1 Inaktiveerige ühenduse seadistustes OCPP.
- 2 Aktiveerige Vaba laadimine.
- 3 Pärast edukat laadimiskontrolli tegemist tuleb OCPP uuesti aktiveerida.

Valik 2. Laadimiskontrolli tegemine rakenduses

- 1 Ühendage laadur Charging laadimisrakendusega. Vt selle kohta kasutaja käsiraamatut, peatükk 5.2 Laaduri ühendamine Charging laadimisrakendusega.
- 2 Aktiveerige Vaba laadimine.
- 3 Pärast edukat laadimiskontrolli tegemist tuleb OCPP uuesti aktiveerida.

Kasutuselevõtt on nüüd täielikult lõpetatud.

9 Iluliistu kinnitamine

- 1 Asetage iluliist korpusele ja suruge kinni, kuni kinnituskonksud kuuldavalt fikseeruvad. Vt *joonist 10*.

10 Kasutuselt kõrvaldamine

! Hoiatus

Vigastusohu personali ebapiisava kvalifikatsiooni korral.

Tagajärjeks võivad olla rasked vigastused ja materiaalne kahju.

- Laaduri juures tohib töötada ainult koolitatud ja vastavalt kvalifitseeritud personal.

! Hoiatus

Asjatundmatust demonteerimisest tingitud vigastusohu.

Demonteerimisel tehtud vead võivad põhjustada eluohtlikke olukordi ja olulist materiaalsset kahju.

- Järgige kõiki juhiseid demonteerimise kohta.
- Tootja ja käitaja pitseri eemaldamisega kaotab Saksa Eichrecht'i järgi antud luba kehtivuse.

10.1 Laaduri kasutuselt kõrvaldamine

- 1 Lähetestage kogu laadur tehaseseadistustele. Seejuures kustutatakse süsteemist kõik isikuandmed ja vajaduse korral kohalikud varukoopiaid.

10.2 Laaduri demonteerimine

Oht

Kokkupuude pingestatavate detailidega kujutab endast vahetut eluohtliku elektrilöögiohtu.

- Järgige hädaolukorras või vigade kõrvaldamiseks või laaduril tehtavate elektritööde korral järgmisi ohutusreegleid.
 - Lülitage laadur pingevabaks.
 - Kindlustage taassisselülitamise vastu.
 - Kontrollige, kas seade on pingevaba.
 - Maandage ja lühistage laadur.
 - Katke kõrvalasuvad, pinge all olevad osad ja kindlustage ohupiirkond.

- 1 Järgige pingetuse loomiseks kõiki hoiatusjuhises esitatud ohutusreegleid.
 - 2 Viige lihtne plastkaart iluliistu ja laaduri korpuse vahele. Vt *joonist 11*.
-  Seejuures võib plastkaart kahjustada saada.
- 3 Alustage küljelt ümberringi kinnituskonksude süüna ülespoole vabastamist. Viimasena vabastage konksud alumisel küljel. Vt *joonist 12*.
 - 4 Vabastage kruvid ja võtke kate maha.
 - 5 Eemaldage ühendusklemmidest toitejuhtme sooned.
 - 6 Keerake laadur seina küljest lahti.
 - 7 Ladustage või utiliseerige laadur.

11 Lisa

11.1 Õiguslik teave

© 2024 – Käesolev dokument sisaldab materjali, mis asub ettevõtte Volkswagen Group Charging GmbH (Elli) omanduses, ja materjali, mis asub ettevõtte eSystems MTG GmbH omanduses. Kõik õigused kaitstud.

Seda dokumenti ei tohi terviklikult ega osaliselt ilma ettevõtte Volkswagen Group Charging GmbH (Elli) või eSystems eelneva kirjaliku loata mis tahes vormis või viisil muuta, paljundada, töödelda ega edastada.

11.2 Tooteomadused



Laadur ja kaasasolev laadimiskaart on saanud tootjatelt CE-sertifikaadi ja kannavad CE-logo. Vastavad vastavusdeklaratsioonid on leitavad aadressilt <https://www.elli.eco/downloads/>.

11.3 Jäätmekäitlus



Käideldge seade kooskõlas kehtivate kohalike jäätmekäitluseeskirjadega.

Elektri- ja elektroonikaseadmed on tähistatud läbikriiputatud prügikasti sümboliga. See juhhib tähelepanu sellele, et vastavad seadmed tuleb nende kasutusea lõpus koguda ja käidelda olmeprügist eraldi. Lõppkasutajana on teil eraldi käitlemise seaduslik kohustus.

Elektri-/elektroonikaseadmeid saab teie lähedal kohalikes kogumispunktides tasuta ära anda. Aadresse saate küsida oma linna- või kohalikust omavalitsusest. Pole saadaval kõikides riikides.

Võimalike isikuandmete kustutamine vanast seadmest on teie enda vastutusel.

Kui teie vanas seadmes on eemaldatavaid patareisid, akusid või lampe, eemaldage need enne seadme jäätmekäitlusesse suunamist ja viige ka need eraldi kogumiskohta.

Elektri- ja elektroonikaseadmed sisaldavad aineid, mis võivad mõjuda potentsiaalselt ohtlikult keskkonnale ja inimeste tervisele. Pöörake seetõttu tähelepanu nõuetekohasele kõrvaldamisele ja kontrollige eelnevalt

jäätmete vältimise meetmeid, nt remonditavust või muul viisil kasutatavust, ja eelistage lõplikule kõrvaldamisele näiteks uuskasutuskeskuste võimalust, erinevate komponentide taaskasutust, värskendust või väljavahetamist, et anda panus meie keskkonna kaitseks.

Saksamaal: ka edasimüüjad, kelle elektri- ja elektroonikaseadme müügihind on vähemalt 400 ruutmeetrit, ning toidukaupade müüjad, kelle kogu müügihind on vähemalt 800 ruutmeetrit, peavad juhul, kui nad pakuvad kalendriaastas korduvalt või pidevalt elektri- ja elektroonikaseadmeid ning teevad need turul kättesaadavaks, vanu seadmeid tasuta tagasi võtma. Kui müügil kasutatakse kaugsidevahendeid, kehtivad edasimüüja müügihindana kõik lao- ja logistikapinnad.

Uue elektri- ja elektroonikaseadme tarnimisel lõppkasutajale peavad edasimüüjad tarnimise kohas või selle vahetus läheduses tasuta tagasi võtma sama liiki vana seadme, mis täidab põhimõtteliselt samu funktsioone mis uus seade.

Võimalik on ka seadme liigi kohta kuni 3 vana seadme tasuta tagasivõtmine jaekaupluses või selle vahetus läheduses ilma uut elektri- või elektroonikaseadet ostmata, kui need pole välismõõtmel suuremad kui 25 sentimeetrit.

Hankige teavet selle kohta, kas teie riigis on sarnaseid eeskirju (väljaspool Saksamaad).

Teavet seoses elektri- ja elektroonikaseadmete seaduse (ElektroG) § 10 lg 3 ja § 22 lg 1 normeeritud „kvantitatiivsete suuniste“ (kogumise ja taaskasutamise määr) täitmisega Saksamaal leiab aadressilt: <https://www.bmu.de/themen/wasser-ressourcen-abfall/kreislaufwirtschaft/statistiken/elektro-und-elektronikaltgeraete>



Materjalide taaskasutus säästab tooraineid ja energiat ning annab suure panuse keskkonnakaitseks.

Lühendid ja akronüümid	Tähendus
DC	alalisvool
Hz	herts
kW	kilovatt
LTE	Long Term Evolution
mA	milliamper
MID	mööteseadmete direktiiv
N	nulljuhe
Nm	njuutonmeeter
PE	kaitsejuht
RCD	rikkevoolu tuvastus
RFID	raadiosagedustuvastus
V	volt
WLAN/Wi-Fi	Wireless Local Area Network

Klienditugi

Kui teil on küsimusi wallboxi kohta, võtke meiega julgelt ühendust.

Palun võtke meiega ühendust kontaktivormi kaudu:
<https://www.elli.eco/en/contact>.

Suomi

Käyttöopas

Löydät latauslaitteen yksityiskohtaisia tietoja tästä asennusoppaasta ja ladattavasta käyttöoppaasta. Lue sekä asennus- että käyttöopas, jotta opit tuntemaan latauslaitteen perusteellisesti.

Käyttöopas sisältää tuotetietoja, ohjeita latauslaitteella lataamisesta sekä tietoja latauslaitteen määrityksestä ja käyttöönotosta. Saat sen osoitteesta <https://www.elli.eco/downloads/charger2> tai alla olevalla QR-koodilla.



Tietosuojaseloste

Jotta voit käyttää latauslaitetta, meidän on käsiteltävä henkilötietojasi. Löydät tiedot tietojen käsittelystä, rekisteröidyn oikeutesi ja yhteystiedot tietosuojaselosteestamme osoitteesta <https://www.elli.eco/de/downloads> tai QR-koodilla.



Sisältö

1	Yleisiä tietoja	132
2	Pätevyys	133
3	Turvallisuusohjeet	133
3.1	Latauslaitteen asennusta koskevat yleiset turvallisuusohjeet	133
3.2	Latauslaitteen käyttöä koskevat yleiset turvallisuusohjeet	134
4	Toimituksen sisältö	137
5	Tekniset tiedot	137
6	Edellytykset	137
6.1	Asennuspaikka	137
6.2	Tarvittavat työkalut	138
7	Asennus	139
7.1	Asennuksen valmistelu	139
7.2	Latauslaitteen asennus	140
7.3	Kaapelin liittäminen	140
7.4	Kannen asennus	141
7.5	Toiminnanharjoittajan sinettien kiinnittäminen	141
8	Käyttöönotto	142
9	Koristekehysten kiinnittäminen	142
10	Käytöstä poistaminen	142
10.1	Latauslaitteen poistaminen käytöstä	142
10.2	Latauslaitteen purkaminen	143
11	Liite	144
11.1	Oikeudellisia tietoja	144
11.2	Tuoteominaisuudet	144
11.3	Hävittäminen	144
11.4	Sanasto	145

1 Yleisiä tietoja

Asiakirjan laajuus

Latauslaite on verkkokäyttöinen. Sillä ladataan sähköautoja, jotka ovat yleisten voimassa olevien normien ja säännösten mukaisia. Se soveltuu kiinteään sisä- ja ulkokäyttöön sekä käytettäväksi yksityisissä ja puolijulkisissa tiloissa määriteltyjen sähkö- ja ympäristövaatimusten mukaisesti; katso *Tekniset tiedot* sivulta 137.

Latauslaitetta käytettäessä on noudatettava kaikkia käyttöpaikan kansallisia määräyksiä.

Latauslaite on saatavana seuraavina versioina:

Versio	Ominaisuudet
Connect	Perusmalli
Pro	Sis. energialaskurin (MID:n mukainen), LTE-moduulin
Eichrecht	Sis. energialaskurin (Saksan Eichrecht-lain mukainen), LTE-moduulin

Tietoja asiakirjoista ja kohderyhmästä

Asennusohjeessa kuvataan latauslaitteen mekaaninen asennus ja sähköasennus. Se on suunnattu sähköasentajille ja verkonhaltijan sallimille asiantuntijaryhyksille, joiden tehtäväksi latauslaitteen asennus ja käyttöönotto on annettu.

Katso tietoja muista saatavilla olevista ohjeista käyttöoppaasta.



Tässä oppaassa on pyritty käyttämään sukupuolineutraalia kieltä. Oppaassa käytetään esim. sanaa "sähköasentaja", ei "sähkömies".

Ota huomioon, että käsite "latauslaite" tarkoittaa jokaista yksittäistä mallia, ellei toisin erityisesti mainita. Kaikkia latauslaitteeseen liittyviä varotoimia on siten noudatettava yhtä lailla kaikkien mallien kohdalla. Tässä asiakirjassa käsite "latauslaite" tarkoittaa latauslaitetta, mukaan lukien latauskaapeli.

Asiakirjojen lukeminen ja säilyttäminen

- Lue asiakirjat huolellisesti ennen asennusta.
- Asiakirjat on säilytettävä ja luovutettava myynnin yhteydessä uudelle omistajalle.

Korostetut kohdat

Vaara

Tällä merkinnällä varustetut tekstit sisältävät tietoja vaaratilanteista, jotka johtavat kuolemaan tai vakaviin henkilövahinkoihin, jos ohjeita ei noudateta.

Varoitus

Tällä merkinnällä varustetut tekstit sisältävät tietoja vaaratilanteista, jotka voivat johtaa kuolemaan tai vakaviin henkilövahinkoihin, jos ohjeita ei noudateta.

Varo

Tällä merkinnällä varustetut tekstit sisältävät tietoja vaaratilanteista, jotka voivat aiheuttaa pieniä tai kohtalaisia henkilövahinkoja, jos ohjeita ei noudateta.

Ohje

Tällä merkinnällä varustetut tekstit sisältävät tietoja tilanteista, jotka voivat aiheuttaa tuotevaurioita, jos ohjeita ei noudateta.

Symbolit

Tässä asiakirjassa käytetyillä symboleilla on seuraava merkitys:

Käytetyt symbolit ja niiden selitykset

1., a. tai l.	Toimenpiteet, jotka on suoritettava annetussa järjestyksessä.
•	Toimenpiteet, joita ei tarvitse suorittaa missään tiettyssä järjestyksessä.
i	Tekstit, joissa on tämä symboli, sisältävät lisätietoja.

Painoonmenon ajankohta

Kaikki tässä asiakirjassa ja käyttöoppaassa annetut tiedot vastaavat painoonmenon ajankohtana käytössä olleita tietoja. Latauslaitteen jatkuvan jatkokehittämisen vuoksi latauslaitteen ja asiakirjojen tietojen välillä voi olla eroja. Erilaisten tietojen, kuvien ja kuvausten perusteella ei voida esittää mitään vaatimuksia.

Ohjelmistopäivitykset

Huolehdi siitä, että latauslaitteessa on aina uusin ohjelmisto. Ota huomioon, että ohjelmistopäivitys edellyttää aktivointia lataussovelluksen kautta.

Tietoja latauslaitteen liittämistä lataussovellukseen löydät käyttöoppaasta.

Tietoja uusimmista ohjelmistopäivityksistä on osoitteessa <https://www.elli.eco/de/changelog/wallbox>. Käyttäjä voi vapaasti päätöksensä mukaan asentaa tai hylätä päivityksen. Hylkääminen voi kuitenkin heikentää turvallisuutta ja latauslaitteen toimivuutta. Uusien toimintojen käyttö ei välttämättä ole enää mahdollista, tai toimintoissa voi esiintyä rajoituksia.

Jos et hyväksy päivitystä, valmistaja, latauslaitteen omalla merkinnällään varustanut toimija ja myyjä vapautetaan latauslaitteen vahinkoja koskevasta vastuusta siltä osin kuin vahingot johtuvat yksinomaan päivityksen puuttumisesta.

Asiakastuki

Jos sinulla on kysyttävää latauslaitteesta tai tästä asiakirjasta, vastaamme mielellämme. Ota meihin yhteyttä puhelimitse tai sähköpostitse. Löydät yhteiset tiedot viimeiseltä sivulta.

Vaara

Tämän asiakirjan sisältämien ohjeiden noudattamatta jättäminen aiheuttaa käyttäjälle sähköiskun vaaran. Sähköisku johtaa vakaviin henkilövahinkoihin tai kuolemaan.

- Asennuksen saavat tehdä vain pätevät sähköasentajat, jotka osaavat asentaa latauslaitteen oikein ja turvallisesti ja tunnistavat mahdolliset vaarat.

2 Pätevyys

Varoitus

Henkilövahinkojen ja aineellisten vahinkojen vaara, jos henkilöstöllä ei ole riittävää pätevyyttä.

Seurauksena voi esiintyä vakavia henkilövahinkoja ja aineellisia vahinkoja.

- Latauslaitteen parissa saa työskennellä vain koulutettu henkilöstö.

-  Kaikki asennusohjeessa kuvatut tehtävät saa suorittaa vain pätevä sähköasentaja.

3 Turvallisuusohjeet

3.1 Latauslaitteen asennusta koskevat yleiset turvallisuusohjeet

- Latauslaitteen saa asentaa, liittää ja ottaa käyttöön vain pätevä sähköasentaja paikallisia säännöksiä ja määräyksiä noudattaen. On huomioitava, että käyttöönottopöytäkirjan täyttäminen on pakollista.
- Latauslaitteen saa asentaa vain puolijulkisiin ja yksityisiin sijainteihin.
- Noudata asennuspaikkaa koskevia ohjeita; katso *6.1 Asennuspaikka*.
- Noudata ympäristöolosuhteita koskevia vaatimuksia (korkeus merenpinnasta, lämpötila ja ilmankosteus); katso *5 Tekniset tiedot*.
- Vain Ellin hyväksymien osien käyttäminen on sallittu. Vaurioituneiden/likaantuneiden/kontaminoituneiden osien käyttäminen asennuksessa ei ole sallittua.
- Älä liimaa latauslaitteeseen mitään äläkä peitä sitä millään esineillä.
- Älä vie latauslaitteen sisään mitään esineitä.
- Älä aseta latauslaitteen päälle mitään esineitä.
- Vältä latauslaitteen kosketusta nesteisiin.
- Älä asenna latauslaitetta räjähdysvaarallisiin tiloihin.
- Suojaa jokainen asennettu latauslaite vikavirtasuojakytkimellä (väh. A-tyyppin RCD).
- Älä käytä jatkojohtoja, kaapelikeloja tai moniosaisia pistorasioita.

- Älä käytä sovittimia.
- Älä poista, muuta tai käsittele turvavarusteita, kuten Eichrecht-version valmistajan sinettejä.
- Älä tee muutoksia koteloon tai latauslaitteen sisällä oleviin komponentteihin.
- Noudata maakohtaisia turvallisuusmääräyksiä.
- Noudata kaikkia paikallisia sähköasennuksia koskevia määräyksiä ja ajantasaisia paloturvallisuussäännöksiä tulipalojen ja onnettomuuksien estämiseksi.

Epäsymmetrisen kuormituksen määräyksiin liittyvät yksityiskohtaiset vaatimukset on esitetty maakohtaisissa vaatimuksissa. Sähköasentaja tai käyttäjä voi asettaa rajoituksen suoraan autossa, ennalta kytketyssä infrastruktuurissa tai vaihtoehtoisesti latauslaitteen kautta. Sähköasentaja tekee asetuksen latauslaittekokoonpanon kautta rajoittamalla latausvirtaa.

- eSystems MTG GmbH / Volkswagen Group Charging GmbH on vastuussa vain latauslaitteen toimituskokoonpanosta ja valmistajan ammattihenkilöstön suorittamista töistä.

3.2 Latauslaitteen käyttöä koskevat yleiset turvallisuusohjeet

Seuraavissa kohdissa on yleisiä latauslaitteen käyttöä koskevia tietoja.

Vaara

Jos latauslaite osoittaa häiriötä tai latauslaitteessa tai latauskaapelissa esiintyy repeämiä, kovan kulutuksen merkkejä tai muita fyysisiä vaurioita (esim. paisunut kotelo), sähköiskun vaara on olemassa. Sähköiskusta seuraa vakavia henkilövahinkoja tai kuolema.

- Ota yhteyttä asiakastukeen, jos epäilet latauslaitteen tai kaapelin vaurioituneen.
- Älä ota latauslaitetta käyttöön, jos siinä on fyysisiä vaurioita.
- Vaara- ja/tai onnettomuustilanteessa irrota latauslaite välittömästi virransyötöstä (esim. savinmuodostuksen tai -hajun, kaapelivaurioiden tapauksessa) ja ota yhteyttä asentajaan ennen latauslaitteen kytkemistä uudelleen päälle.
- Katso käyttöoppaan luvusta "Vikojen korjaaminen" esitettyjen vikatilojen selitykset ja lisäohjeet.

Älä päästä latauslaitetta liialliseen kosketukseen veden kanssa, sillä tällöin on olemassa sähköiskun vaara. Sähköisku johtaa vakaviin henkilövahinkoihin tai kuolemaan.

- Älä suuntaa voimakasta vesisuihkua latauslaitteeseen tai sitä kohti.
- Älä upota liitäntää nesteisiin.

Jos tämän latauslaitteen asennuksen, huollon, korjauksen tai sijaintipaikan vaihdon suorittaa joku muu kuin pätevä sähköasentaja, seurauksena on sähköiskun vaara. Sähköisku johtaa vakaviin henkilövahinkoihin tai kuolemaan.

- Vain pätevät sähköasentajat saavat suorittaa latauslaitteen asennuksen, huollon, korjauksen ja sijaintipaikan vaihdon. Jos joku muu kuin pätevä sähköasentaja tekee muutoksia latauslaitteeseen, Volkswagen Group Charging GmbH pidättää itselleen oikeuden mitätöidä kaikki takuuvaatimukset.
- Käyttäjä ei saa yrittää huoltaa tai korjata latauslaitetta, sillä siinä ei ole käyttäjän huollettavaksi tarkoitettuja osia. Takuu mitätöityy, jos latauslaitteeseen tehdään laajennuksia tai mukautuksia, joita ei ole kuvattu käyttöoppaassa.

! Vaara

Sähköiskun aiheuttama hengenvaara.

Latauslaitteen käyttö ilman käytössä olevaa maadoituksen valvontaa voi aiheuttaa sähköiskuja, oikosulkuja, tulipaloja, räjähdyksiä tai palovammoja.

- Maadoituksen valvonnan saa poistaa käytöstä vain maadoittamattomissa sähköverkoissa.

Sähköiskun tai tulipalon aiheuttama hengenvaara.

Latauslaitteessa oleva vesi voi johtaa sähköiskun ja tulipalon aiheuttamiin hengenvaarallisiin henkilövahinkoihin.

- Älä koskaan upota latauslaitetta tai liitintä veteen.
- Älä suuntaa latauslaitteeseen vesisuihkua esim. puutarhaletkusta tai painepesurista.
- Älä aseta latauslaitteen päälle mitään nesteellä täytettyjä esineitä.
- Puhdista latauslaite vain kuivalla tai hieman kostealla liinalla.

! Varoitus

Latauslaitteen epäasianmukainen käyttö voi aiheuttaa latauslaitteeseen vaurioita, joista voi seurata henkilövahinkoja tai kuolema.

- Lue tämä opas ennen latauslaitteen käyttämistä.
- Jos et ole tämän oppaan lukemisen jälkeen varma siitä, miten latauslaitetta pitää käyttää, pyydä asiakastuesta apua.
- Latauslaite on sähkölaite. Lapset eivät saa käyttää latauslaitetta eivätkä leikkiä sillä.

Älä käytä latauslaitteen kanssa sovittimia, muuntajia tai jatkojohtoja. Ne voivat vaurioittaa latauslaitetta ja johtaa siten henkilövahinkoihin tai kuolemaan.

- Käytä latauslaitetta yksinomaan Mode 3* -lataustavan kanssa yhteensopivien sähköautojen lataukseen.
- Katso auton käyttöohjeesta, onko auto yhteensopiva.

**Mode 3 on yleisin lataustapa. Se käsittää kaikki AC-lataustapahtumat julkisilla latausasemilla tai latauslaitteilla, joihin sähköauto on liitetty.*

! Varoitus

Vaurioituneen latauslaitteen (esim. paisunut kotelo, repeämät latauskaapelissa) käyttö voi johtaa siihen, että käyttäjä altistuu sähköisille rakennesoilille ja syntyy sähköiskun vaara. Sähköiskusta voi seurata henkilövahinkoja tai kuolema.

- Varmista aina ennen latauksen aloittamista, että latauslaite on ehjä.
- Varmista, että latauskaapeli ei ole vaurioitunut (se ei ole taipunut eikä puristuksissa, eikä sen yli ole ajettu).
- Tee tarvittavat toimenpiteet, jotta liitintä ei joudu tilapäisesti kosketuksiin lämmönlähteiden, lian tai veden kanssa.
- Varmista aina ennen latauksen aloittamista, että liitännän kontaktipinnoissa ei ole likaa tai kosteutta. Suojaa liitin kaapelinsuojuksella liialta ja kosteudelta.

Vaurioitunut latauskaapeli voi johtaa sähköiskuun, josta voi seurata vaara käyttäjälle, vakavia henkilövahinkoja tai kuolema.

- Varmista, että latauskaapeli on sijoitettu niin, ettei sen päälle astuta, siihen ei kompastuta, sen yli ei ajeta eikä se altistu muulla tavoin liialliselle paineelle tai vaurioille. Keri latauskaapeli latauslaitteen ympärille ja varmista, että liitintä ei ole maassa/lattialla.

Vedä vain liitännän kädensijasta, älä koskaan itse latauskaapelista.

Jos latauslaite altistuu korkeille lämpötiloille (esim. sähkölämmitin, avotuli) tai syttyville aineille (esim. bensiinikanisterit), latauslaitteeseen voi syntyä vaurioita, joista voi seurata henkilövahinkoja tai kuolema.

- Varmista, että latauslaite tai latauskaapeli ei pääse koskaan suoraan kosketukseen lämmönlähteiden kanssa.
- Älä käytä latauslaitteen läheisyydessä räjähtäviä tai tulenarkoja aineita.

! Varoitus

Latauslaitteen käyttö olosuhteissa, joita ei ole mainittu tässä oppaassa, voi vaurioittaa latauslaitetta ja johtaa siten henkilövahinkoihin tai kuolemaan.

- Käytä latauslaitetta vain ilmoitetuissa käyttöolosuhteissa.
- RFID-anturin aiheuttama henkilövahinkojen vaara henkilöille, joilla on sydämentahdistin tai rytmihäiriötahdistin.
- Jos sinulla on sydämentahdistin, pidä vähintään 60 cm etäisyyttä latauslaitteen etupaneelissa olevaan RFID-anturiin.
- Jos sinulla on rytmihäiriötahdistin, pidä vähintään 40 cm etäisyyttä latauslaitteen etupaneelissa olevaan RFID-anturiin.

! Varo

Älä laita ruumiinosia tai mitään esineitä liittimen liitântään. Muutoin seurauksena voi olla henkilövahinkoja tai latauslaitteen vaurioita.

- Älä vie sormia liittimen liitântään.
- Huolehdi aina, että tyyppin 2 liittimellä tehdyn latauksen jälkeen suojusta asetetaan paikalleen suojaamaan liittimen liitântää kosteudelta.

Älä irrota latauslaitetta virransyötöstä uuden päivityksen asennuksen aikana. Muutoin seurauksena voi olla henkilövahinkoja tai latauslaitteen vaurioita.

- Huolehdi latauslaitteen jatkuvasta virransyötöstä ohjelmistopäivityksen aikana.
- Huolehdi aina, että tyyppin 2 liittimellä tehdyn latauksen jälkeen suojusta asetetaan paikalleen suojaamaan liittimen liitântää kosteudelta.

! Ohje

Jos latauskaapelia ei ole avattu täysin kerältä lataustapahtuman aikana, kaapeli voi ylikuumentua ja siten latauslaite voi vaurioitua.

- Varmista ennen auton latausta, että latauskaapeli on keritty täysin auki eikä siinä ole päällekkäin meneviä silmukoita.

Aineelliset vahingot voimakkaiden puhdistusainesten vuoksi.

Voimakkaat puhdistusaineet (esim. mineraalitärpätti, aseton, etanoli) voivat vaurioittaa kotelon pintaa.

- Käytä mietoja puhdistusaineita (esim. astianpesuainetta, neutraalia puhdistusainetta).
- Tarkista latauslaite säännöllisesti kotelon vaurioiden ja likaantumisen varalta.
- Puhdista latauslaite tarvittaessa ulkopuolelta kuivalla tai hieman kostealla, pehmeällä liinalla.

Aineelliset vahingot vikoja korjattaessa.

Jos vikojen korjausohjeita on noudatettu oikein eikä vikaa saatu korjattua, latauslaite on viallinen.

- Älä käytä latauslaitetta.
- Ilmoita asiasta tekniseen huoltoon.

4 Toimituksen sisältö

i Toimituksen sisältöön voi kuulua ylimääräisiä ruuveja.

Komponentti	Määrä
Latauslaitteen peruslaite, sis. asennetun latauskaapelin	1
Kansi	1
Koristekehys	1
Asennusohje	1
Käyttöoikeustietojen kortti	1
RFID-kortti	2
Porausmalli (integroitu pakkaukseen)	1
Levyruuvi seinäasennukseen, 6 mm x 60 mm	4
Tulppa seinäasennukseen, 8 mm x 60 mm	4
Tiivistyslaatta seinäasennukseen	4
Kaapeliläpivienti M32 infrastruktuurille ja Ethernetille/RS-485:lle, sis. tiivistyslevy ja mutteri	2
Tiivistyssarja kaapeliläpiviennille M32, lovettu, sis. 2 kaapeliläpivientiä Ethernetille/RS-485:lle	1
Tiivistystulppa Ethernet-/RS-485-tiedonsiirtojohdolle	1
Tiivistyssarja infrastruktuurijohdon kaapeliläpiviennille, supistettu halkaisija	1
Ruuviliitin RS-485-kaapelille	1
Peitetulppa M32, sis. tiivistyslevy ja mutteri	3
Ruuvi kannelle, ruostumatonta terästä, 4 mm x 14 mm	10
Seinävälike	4

Toimituksen sisällön tarkistus

- Tarkista heti paketista purkamisen jälkeen, ovatko kaikki komponentit mukana toimituksen sisällössä ja ovatko ne vaurioitumattomia.
- Jos komponentteja puuttuu tai niissä on vaurioita, ota yhteyttä asiakastukeemme; katso tämän ohjeen takasivu.

5 Tekniset tiedot

Katso tekniset ja mekaaniset tiedot teknisestä tietolomakkeesta.



6 Edellytykset

6.1 Asennuspaikka

Seinän kantavuus

Latauslaite on tarkoitettu yksinomaan kiinteään käyttöön, minkä vuoksi se on aina asennettava seinään. Seinän kantavuuden on oltava vähintään 40 kg.

Sijainti

- Asenna latauslaite vähintään 50 cm:n ja enintään 115 cm:n korkeudelle maasta/lattiasta esteettömyyden varmistamiseksi.
- Kaikilla latauslaitteen sivuilla on oltava vähintään 20 cm tilaa. *Katso kuva 1.*

Sähkönsyöttöjohto

- Noudata sähköverkonhaltijan paikallisia määräyksiä.
- Varmista, että latauslaitteen asennukseen on käytettävissä oma syöttöjohto.
- Asenna tarvittaessa erillinen syöttöjohto, joka on johdotusta ja rakennustekniikkaa koskevien yleisten vaatimusten mukainen. Sähkönsyöttöjohtoon voi asentaa rappauksen alle tai päälle.
- Latauslaite vaatii ulkoisen vikavirtasuojakytkimen (väh. A-tyypin RCD). Laitteeseen on jo integroitu DC-vikavirtasuojia (6 mA) IEC 62955:n mukaan.
- Latauslaite on suunniteltu liitettäväksi ja käytettäväksi 230 V:n (yksivaiheinen) tai 400 V:n (kolmivaiheinen) verkkojännitteellä 50/60 Hz:n taajuudella.
- Varmista, että latauslaitteen nimellisjännite ja nimellisvirta vastaavat paikallisen sähköverkon vaatimuksia, jotta syöttöjohtoon nimellisvirta ei ylitä lataustapahtuman aikana; katso *5 Tekniset tiedot*.
- Kaikki VDE 0100:n tai paikallisten määräysten mukaiset pienjännitejärjestelmien asennusta koskevat ehdot ovat voimassa.

- Rakennuksen asennetun sähköjohdon ja latauslaitteen tehon (katso arvokilpi ja 5 Tekniset tiedot) mukainen katkaisija on pakollinen.

Muut ohjeet

Huomioi asennuspaikkaa valitessasi myös seuraavat seikat:

- Sallitut henkilöt voivat käyttää latauslaitetta helposti.
- Jos mahdollista, varmista, että laitteen käyttö ei ole mahdollista asiattomille henkilöille.
- Asenna latauslaite niin, että sitä on auto huomioiden helppo käyttää.
- Varmista, että latauslaitteen asennukseen ja latauskäyttöön on riittävästi liikkumistilaa.
- Varmista, että käytettävissä on hyvä verkkoyhteys:
 - Latauslaitteet, joissa on LTE-vastaanotto
 - Wi-Fi-yhteys Client Mode -tilassa

Ympäristöolosuhteet

- Ota huomioon ympäristöolosuhteita koskevat vaatimukset.
- Jotta latauslaite ei vaurioidu ukkosen vuoksi, asenna se niin, että se on suojassa suoralta ukkoselta.
- Huolehdi tarvittaessa riittävästä jäähtyksestä ja/tai ilmanvaihdosta.
- Jos mahdollista, sijoita latauslaite ympäristöön, jossa se ei altistu suoralle auringonsäteilylle ja jossa se on suojassa ulkoisilta vaurioilta. Suora auringonsäteily voi nostaa latauslaitteen lämpötilaa ja siten heikentää lataustehoa.

Latauslaitteen kaikki Pro-versiot on varustettu MID:n 2014/32/EU mukaisella energialaskurilla, ja ne vastaavat siten luokan E1 laitteiden sähkömagneettisen käyttöympäristön vaatimuksia.

Kaikki latauslaitteen versiot ovat sähkömagneettisen yhteensopivuuden osalta EMC-direktiivin 2014/30/EU mukaisia.

6.2 Tarvittavat työkalut

Työkalu	Määrä
Porakone ja 8 mm:n poranterä seinäasennukseen	1
Torx-ruuvitaltta TX20 (kannen ruuvaus)	1
Torx-ruuvitaltta TX30 (seinään ruuvaus)	1
Sivuleikkuri infrastruktuurijohdon lyhentämiseen	1
Kuorinta- ja eristeen poistotyökalu infrastruktuurijohtoa varten	1
Kynä porausreikien merkitsemiseen	1
Tasapääruuvitaltta liittimiä varten	1
Vesivaaka	1
Metrimitta tai mittanauha	1
Pihdit kaapeliläpiviennille M32	1
Mobiililaite tai kannettava tietokone määrittystä varten	1
Kuorinta- ja eristeen poistotyökalu RS-485-johtoa varten	Valinnainen
Taivutetut kärkipihdit johtojen pujottamiseen	Valinnainen
Työkalu RJ45-liitinten asennukseen	Valinnainen

7 Asennus

! Varoitus

Henkilövahinkojen vaara, jos henkilöstöllä ei ole riittävää pätevyyttä.

Seurauksena voi esiintyä vakavia henkilövahinkoja ja aineellisia vahinkoja.

- Latauslaitteen parissa saa työskennellä vain koulutettu henkilöstö, jolla on asianmukainen pätevyys.

! Varoitus

Henkilövahinkojen vaara epävakaan seinän vuoksi.

Jos seinän kantavuus on alle 40 kg, vakavat henkilövahingot ovat mahdollisia.

- Asenna latauslaite vain seiniin, joiden kantavuus on vähintään 40 kg.
- Noudata kaikkia varoituksia.

! Ohje

Aineelliset vahingot epäasianmukaisen asennuspaikan vuoksi.

Asennuspaikkaa koskevien edellytysten noudattamatta jättäminen voi johtaa aineellisiin vahinkoihin.

- Varmista kaikkien asennuspaikkaa koskevien edellytysten noudattaminen.
- Ota kaikki asennuspaikan ympäristöolosuhteita koskevat vaatimukset huomioon.

7.1 Asennuksen valmistelu

! Vaara

Jos komponentteja vaurioituu asennuksen aikana, olemassa on vakavien henkilövahinkojen vaara.

- Keskeytä työt.
- Ilmoita asiasta tekniseen huoltoon.

! Vaara

Asentajalle aiheutuu sähköiskun vaara. Sähköisku johtaa vakaviin henkilövahinkoihin tai kuolemaan.

Suojaa jokainen asennettu latauslaite vikavirtasuojakytkimellä (väh. A-tyyppin RCD).

- 1 Varmista ennen asennustöiden aloittamista, että kaikki edellytykset täyttyvät.
- 2 Määritä latauslaitteen versio yksiselitteisesti kotelon arvokilvessä mainitusta mallinimestä. Mallimerkintä ja sen alapuolella mainitut verkkoliitännän arvot (verkkojännite, virta, taajuus) ovat erityisen tärkeitä määrittämiselle kannalta.
- 3 Valitse sopiva tiivistyssarja johdotustavan mukaan. Poikkileikkaustaulukon mukaan.

Kaapelin ulkohalkaisija

18–25 mm

13–18 mm

Tiivistyssarja

Tehtaalla asennettu tiivistyssarja

Mukana toimitettu yksiaukokoinen tiivistyssarja

Saksan Eichrecht-lain mukainen versio

- 1 Tarkista, että kolme valmistajan sinettiä ovat paikoillaan ja vaurioitumattomia.

i Valmistajan sinettejä ei saa poistaa tai vaurioittaa.

Vaihtoehto 1: Kaapelin johdotus alhaalta

- 1 Asenna tarvittavat kaapeliläpiviennit ulkopuolelta sisäpuolelle niin, että tiivistysrengas on läpiviennissä. Sulje kaikki muut aukot peitetulpilla. *Katso kuva 2.*
- 2 Kuori infrastruktuurikaapelia 15 cm:n pituudelta. *Katso kuva 3.*

Vaihtoehto 2: Kaapelin johdotus takaa

- 1 Asenna tarvittavat kaapeliläpiviennit sisäpuolelta ulkopuolelle niin, että tiivistysrengas on läpiviennissä. Sulje kaikki muut aukot peitetulpilla.
 - 2 Kuori infrastruktuurikaapelia 12 cm:n pituudelta. *Katso kuva 3.*
- i** Jos latauslaitteen seinäasennuksessa tiedonsiirtojohdot ovat suoraan latauslaitteen takana, käytä tarvittaessa seinävälিকেitä. Näin vältät kaapelin mahdollisen litistymisen seinän ja latauslaitteen väliin.
- 3 Vedä seinävälিকেiden suojakalvo pois, aseta ne latauslaitteen takapuolelle niille tarkoitettujen ulokkeiden (kupujen) päälle ja paina seinävälিকেet lujasti paikoilleen.

7.2 Latauslaitteen asennus

! Vaara

Jos komponentteja vaurioituu asennuksen aikana, olemassa on vakavien henkilövahinkojen vaara.

- Keskeytä työt.
- Ilmoita asiasta tekniseen huoltoon.

- 1 Piirrä seinään neljä kiinnitysreikää porausmallia käyttäen. *Katso kuva 4.*
Jos kaapeli tulee takaa, vedä infrastruktuurikaapeli porausmallin oikeanpuoleisen aukon läpi. *Katso kuva 4.*

! Vaara

Asentajalle aiheutuu sähköiskun vaara. Sähköisku johtaa vakaviin henkilövahinkoihin tai kuolemaan.

Ruuvien kiinnityskohdissa ei saa olla jännitteisiä johtoja.

- 2 Poraa kiinnitysreiät seinään esitetyllä tavalla.

- 3 Aseta ruuvien tulpat.
 - 4 Aseta tiivistystä varten neljä tiivistyslaattaa kiinnitysruuvien päälle.
 - 5 Jos kaapelin johdotus on takaa, vie se kaapeliläpiviennin läpi latauslaitteeseen.
- i** Ethernet-kaapeli (myös RJ45-liitin valmiiksi kiinnitettynä) voidaan viedä latauslaitteeseen kaapeliläpiviennissä olevan lovetun tiivistyssarjan läpi.
- 6 Pidä latauslaitetta porattujen kiinnitysreikien päällä. Vie neljä kiinnitysruuvia kumitiivisteineen niille tarkoitettuihin latauslaitteen kiinnitysreikiin (kohta 1). *Katso kuva 5.*
 - 7 Ruuvaa latauslaite lujasti paikalleen. *Katso kuva 5.*
 - 8 Jos kaapelin johdotus on alhaalta, vie se alapuolelta kaapeliläpiviennin läpi latauslaitteeseen.
- i** Ethernet-kaapeli (myös RJ45-liitin valmiiksi kiinnitettynä) voidaan viedä latauslaitteeseen kaapeliläpiviennissä olevan lovetun tiivistyssarjan läpi.

7.3 Kaapelin liittäminen

! Vaara

Jännitteisiä osia kosketettaessa esiintyy välitön sähköiskun aiheuttama hengenvaara.

- Hätätapauksessa, vikojen korjauksessa tai latauslaitteen sähkötöissä on noudatettava seuraavia turvallisuusohjeita:
 - Kytke latauslaite jännitteettömäksi.
 - Suojaa se uudelleenkytkentää vastaan.
 - Totea jännitteettömyys.
 - Maadoita latauslaite ja aseta se oikosulkuun.
 - Peitä viereiset jännitteiset osat ja suojaa vaara-alue.

Vaara

Jos sähkönsyöttökaapeli liitetään väärin, esiintyy välitön sähköiskun aiheuttama hengenvaara.

- Ota liitäntäkaavio huomioon.
- Järjestä johtimet värien mukaan oikein.
- Noudata paikallisia määräyksiä.

 Ota infrastruktuurikaapelia liitettäessä liitäntäkaavio huomioon. *Katso kuva 6.*

Latauslaite liitetään kolmivaiheisesti.

Infrastruktuurijohtojen liittäminen

On mahdollista käyttää monisäikeisiä johtoja, joissa on pääteholkit / jäykät johtimet tai ei ole niitä.

- 1 Poista johtimista eristettä 10–12 mm:n pituudelta 11 kW:n versiossa tai 18–20 mm:n pituudelta 22 kW:n versiossa.
- 2 Järjestä johtimet oikein, *katso kuva 6*, ja liitä ne kytkentäliittämiin. Jousiliittimet voidaan vapauttaa ruuvitaltalla.
- 3 Sulje kaapeliläpiviennit. Varmista, että ne ovat riittävän tiiviit, jotta varmistetaan vesi- ja pölytiiviyys ja estetään kaapeleiden vetäminen vahingossa ulos, mutta eivät niin tiiviit, että eristys vaurioituu.

Valinnaista: Ethernet-kaapelin ja/tai RS-485-kaapelin liittäminen

- 1 Aseta Ethernet-kaapeli sille tarkoitettuun liitäntään. *Katso kuva 7.*
- 2 Kuori kaapelia.
- 3 Poista RS-485-kaapelin eristettä 5 mm:n pituudelta.
- 4 Liitä RS-485-kaapeli ruuviliittimen merkinnän mukaan.
- 5 Kiinnitä ruuviliitin piirilevyyn. *Katso kuva 6.*

 RS-485-liitäntä on päätetty valmiiksi.

7.4 Kannen asennus

- 1 Ripusta kansi ylhäältä kahdella koukulla (kohta 1). *Katso kuva 8.*
- 2 Taita kansi alas ja paina se lujasti kiinni (kohta 2). *Katso kuva 8.*

- 3 Kiinnitä kansi 10 ruuvilla ja kiristä ne 3 Nm:n vääntömomenttiin. *Katso kuva 9.*

 Kiinnitä koristekehys vasta onnistuneen käyttöönoton jälkeen.

7.5 Toiminnanharjoittajan sinettien kiinnittäminen

 Koskee vain Saksan Eichrecht-lain mukaista versiota.

- 1 Puhdista pinta huolellisesti. Sen on oltava rasvaton ja pölytön.
 - 2 Sinetöi kannen kaksi ylemmää ruuvia toiminnanharjoittajan sineteillä.
-  Valmistajan ja toiminnanharjoittajan sinettejä ei saa vaurioittaa. Muutoin Eichrecht-lain mukaisuus raukeaa.

8 Käyttöönotto

Latauslaitteen saa asentaa, liittää ja ottaa käyttöön vain pätevä sähköasentaja paikallisia säännöksiä ja määräyksiä noudattaen. Tämän varmistamiseksi on täytettävä käyttöönottopöytäkirja, joka on annettava asiakkaalle.

Voit ladata käyttöönottopöytäkirjan osoitteesta <https://www.elli.eco/de/downloads>.

1 Kytke latauslaite päälle.

i Heti, kun latauslaite on valmis määrittystä varten, LEDit vilkkuvat sinisinä.

2 Skanna QR-koodi käyttöoikeustietojen kortista ja muodosta yhteys latauslaitteen tukiasemaan.

Jos yhteys QR-koodin kautta ei toimi, suorita seuraavat vaiheet:

- Muodosta yhteys latauslaitteen tukiasemaan Wi-Fi-yhteydellä (katso Wi-Fi-yhteyden SSID-tunnus ja salasana käyttöoikeustietojen kortista).

3 Anna internetiselaimen osoiteriville isäntänimi (katso käyttöoikeustietojen kortti).

i Muodostettaessa yhteyttä latauslaittekokoonpanoon selaimessa voi näkyä turvallisuusvaroitusta. Noudata tässä tapauksessa selaimessa näkyviä ohjeita hyväksyäksesi turvallisuuspoikkeuksen ja muodostaaksesi yhteyden latauslaittekokoonpanoon.

4 Kirjautu sisään latauslaittekokoonpanoon Service User -tiedoilla.

5 Seuraa latauslaitteen määrittelyn Onboarding-työnkulkua.

Vaihtoehto 1: Tee latauksen tarkistus latauslaitteen määrittelyssä

1 Poista OCPP käytöstä yhteysasetuksissa.

2 Ota vapaa lataus käyttöön.

3 Kun latauksen tarkistus on tehty onnistuneesti, OCPP on otettava takaisin käyttöön.

Vaihtoehto 2: Tee latauksen tarkistus sovelluksessa

1 Yhdistä latauslaite Charging-sovellukseen. Katso käyttöopas, luku 5.2 Latauslaitteen yhdistäminen Charging-sovellukseen.

2 Ota vapaa lataus käyttöön.

3 Kun latauksen tarkistus on tehty onnistuneesti, OCPP on otettava takaisin käyttöön.

Käyttöönotto on nyt suoritettu kokonaan päätökseen.

9 Koristekehyn kiinnittäminen

1 Aseta koristekehys kotelon päälle ja paina sitä lujasti, kunnes kiinnityskoukut lukittuvat kuuluvasti paikoilleen. *Katso kuva 10.*

10 Käytöstä poistaminen

! Varoitus

Henkilövahinkojen vaara, jos henkilöstöllä ei ole riittävää pätevyyttä.

Seurauksena voi esiintyä vakavia henkilövahinkoja ja aineellisia vahinkoja.

- Latauslaitteen parissa saa työskennellä vain koulutettu henkilöstö, jolla on asianmukainen pätevyys.

! Varoitus

Henkilövahinkojen vaara virheellisen purkamisen vuoksi.

Purkamisessa tehtävät virheet voivat johtaa hengenvaarallisiin tilanteisiin ja aiheuttaa merkittäviä aineellisia vahinkoja.

- Noudata kaikkia purkamisohjeita.
- Jos valmistajan tai toiminnanharjoittajan sinetit poistetaan, Saksan Eichrecht-lain mukainen hyväksyntä raukeaa.

10.1 Latauslaitteen poistaminen käytöstä

1 Palauta koko latauslaite tehdasasetuksiin. Tällöin järjestelmästä poistetaan kaikki henkilötiedot ja tarvittaessa paikalliset turvallisuuskopiot.

10.2 Latauslaitteen purkaminen

Vaara

Jännitteisiä osia kosketettaessa esiintyy välitön sähköiskun aiheuttama hengenvaara.

- Hätätapauksessa, vikojen korjauksessa tai latauslaitteen sähköttöisessä on noudatettava seuraavia turvallisuusohjeita:
 - Kytke latauslaite jännitteettömäksi.
 - Suojaa se uudelleenkytkentää vastaan.
 - Totea jännitteettömyys.
 - Maadoita latauslaite ja aseta se oikosulkuun.
 - Peitä viereiset jännitteiset osat ja suojaa vaara-alue.

- 1 Noudata kaikkia varoituksessa mainittuja turvallisuussääntöjä, jotta latauslaitteesta tulee jännitteetön.
- 2 Vie yksinkertainen muovikortti latauslaitteen koristekehysten ja kotelon väliin. *Katso kuva 11.*
-  Muovikortti saattaa tällöin vaurioitua.
- 3 Ala löysätä kiinnityskoukkuja sivuista vuorotellen ylöspäin edeten. Löysää lopuksi alapuolen koukut. *Katso kuva 12.*
- 4 Löysää ruuvit ja ota kansi pois.
- 5 Poista syöttöjohdon johtimet kytkentäliittimistä.
- 6 Ruuvaa latauslaite irti seinästä.
- 7 Varastoi tai hävitä latauslaite.

11 Liite

11.1 Oikeudellisia tietoja

© 2024 – Tämä asiakirja sisältää materiaalia, jonka omistaa Volkswagen Group Charging GmbH (Elli), ja materiaalia, jonka omistaa eSystems MTG GmbH. Kaikki oikeudet pidätetään.

Tätä asiakirjaa ei saa ilman Volkswagen Group Charging GmbH (Elli)- tai eSystems-yhtiön etukäteen antamaa kirjallista lupaa missään muodossa tai millään tavoin kokonaan tai osittain muuttaa, jäljentää, käsitellä tai välittää edelleen.

11.2 Tuoteominaisuudet



Valmistajat ovat hankineet latauslaitteelle ja mukana toimitetulle latauskortille CE-sertifioinnin, ja niissä on CE-logo. Vastaavat vaatimustenmukaisuusvakuutukset ovat saatavissa osoitteesta <https://www.elli.eco/downloads/>.

11.3 Hävittäminen



Hävitä laite voimassa olevien paikallisten määräysten mukaan.

Sähkö- ja elektroniikkalaitteet on merkitty yliviivatun jätteen symbolilla. Symboli kertoo, että nämä laitteet on käyttökänsä päätyttyä kerättävä ja hävitettävä tavallisesta kotitalousjätteestä erillään. Loppukäyttäjänä sinua koskee tämä lakisääteinen velvollisuus erillään hävittämisestä.

Sähkö- ja elektroniikkalaitteet voidaan jättää maksutta paikallisiin keräyspisteisiin. Voit kysyä osoitteita oman kaupunkisi tai kuntasi viranomaisilta. Ei saatavilla kaikissa maissa.

Henkilötietojen poistaminen vanhasta laitteesta on omalla vastuullasi.

Jos vanhassa laitteessa on irrotettavia paristoja, akkuja tai lamppeja, irrota ne ennen laitteen viemistä hävitettäväksi ja vie nekin erilliskeräykseen.

Sähkö- ja elektroniikkalaitteissa on aineita, jotka voivat olla ympäristölle vaarallisia ja vaikuttaa ihmisten terveyteen. Huolehdi sen vuoksi asianmukaisesta

hävittämisestä ja tarkista etukäteen toimenpiteet jätteen välttämiseksi, kuten korjattavuus tai kelpoisuus muuhun käyttöön. Suosi uudelleenkäyttöä, kunnostamista, päivittämistä tai yksittäisten komponenttien vaihtamista lopullisen hävittämisen sijaan, jotta autat suojelemaan ympäristöä.

Saksassa: Myös vähittäiskauppioiden, joiden sähkö- ja elektroniikkalaitteiden myyntipinta-ala on vähintään 400 neliometriä, ja elintarvikevähittäiskauppioiden, joiden kokonaismyyntipinta-ala on vähintään 800 neliometriä, on otettava vanhat laitteet maksutta takaisin, jos niillä on myynnissä ja ne asettavat markkinoille sähkö- ja elektroniikkalaitteita useita kertoja kalenterivuodessa tai pysyvästi. Jos myynnissä käytetään etäviestintävälineitä, vähittäismyyjän myyntialueeksi katsotaan kaikki varastointi- ja lähetyalueet.

Luovuttaessaan uuden sähkö- tai elektroniikkalaitteen loppukäyttäjälle vähittäismyyjän on otettava myyntipaikassa tai sen välittömässä läheisyydessä maksutta vastaan samantyyppinen vanha laite, jolla on olennaisilta osin samat toiminnot kuin uudella laitteella.

Enintään kolmen vanhan laitteen palauttaminen laitetyyppiä kohti maksutta vähittäismyyjälleen tai sen välittömään läheisyyteen on mahdollista myös ostamatta uutta sähkö- tai elektroniikkalaitetta, kunhan laitteiden ulkomitat ovat enintään 25 senttimetriä.

Ota selvää, onko omassa maassasi (Saksan ulkopuolella) samankaltaisia määräyksiä.

Tietoja ElektroG:n 10 §:n 3 momentissa ja ElektroG:n 22 §:n 1 momentissa säädettyjen ”määrällisten tavoitteiden” (keräys- ja hyötykäyttöaste) saavuttamisesta Saksassa löytyy osoitteesta <https://www.bmuv.de/themen/wasser-ressourcen-abfall/kreislaufwirtschaft/statistiken/elektro-und-elektronikaltgeraete>



Materiaalien kierrättäminen säästää raaka-aineita ja energiaa ja edistää merkittäväällä tavalla ympäristönsuojelua.

Lyhenteet ja kirjainsanat	Merkitys
DC	Tasavirta
Hz	Hertsi
kW	Kilowatti
LTE	Long Term Evolution
mA	Milliampeeri
MID	Mittauslaidedirektiivi
N	Nollajohdin
Nm	Newtonmetri
PE	Suojajohdin
RCD	Vikavirtasuoja
RFID	Radiotaajuinen etätunnistus
V	Voltti
Wi-Fi	Langaton tiedonsiirtoyhteys

Asiakastuki

Jos sinulla on kysyttävää seinälaatikosta, älä epäröi ottaa meihin yhteyttä.

Ota meihin yhteyttä yhteydenottolomakkeen kautta:
<https://www.elli.eco/en/contact>.

Français

Manuel d'utilisation

Vous trouverez des informations détaillées sur la borne de recharge dans le manuel d'installation qui vous a été remis ainsi que dans le manuel d'utilisation disponible au téléchargement. Veuillez lire à la fois le manuel d'installation et le manuel d'utilisation afin de bien connaître la borne de recharge.

Le manuel d'utilisation contient des informations sur le produit, des conseils sur la recharge avec la borne de recharge, des informations sur la configuration et la mise en service de la borne de recharge. Vous pouvez y accéder via <https://www.elli.eco/downloads/charger2> ou en utilisant le code QR ci-dessous.



Déclaration de confidentialité

L'utilisation de votre borne de recharge nécessite le traitement de vos données à caractère personnel par nos soins. Vous trouverez des informations sur le traitement des données, vos droits en tant que personne concernée et vos coordonnées dans notre déclaration de confidentialité à l'adresse <https://www.elli.eco/de/downloads> ou en cliquant sur le code QR.



Contenu

1 Informations générales	148
2 Qualification	149
3 Consignes de sécurité	149
3.1 Consignes générales de sécurité pour l'installation de la borne de recharge	149
3.2 Consignes générales de sécurité pour l'utilisation de la borne de recharge	150
4 Contenu de la livraison	153
5 Caractéristiques techniques	153
6 Conditions préalables	153
6.1 Lieu de montage et d'installation	153
6.2 Outils nécessaires	154
7 Montage	155
7.1 Préparer le montage	155
7.2 Monter la borne de recharge	156
7.3 Connecter les câbles	156
7.4 Monter le couvercle	157
7.5 Apposer le cachet de l'exploitant	157
8 Mise en service	158
9 Fixer l'enjoliveur	158
10 Mise hors service	158
10.1 Mettre la borne de recharge hors service	158
10.2 Démonter la borne de recharge	159
11 Annexe	160
11.1 Informations légales	160
11.2 Caractéristiques du produit	160
11.3 Élimination	160
11.4 Glossaire	161

1 Informations générales

Champ d'application du document

La borne de recharge est compatible avec le réseau. Elle sert à recharger les véhicules électriques qui répondent aux normes et directives généralement en vigueur pour les véhicules électriques. Elle est conçue pour une utilisation fixe à l'intérieur et à l'extérieur et dans les espaces privés et semi-publics pour un fonctionnement dans les spécifications électriques et environnementales définies, voir *Caractéristiques techniques* à la page 153.

La borne de recharge ne doit être utilisée que dans le respect de toutes les réglementations nationales du lieu d'utilisation.

La borne de recharge est disponible dans les variantes suivantes :

Variante	Caractéristiques
Connect	Modèle de base
Pro	Avec compteur d'énergie (conforme à la directive MID), module LTE
Eichrecht	Avec compteur d'énergie (conforme à la norme allemande Eichrecht), module LTE

Concept de la documentation et public cible

Les manuels de montage et d'installation décrivent l'installation mécanique et électrique de la borne de recharge et s'adressent aux électriciens spécialisés et aux entreprises spécialisées agréées par le gestionnaire de réseau qui ont été mandatés pour le montage et la mise en service de la borne de recharge.

Pour plus d'informations sur les autres manuels disponibles, voir le manuel d'utilisation.



Pour des raisons de lisibilité, seul le genre masculin est utilisé pour désigner certaines catégories de personnes, p. ex. « utilisateur ». Il s'agit dans chaque cas de personnes (h/f/non binaire), p. ex. « utilisateur (h/f/non binaire) ».

Veuillez noter que le terme « borne de recharge » est représentatif de chaque modèle, à moins qu'il ne soit indiqué autrement par une mention spécifique. Toutes les mesures de sécurité liées à la borne de recharge doivent donc être respectées de la même manière pour tous les modèles. Dans ce document, le terme « borne de recharge » se réfère à la borne de recharge, câble de recharge inclus.

Lecture et conservation de la documentation

- Lisez attentivement la documentation avant l'installation.
- La documentation doit être conservée et transmise au nouveau propriétaire en cas de vente.

Sections mises en évidence

Danger

Les textes accompagnés de ce symbole contiennent des informations sur des situations dangereuses qui entraîneront la mort ou des blessures graves si elles sont ignorées.

Avertissement

Les textes accompagnés de ce symbole contiennent des informations sur des situations dangereuses qui peuvent entraîner la mort ou des blessures graves si elles sont ignorées.

Attention

Les textes accompagnés de ce symbole contiennent des informations sur des situations dangereuses qui peuvent entraîner des blessures mineures ou modérées si elles sont ignorées.

Remarque :

les textes accompagnés de ce symbole contiennent des informations sur des situations qui peuvent entraîner des dommages au produit si elles sont ignorées.

Symboles

Les symboles utilisés dans ce document ont la signification suivante :

Symboles utilisés et leurs explications

1., a. ou l.	Mesures à prendre dans l'ordre indiqué.
•	Mesures à prendre sans ordre particulier.
	Les textes comportant ce symbole contiennent des informations supplémentaires.

Date limite de rédaction

Toutes les informations contenues dans ce document et dans le manuel d'utilisation correspondent aux informations disponibles au moment de l'impression. En raison de l'évolution constante de la borne de recharge, des différences sont possibles entre la borne de recharge et les informations contenues dans cette documentation. Aucun droit ne peut être déduit des différentes informations, illustrations et descriptions.

Mises à jour du logiciel

Veillez à ce que la borne de recharge dispose toujours du logiciel le plus récent. Veuillez noter qu'une mise à jour du logiciel nécessite une autorisation via l'application de recharge.

Pour plus d'informations sur le couplage de la borne de recharge avec l'application de recharge, consultez le manuel d'utilisation.

Pour obtenir des informations sur les dernières mises à jour du logiciel, consultez le site <https://www.elli.eco/de/changelog/wallbox>. L'utilisateur est libre d'installer ou de refuser la mise à jour. Cependant, cela peut affecter à la fois la sécurité et la fonctionnalité de la borne de recharge. Il se peut alors que l'utilisation de nouvelles fonctions ne soit plus possible ou que les fonctionnalités soient limitées.

Si vous n'acceptez pas une mise à jour, toute responsabilité du fabricant, du quasi-fabricant et du vendeur est exclue pour les dommages causés à la borne de recharge, dans la mesure où ceux-ci sont uniquement dus à l'absence de mise à jour.

Service client

N'hésitez pas à nous contacter si vous avez des questions sur la borne de recharge ou sur ce document. Veuillez nous contacter par téléphone ou par e-mail. Vous trouverez les coordonnées en dernière page.

Danger

Le non-respect des instructions contenues dans ce document peut exposer l'utilisateur à un risque d'électrocution entraînant des blessures graves ou la mort.

- L'installation ne doit être effectuée que par des électriciens certifiés, capables d'installer la borne de recharge correctement et en toute sécurité et d'identifier les dangers potentiels.

2 Qualification

Avertissement

Risque de blessures et de dommages matériels en cas de qualification insuffisante du personnel.

Des blessures graves et des dommages matériels peuvent en résulter.

- Seul un personnel formé peut travailler sur la borne de recharge.

-  Seul un électricien qualifié et certifié est habilité à effectuer toutes les opérations décrites dans le manuel d'installation.

3 Consignes de sécurité

3.1 Consignes générales de sécurité pour l'installation de la borne de recharge

- La borne de recharge doit être installée, raccordée et mise en service par un électricien qualifié et certifié, conformément aux règles et réglementations locales. Il convient de noter qu'un protocole de mise en service doit être rempli.
- Seuls les sites semi-publics et privés sont autorisés.
- Respectez les consignes relatives au lieu de montage et d'installation, voir *6.1 Lieu de montage et d'installation*.
- Respectez les conditions ambiantes (altimètre, température et humidité, voir *5 Caractéristiques techniques*).
- Seules les pièces homologuées par Elli peuvent être utilisées. Les pièces endommagées/salies/contaminées ne sont pas autorisées pour l'installation.
- Ne collez pas d'autocollants sur la borne de recharge et ne l'obstruez pas avec des objets.
- N'insérez pas d'objets dans la borne de recharge.
- Ne placez aucun objet sur la borne de recharge.
- Évitez tout contact de la borne de recharge avec des liquides.
- N'installez pas la borne dans des endroits présentant un risque d'explosion.
- Protégez chaque borne de recharge installée par un disjoncteur différentiel (au moins RCD de type A).
- N'utilisez ni rallonges, ni tambours de câbles ni prises multiples.

- N'utilisez pas d'adaptateur.
- Ne démontez pas, ne manipulez pas et ne contournez pas les dispositifs de sécurité, tels que les cachets des fabricants pour la variante Eichrecht.
- Ne modifiez pas le boîtier ou les composants internes de la borne de recharge.
- Respectez les consignes de sécurité du pays.
- Respectez toutes les réglementations locales relatives aux installations électriques, les réglementations actuelles en matière de prévention des incendies et de protection contre les accidents.

Les exigences détaillées concernant les dispositions relatives aux charges déséquilibrées figurent dans les exigences spécifiques à chaque pays. La limitation peut être réglée directement dans le véhicule, dans l'infrastructure en amont ou alternativement via la borne de recharge par l'électricien qualifié ou l'utilisateur. Le réglage par l'électricien qualifié s'effectue via la configuration de la borne de recharge en limitant le courant de charge.

- eSystems MTG GmbH/Volkswagen Group Charging GmbH n'assume la responsabilité que de l'état de livraison de la borne de recharge et des travaux effectués par le personnel spécialisé du fabricant.

3.2 Consignes générales de sécurité pour l'utilisation de la borne de recharge

Les sections suivantes contiennent des informations générales qui s'appliquent à l'utilisation de la borne de recharge.

Danger

Si la borne de recharge indique un dysfonctionnement ou si la borne de recharge ou le câble de recharge présentent des fissures, une usure importante ou d'autres dommages physiques (p. ex. boîtier distendu, etc.), il existe un risque d'électrocution pouvant entraîner des blessures graves ou la mort.

- Contactez le service client si vous pensez que la borne de recharge ou le câble sont endommagés.
- Ne mettez pas la borne de recharge en service si elle est physiquement endommagée.
- En cas de danger et/ou d'accident, débranchez immédiatement l'alimentation électrique de la borne de recharge (p. ex. dégagement de fumée ou d'odeur, câbles endommagés, etc.) et contactez votre installateur avant de rebrancher la borne de recharge.
- Voir le chapitre « Dépannage » du manuel d'utilisation pour des explications et des instructions supplémentaires sur les états d'erreur affichés.

N'exposez pas la borne de recharge à un contact excessif avec l'eau, car un risque de choc électrique susceptible d'entraîner des blessures graves ou la mort pourrait survenir.

- Ne dirigez pas de jet d'eau puissant sur ou contre la borne de recharge.
- N'immergez pas la prise dans un liquide.

L'installation, l'entretien, la réparation et le changement d'emplacement de cette borne de recharge par un électricien qualifié non certifié entraînent un risque d'électrocution qui peut provoquer des blessures graves ou la mort.

- Seuls des électriciens qualifiés certifiés sont autorisés à installer, entretenir, réparer et déplacer la borne de recharge. Si la borne de recharge est modifiée par un électricien non certifié, Volkswagen Group Charging GmbH se réserve le droit d'annuler toute réclamation de garantie.
- L'utilisateur ne doit en aucun cas essayer de procéder à l'entretien ou à la réparation de la borne de recharge, car elle ne contient aucune pièce faisant l'objet d'un entretien par l'utilisateur. Toute extension ou adaptation non décrite dans le manuel d'utilisation annule la garantie.

! Danger

Danger de mort par électrocution.

L'utilisation de la borne de recharge sans surveillance active de la mise à la terre peut provoquer des chocs électriques, des courts-circuits, des incendies, des explosions ou des brûlures.

- Ne désactivez la surveillance de la mise à la terre que sur les réseaux électriques non mis à la terre.

Danger de mort par électrocution ou incendie.

La présence d'eau dans la borne de recharge peut entraîner des blessures mortelles par électrocution ou incendie.

- N'immergez jamais la borne de recharge et la prise dans l'eau.
- Ne dirigez pas de jet d'eau, par exemple un tuyau d'arrosage ou un nettoyeur haute pression, sur la borne de recharge.
- Ne placez pas d'objets remplis de liquide sur la borne de recharge.
- Nettoyez la borne de recharge uniquement avec un chiffon sec ou légèrement humidifié.

! Avertissement

Une utilisation non conforme de la borne de recharge pourrait l'endommager et entraîner des blessures ou la mort.

- Lisez ce manuel avant d'utiliser la borne de recharge.
- Si, après avoir lu ce manuel, vous n'êtes pas sûr de savoir comment utiliser la borne de recharge, demandez de l'aide au service client.
- La borne de recharge est un appareil électrique. Les enfants ne doivent pas utiliser ou jouer avec la borne de recharge.

N'utilisez ni adaptateurs, ni convertisseurs ni rallonges de câble avec la borne de recharge. Cela pourrait endommager la borne de recharge et entraîner des blessures ou la mort.

- Utilisez la borne de recharge uniquement pour recharger des véhicules électriques compatibles avec le mode 3*.
- Consultez le manuel d'utilisation de votre véhicule pour savoir si votre véhicule est compatible.

**Le mode 3 est le mode de recharge le plus courant, qui englobe toutes les sessions de recharge CA sur les stations de recharge publiques ou les bornes de recharge auxquelles le véhicule électrique est connecté.*

! Avertissement

L'utilisation d'une borne de recharge endommagée (p. ex. un boîtier distendu, des fissures dans le câble de recharge, etc.) pourrait exposer l'utilisateur à des composants électriques et créer un risque d'électrocution pouvant entraîner des blessures ou la mort.

- Assurez-vous toujours que la borne de recharge est intacte avant de commencer la recharge.
- Assurez-vous que le câble de recharge n'est pas endommagé (plié, coincé ou écrasé).
- Prenez des mesures pour que la prise ne soit pas temporairement en contact avec des sources de chaleur, de la saleté ou de l'eau.
- Assurez-vous toujours que la surface de contact de la prise est exempte de saleté et d'humidité avant de commencer à recharger. Protégez la prise de la saleté et de l'humidité à l'aide du cache-câble.

Un câble de recharge endommagé pourrait entraîner une électrocution, qui pourrait être dangereuse pour l'utilisateur, provoquer des blessures graves ou entraîner la mort.

- Assurez-vous que le câble de recharge est positionné de manière à ce que personne ne marche pas dessus, ne trébuche dessus, ne l'écrase ou ne le soumette pas à une pression excessive ou à des dommages de toute autre manière. Enroulez le câble de recharge autour de la borne de recharge et assurez-vous que la prise ne repose pas sur le sol.
- Ne tirez que sur la poignée de la prise et jamais sur le câble de recharge lui-même.
- Si la borne de recharge est exposée à des températures trop élevées (p. ex. un chauffage électrique, un feu ouvert) ou à des substances inflammables (p. ex. des bidons d'essence), la borne de recharge pourrait subir des dommages pouvant entraîner des blessures ou la mort.
- Assurez-vous que la borne de recharge ou le câble de recharge ne sont jamais en contact direct avec des sources de chaleur.
 - N'utilisez pas de substances explosives ou inflammables à proximité de la borne de recharge.

Avertissement

L'utilisation de la borne de recharge dans des conditions non mentionnées dans ce manuel pourrait endommager la borne de recharge et entraîner des blessures ou la mort.

- N'utilisez la borne de recharge que dans les conditions de fonctionnement indiquées.
- Risque de blessure par le capteur RFID pour les personnes portant un stimulateur cardiaque ou un défibrillateur.
- Si vous portez un pacemaker, tenez-vous à au moins 60 cm du capteur RFID situé sur le panneau avant de la borne de recharge.
- Si vous portez un défibrillateur, tenez-vous à au moins 40 cm du capteur RFID situé sur le panneau avant de la borne de recharge.

Attention

N'insérez pas de parties du corps ou d'autres objets dans la prise de courant. Cela peut entraîner des blessures ou endommager la borne de recharge.

- N'insérez pas vos doigts dans la prise de courant.
- Veillez toujours à mettre en place le capuchon de protection après la recharge sur la prise de type 2, afin de protéger la connexion de la prise de courant de l'humidité.

Ne débranchez pas la borne de recharge de l'alimentation électrique pendant l'installation d'une nouvelle mise à jour. Cela peut entraîner des blessures ou endommager la borne de recharge.

- Veillez à ce que l'alimentation électrique de la borne de recharge soit continue pendant une mise à jour de logiciel.
- Veillez toujours à mettre en place le capuchon de protection après la recharge sur la prise de type 2, afin de protéger la connexion de la prise de courant de l'humidité.

Remarque :

Si le câble de recharge n'est pas complètement déroulé pendant la session de recharge, il peut surchauffer et endommager la borne de recharge.

- Avant de recharger votre véhicule, assurez-vous que le câble de recharge est complètement déroulé et qu'aucune boucle ne se chevauche.

Dommages matériels causés par des produits de nettoyage agressifs.

Les produits de nettoyage agressifs (p. ex. essence de nettoyage, acétone, éthanol) peuvent endommager la surface du boîtier.

- Utilisez des produits de nettoyage doux (p. ex. du liquide vaisselle ou un détergent neutre).
- Vérifiez régulièrement que le boîtier de la borne de recharge n'est pas endommagé ou sale.
- Si nécessaire, nettoyez l'extérieur de la borne de recharge avec un chiffon doux et sec ou légèrement humidifié.

Dommages matériels lors du dépannage.

Si, malgré le suivi correct des instructions de dépannage, l'erreur n'a pas été corrigée, la borne de recharge est défectueuse.

- N'utilisez pas la borne de recharge.
- Informez le service technique.

4 Contenu de la livraison

i Il se peut que la livraison contienne plus de vis que nécessaire.

Composant	Quantité
Borne de recharge, appareil de base avec câble de recharge monté	1
Couvercle	1
Cadre décoratif	1
Manuel d'installation	1
Carte de données d'accès	1
Carte RFID	2
Gabarit de perçage (intégré dans l'emballage)	1
Vis à tête plate pour montage mural 6 mm x 60 mm	4
Chevilles pour montage mural 8 mm x 60 mm	4
Rondelles d'étanchéité pour montage mural	4
Presse-étoupe M32 pour infrastructure et Ethernet/RS-485, rondelle d'étanchéité et écrou inclus	2
Kit d'étanchéité pour presse-étoupe M32 fendu avec 2 passe-câbles pour Ethernet/RS-485	1
Bouchon d'étanchéité pour câble de données Ethernet/RS-485	1
Kit d'étanchéité pour presse-étoupe, câble d'infrastructure à diamètre réduit	1
Bornier à vis pour câble RS-485	1
Obturbateur M32 avec rondelle d'étanchéité et écrou	3
Vis pour couvercle acier inoxydable 4 mm x 14 mm	10
Entretoise murale	4

Vérifier le contenu de la livraison

- Vérifiez directement après le déballage que tous les composants sont inclus dans la livraison et qu'ils ne sont pas endommagés.
- En cas de dommages ou de composants manquants, contactez notre assistance client, voir au dos de ce manuel.

5 Caractéristiques techniques

Pour les caractéristiques techniques et mécaniques, voir la fiche technique.



6 Conditions préalables

6.1 Lieu de montage et d'installation

Capacité de charge du mur

La borne de recharge est exclusivement destinée à une utilisation fixe et doit donc toujours être montée sur un mur. Le mur doit avoir une capacité de charge d'au moins 40 kg.

Position

- Installez la borne de recharge à au moins 50 cm et au maximum 115 cm du sol pour garantir l'accessibilité.
- Maintenez une distance minimale de 20 cm de tous les côtés par rapport à la borne de recharge. Voir figure 1.

Câble d'alimentation électrique

- Respectez les réglementations locales de l'opérateur du réseau électrique.
- Assurez-vous que vous disposez de votre propre câble d'alimentation pour le montage de la borne de recharge.
- Le cas échéant, installez un câble d'alimentation séparé, conforme aux spécifications générales relatives au routage des câbles et à la domotique. Le câble d'alimentation électrique peut être encastré ou apparent, au choix.
- La borne de recharge nécessite un disjoncteur différentiel externe (au moins RCD de type A). Un dispositif de protection contre les courants de défaut CC (6 mA) conforme à la norme IEC 62955 est déjà intégré dans l'appareil.
- La borne de recharge est prévue pour être raccordée et fonctionner sur une tension de réseau de 230 V (monophasé) ou 400 V (triphase) à 50/60 Hz.
- Assurez-vous que la tension et le courant nominaux de la borne de recharge correspondent aux spécifications du réseau électrique local afin de ne pas dépasser le courant nominal du câble d'alimentation pendant la session de recharge, voir 5 *Caractéristiques techniques*.

- Toutes les obligations relatives à la mise en place d'installations basse tension selon VDE 0100 ou les réglementations locales s'appliquent.
- Un disjoncteur conformément au câblage de la maison et à la puissance d'appareil de la borne de recharge (voir plaque signalétique et 5 *Caractéristiques techniques*) doit être disponible.

Plus d'informations

Lors du choix du lieu d'installation, tenez également compte des éléments suivants :

- La borne de recharge est librement accessible pour être utilisée par les personnes autorisées.
- Dans la mesure du possible, assurez-vous qu'aucune personne non autorisée ne puisse y accéder.
- Installez la borne de recharge de manière à ce qu'elle soit facilement accessible pour le véhicule.
- Veillez à garantir suffisamment d'espace de mouvement pour le montage ainsi que pour la recharge.
- Assurez-vous qu'une bonne connexion au réseau est présente, en cas de :
 - Bornes de recharge avec réception LTE
 - Connexion Wi-Fi en mode client

Conditions environnementales

- Respectez les spécifications liées à l'environnement.
- Pour éviter tout dommage dû aux intempéries, installez la borne de recharge de manière à ce qu'elle soit protégée des intempéries directes.
- Le cas échéant, assurez un refroidissement et/ou une ventilation suffisants.
- Dans la mesure du possible, installez la borne de recharge dans un environnement où elle ne sera pas directement exposée aux rayons du soleil et où elle sera protégée contre les dommages extérieurs. L'exposition directe au soleil peut augmenter la température de la borne de recharge et donc entraîner une dégradation de la puissance de recharge.

Toutes les variantes Pro de la borne de recharge sont équipées d'un compteur électrique conforme à la directive MID 2014/32/UE et respectent donc les conditions d'environnement électromagnétique pour les appareils de classe E1.

Toutes les variantes de la borne de recharge sont conformes à la norme CEM 2014/30/UE en ce qui concerne la compatibilité électromagnétique.

6.2 Outils nécessaires

Outil	Quantité
Perceuse avec mèche de 8 mm pour fixation murale	1
Tournevis Torx TX20 (vissage du couvercle)	1
Tournevis Torx TX30 (vissage mural)	1
Pince coupante pour raccourcir le câble d'infrastructure	1
Outil de dénudage et d'isolation pour câble d'infrastructure	1
Stylo pour marquer les trous de perçage	1
Tournevis à lame plate pour les bornes	1
Niveau à bulle	1
Mètre pliant ou ruban à mesurer	1
Pince pour presse-étoupe M32	1
Terminal mobile ou ordinateur portable pour la configuration	1
Outil de dénudage et d'isolation pour câble RS-485	En option
Pince pointue coudée pour l'insertion des câbles	En option
Outil de montage de connecteur RJ45	En option

7 Montage

⚠ Avertissement

Risque de blessure en cas de qualification insuffisante du personnel.

Des blessures graves et des dommages matériels peuvent en résulter.

- Seul un personnel formé et dûment qualifié peut travailler sur la borne de recharge.

⚠ Avertissement

Risque de blessure en raison de l'instabilité du mur.

Si la capacité de charge du mur est inférieure à 40 kg, vous risquez de vous blesser gravement.

- Montez la borne de recharge uniquement sur des murs ayant une capacité de charge d'au moins 40 kg.
- Respectez tous les avertissements.

! Remarque :

dommages matériels dus à un lieu de montage inapproprié.

Le non-respect des conditions préalables relatives au lieu de montage peut entraîner des dommages matériels.

- Assurez-vous que toutes les conditions sont réunies sur le lieu de montage.
- Respectez toutes les conditions environnementales du lieu de montage.

7.1 Préparer le montage

⚠ Danger

Si des composants sont endommagés pendant le montage et l'installation, il existe un risque de blessures graves.

- Stoppez les autres travaux.
- Informez le service technique.

⚠ Danger

Un risque d'électrocution pour l'installateur pouvant entraîner des blessures graves ou la mort peut survenir.

Protégez chaque borne de recharge installée par un disjoncteur différentiel (au moins RCD de type A).

- 1 Avant de commencer les travaux de montage, assurez-vous que toutes les conditions préalables sont remplies.
- 2 Identifiez clairement la variante de la borne de recharge grâce au nom du modèle figurant sur la plaque signalétique du boîtier. Pour l'identification, la désignation du modèle et les valeurs indiquées en dessous pour le raccordement au réseau (tension du réseau, courant, fréquence) sont particulièrement pertinentes.
- 3 Sélectionnez le kit d'étanchéité approprié en fonction du type de câble d'alimentation. Conformément au tableau des sections.

Diamètre extérieur du câble	Kit d'étanchéité
18 – 25 mm	Kit d'étanchéité prémonté en usine
13 – 18 mm	Kit d'étanchéité 1 trou fourni

Variante selon la norme allemande Eichrecht

- 1 Vérifiez que les trois cachets du fabricant sont présents et intacts.

- Les cachets du fabricant ne doivent en aucun cas être retirés ou endommagés.

Option 1 : arrivée du câble par le bas

- 1 Montez les presse-étoupes nécessaires de l'extérieur vers l'intérieur, avec la bague d'étanchéité près du raccord. Fermez toutes les autres ouvertures avec des obturateurs. *Voir figure 2.*
- 2 Gainez le câble d'infrastructure sur une longueur de 15 cm. *Voir figure 3.*

Option 2 : arrivée du câble par l'arrière

- 1 Montez les presse-étoupes nécessaires de l'intérieur vers l'extérieur, avec la bague d'étanchéité près du raccord. Fermez toutes les autres ouvertures avec des obturateurs.
- 2 Gainez le câble d'infrastructure sur une longueur de 12 cm. *Voir figure 3.*

- i** Si les câbles de données se trouvent directement derrière la borne de recharge en cas de montage mural de la borne de recharge, utilisez des entretoises murales si nécessaire. Vous éviterez ainsi d'éventuels écrasements des câbles entre le mur et la borne de recharge.
- 3 Retirez le film de protection des entretoises murales, positionnez-les à l'arrière de la borne de recharge sur les saillies (dômes) prévues à cet effet et appuyez fermement sur les entretoises murales.

7.2 Monter la borne de recharge**! Danger**

Si des composants sont endommagés pendant le montage et l'installation, il existe un risque de blessures graves.

- Stoppez les autres travaux.
- Informez le service technique.

- 1 Tracez les 4 trous de fixation sur le mur conformément au gabarit de perçage. *Voir figure 4.* Si le câble vient de l'arrière, tirez le câble d'infrastructure à travers le trou droit du gabarit de perçage. *Voir figure 4.*

! Danger

Un risque d'électrocution pour l'installateur pouvant entraîner des blessures graves ou la mort peut survenir.

Aucun câble sous tension ne doit se trouver aux points de fixation des vis.

- 2 Percez les trous de fixation dans le mur comme indiqué.

- 3 Insérez les chevilles pour les vis.
- 4 Pour assurer l'étanchéité, placez 4 rondelles d'étanchéité sur les vis de fixation.
- 5 Si l'arrivée du câble se fait par l'arrière, faites-le passer par le presse-étoupe dans la borne de recharge.
 - i** Le kit d'étanchéité fendu dans le presse-étoupe permet d'introduire le câble Ethernet (même avec une prise RJ45 déjà installée) dans la borne de recharge.
- 6 Arrêtez la borne de recharge aux trous de fixation percés. Insérez les 4 vis de fixation, y compris les joints en caoutchouc, dans les trous de fixation de la borne de recharge prévus à cet effet (pos. 1). *Voir figure 5.*
- 7 Vissez la borne de recharge. *Voir figure 5.*
- 8 Si l'arrivée du câble se fait par le bas, faites-le passer par le presse-étoupe sur la face inférieure dans la borne de recharge.
 - i** Le kit d'étanchéité fendu dans le presse-étoupe permet d'introduire le câble Ethernet (même avec une prise RJ45 déjà installée) dans la borne de recharge.

7.3 Connecter les câbles**! Danger**

En cas de contact avec des pièces sous tension, il existe un danger immédiat de mort par électrocution.

- En cas d'urgence ou de dépannage, ou lors de travaux électriques sur la borne de recharge, respectez les règles de sécurité suivantes :
 - Mettez la borne de recharge hors tension.
 - Sécurisez-la contre toute remise en marche.
 - Déterminez l'absence de tension.
 - Mettez la borne de recharge à la terre et court-circuitez-la.
 - Recouvrez les parties voisines sous tension et sécurisez la zone de danger.

Danger

Si le câble d'alimentation électrique est mal raccordé, il existe un danger immédiat de mort par électrocution.

- Respectez le schéma de connexion.
- Affectez correctement les conducteurs selon les couleurs indiquées.
- Respectez les réglementations locales.

 Respectez le schéma de connexion lors du raccordement du câble d'infrastructure. *Voir figure 6.*

La borne de recharge est connectée en triphasé.

Raccordement des câbles d'infrastructure

Il est possible d'utiliser des câbles multifilaires avec ou sans embouts ou des conducteurs rigides.

- 1 Dénudez les conducteurs sur une longueur de 10 à 12 mm pour la version 11 kW ou sur une longueur de 18 à 20 mm pour la version 22 kW.
- 2 Affectez correctement les ports *voir figure 6* et insérez-les dans les bornes de connexion. Les bornes à ressort peuvent être libérées à l'aide d'un tournevis.
- 3 Fermez le presse-étoupe. Veillez à ce qu'il soit suffisamment serré pour assurer l'étanchéité à l'eau et à la poussière et empêcher le débranchement accidentel des câbles, mais pas au point d'endommager l'isolation.

En option : connecter le câble Ethernet et/ou le câble RS-485

- 1 Branchez le câble Ethernet dans le port prévu à cet effet. *Voir figure 7.*
- 2 Gainez les câbles.
- 3 Dénudez le câble RS-485 sur une longueur de 5 mm.
- 4 Raccordez le câble RS-485 conformément à l'inscription sur le bornier à vis.
- 5 Enfichez le bornier à vis sur le circuit imprimé. *Voir figure 6.*

 Le raccordement RS-485 est déjà terminé.

7.4 Monter le couvercle

- 1 Accrochez le couvercle sur les 2 crochets en haut (pos. 1). *Voir figure 8.*
- 2 Abaissez le couvercle et appuyez fermement dessus (pos. 2). *Voir figure 8.*

- 3 Fixez le couvercle à l'aide de 10 vis et serrez-les à un couple de 3 Nm. *Voir figure 9.*

 Ne fixez l'enjoliveur qu'après une mise en service réussie.

7.5 Apposer le cachet de l'exploitant

 S'applique uniquement à la variante selon la norme allemande Eichrecht.

- 1 Nettoyez soigneusement la surface. Elle doit être exempte de graisse et de poussière.
- 2 Scellez les deux vis supérieures du couvercle avec les cachets de l'exploitant.

 Les cachets du fabricant et de l'exploitant ne doivent pas être endommagés. Dans le cas contraire, la conformité à la norme allemande Eichrecht s'annule.

8 Mise en service

La borne de recharge doit être installée, raccordée et mise en service par un électricien qualifié et certifié, conformément aux règles et réglementations locales. Pour s'en assurer, un protocole de mise en service doit être rempli et remis au client.

Vous pouvez télécharger le protocole de mise en service sur <https://www.elli.eco/de/downloads>.

- 1 Mettez la borne de recharge sous tension.

i Dès que la borne de recharge est prête à être configurée, les LED clignotent en bleu.

- 2 Scannez le code QR sur la carte de données d'accès et connectez-vous au hotspot de la borne de recharge.

Si la connexion via le code QR ne fonctionne pas, suivez les étapes ci-dessous :

- Connectez-vous au hotspot de la borne de recharge via le Wi-Fi (voir Wi-Fi SSID et mot de passe Wi-Fi sur la carte de données d'accès).

- 3 Dans la barre d'adresse du navigateur Internet, saisissez le nom d'hôte (voir la carte de données d'accès).

i Lors de la connexion à la configuration de la borne de recharge, un message d'avertissement de sécurité peut apparaître dans le navigateur. Dans ce cas, suivez les instructions du navigateur pour approuver une exception de sécurité et vous connecter à la configuration de la borne de recharge.

- 4 Connectez-vous à la configuration de la borne de recharge avec les données de Service User.

- 5 Suivez le flux d'embarquement dans la configuration de la borne de recharge.

Option 1 : effectuer un contrôle de charge dans la configuration de la borne de recharge

- 1 Désactivez l'OCPP dans les paramètres de connexion.
- 2 Activez la Recharge libre.
- 3 Une fois le contrôle de la charge effectué avec succès, l'OCPP doit être réactivé.

Option 2 : effectuer un contrôle de charge dans l'application

- 1 Connectez la borne de recharge à l'application de recharge. Voir à ce sujet le manuel d'utilisation, chapitre 5.2 Connecter la borne de recharge à l'application de recharge.
- 2 Activez la Recharge libre.
- 3 Une fois le contrôle de la charge effectué avec succès, l'OCPP doit être réactivé.

La mise en service est à présent entièrement terminée.

9 Fixer l'enjoliveur

- 1 Placez l'enjoliveur sur le boîtier et appuyez fermement jusqu'à ce que vous entendiez les crochets d'arrêt s'enclencher. Voir figure 10.

10 Mise hors service

! Avertissement

Risque de blessure en cas de qualification insuffisante du personnel.

Des blessures graves et des dommages matériels peuvent en résulter.

- Seul un personnel formé et dûment qualifié peut travailler sur la borne de recharge.

! Avertissement

Risque de blessure en cas de démontage incorrect.

Des erreurs de démontage peuvent entraîner des situations de danger de mort et causer des dommages matériels importants.

- Suivez toutes les instructions de démontage.
- Le retrait du cachet du fabricant et de l'exploitant annule l'homologation selon la norme allemande Eichrecht.

10.1 Mettre la borne de recharge hors service

- 1 Réinitialisez l'ensemble de la borne de recharge aux paramètres d'usine. Toutes les données à caractère personnel et, le cas échéant, les copies de sauvegarde locales seront alors supprimées du système.

10.2 Démonter la borne de recharge

Danger

En cas de contact avec des pièces sous tension, il existe un danger immédiat de mort par électrocution.

- En cas d'urgence ou de dépannage, ou lors de travaux électriques sur la borne de recharge, respectez les règles de sécurité suivantes :
 - Mettez la borne de recharge hors tension.
 - Sécurisez-la contre toute remise en marche.
 - Déterminez l'absence de tension.
 - Mettez la borne de recharge à la terre et court-circuitez-la.
 - Recouvrez les parties voisines sous tension et sécurisez la zone de danger.

- 1 Effectuez toutes les règles de sécurité mentionnées dans l'avertissement afin d'établir l'absence de tension.
- 2 Insérez une simple carte plastique entre l'enjoliveur et le boîtier de la borne de recharge. *Voir figure 11.*
 -  Cela peut éventuellement endommager la carte plastique.
- 3 Commencez à desserrer latéralement les crochets d'arrêt sur tout le pourtour vers le haut. En dernier lieu, détachez les crochets de la partie inférieure. *Voir figure 12.*
- 4 Desserrez les vis et retirez le couvercle.
- 5 Retirez les fils du câble d'alimentation des bornes de connexion.
- 6 Dévissez la borne de recharge du mur.
- 7 Stockez ou éliminez la borne de recharge.

11 Annexe

11.1 Informations légales

© 2024 – Ce document contient du matériel appartenant à Volkswagen Group Charging GmbH (Elli) et du matériel appartenant à eSystems MTG GmbH. Tous droits réservés.

Ce document ne peut en aucun cas être modifié, reproduit, traité ou transmis, en tout ou en partie, sous quelque forme ou de quelque manière que ce soit, sans l'autorisation écrite préalable de Volkswagen Group Charging GmbH (Elli) ou d'eSystems.

11.2 Caractéristiques du produit



La borne de recharge et la carte de recharge qui l'accompagne ont été certifiées CE par les fabricants et portent le logo CE. Les déclarations de conformité correspondantes peuvent être obtenues à l'adresse <https://www.elli.eco/downloads/>.

11.3 Élimination



Éliminez l'appareil conformément aux réglementations locales en vigueur en matière d'élimination des déchets.

Les appareils électriques et électroniques sont marqués d'un symbole de poubelle barrée. Celui-ci indique que les appareils correspondants doivent être collectés et éliminés séparément des ordures ménagères ordinaires une fois arrivés en fin de vie. Cette obligation légale de tri des déchets s'applique à vous en tant qu'utilisateur final.

Les appareils électriques et électroniques peuvent être remis gratuitement aux points de collecte locaux situés près de chez vous. Vous pouvez obtenir les adresses auprès de votre administration communale ou municipale. Pas disponible dans tous les pays.

Il est de votre responsabilité de supprimer les données personnelles éventuellement présentes sur l'appareil usagé.

Si votre appareil usagé contient des batteries, piles ou lampes qui peuvent être retirées, enlevez-les avant de remettre l'appareil au centre de traitement des déchets et collectez-les séparément.

Les appareils électriques et électroniques contiennent des substances pouvant éventuellement présenter un danger pour l'environnement et pour la santé humaine. Veillez donc à les éliminer correctement et étudiez

auparavant les mesures de réduction des déchets telles que la réparabilité ou toute autre possibilité d'utilisation, et privilégiez à leur élimination définitive les possibilités offertes par les établissements de recyclage, la remise en état, les mises à jour ou le remplacement de composants individuels, afin de contribuer à la protection de l'environnement.

En Allemagne : les commerçants ayant une surface de vente d'appareils électriques et électroniques d'au moins 400 mètres carrés ainsi que les commerçants en produits alimentaires ayant une surface de vente totale d'au moins 800 mètres carrés doivent reprendre gratuitement les appareils usagés s'ils proposent et commercialisent plusieurs fois par année civile ou durablement des appareils électriques et électroniques. Pour les ventes basées sur l'utilisation de moyens de télécommunication, la surface de vente du commerçant comprend toutes les surfaces d'entreposage et d'envoi.

Lors de la remise d'un nouvel appareil électrique ou électronique à un utilisateur final, les commerçants doivent retirer gratuitement - sur le lieu de la remise ou à proximité immédiate - un appareil usagé du même type remplissant pour l'essentiel les mêmes fonctions que le nouvel appareil.

Sans achat d'un nouvel appareil électrique ou électronique, une reprise gratuite de jusqu'à 3 appareils usagés du même type est également possible dans un magasin de détail ou à proximité immédiate, si les dimensions extérieures de ces appareils ne dépassent pas 25 cm.

Vérifiez s'il existe des règles similaires dans votre pays (en dehors de l'Allemagne).

Consultez le lien suivant pour en savoir plus sur la réalisation des « objectifs quantitatifs » (taux de collecte et de valorisation) normalisés dans le § 10 al. 3 et le § 22 al. 1 de la loi allemande sur les appareils électriques et électroniques (ElektroG) : <https://www.bmuv.de/themen/wasser-ressourcen-abfall/kreislaufwirtschaft/statistiken/elektro-und-elektronikaltgeraete>



Le recyclage des matériaux permet d'économiser des matières premières et de l'énergie, et contribue grandement à la protection de l'environnement.

Abréviations et acronymes	Signification
CC	Courant continu
Hz	Hertz
kW	Kilowatt
LTE	Long Term Evolution (Évolution à long terme)
mA	Milliampère
MID	Directive sur les instruments de mesure
N	Conducteur neutre
Nm	Newton-mètre
PE	Conducteur de protection
RCD	Détection de courant de défaut
RFID	Identification de la fréquence radio
V	Volt
Wi-Fi	Réseau local sans fil

Service client

Nous sommes à votre disposition pour toute question concernant la Wallbox.

Veillez nous contacter via le formulaire de contact :
<https://www.elli.eco/en/contact>.

Ελληνικά

Εγχειρίδιο χρήσης

Θα βρείτε αναλυτικές πληροφορίες για τον φορτιστή στο παρόν εγχειρίδιο εγκατάστασης και στο εγχειρίδιο χρήσης που είναι διαθέσιμο για λήψη. Διαβάστε το εγχειρίδιο εγκατάστασης και το εγχειρίδιο χρήσης για να εξοικειωθείτε πλήρως με τον φορτιστή.

Το εγχειρίδιο χρήσης περιέχει πληροφορίες για το προϊόν, οδηγίες για τη φόρτιση με τον φορτιστή και πληροφορίες για τη διαμόρφωση και τη θέση σε λειτουργία του φορτιστή. Για να αποκτήσετε πρόσβαση σε αυτό, επισκεφθείτε τη διεύθυνση <https://www.elli.eco/downloads/charger2> ή χρησιμοποιήστε τον παρακάτω κωδικό QR.



Πολιτική απορρήτου

Η από μέρους μας επεξεργασία των προσωπικών σας δεδομένων είναι απαραίτητη για τη χρήση του φορτιστή σας. Για πληροφορίες σχετικά με την επεξεργασία δεδομένων, τα δικαιώματά σας ως υποκειμένων των δεδομένων και τα στοιχεία επικοινωνίας μπορείτε να ανατρέξετε στην πολιτική απορρήτου μας στη διεύθυνση <https://www.elli.eco/de/downloads> ή να χρησιμοποιήσετε τον κωδικό QR.



Περιεχόμενα

1	Γενικές πληροφορίες	164
2	Προσόντα	165
3	Υποδείξεις ασφαλείας	165
3.1	Γενικές υποδείξεις ασφαλείας για την εγκατάσταση του φορτιστή	165
3.2	Γενικές υποδείξεις ασφαλείας για τη χρήση του φορτιστή	166
4	Παραδοτέος εξοπλισμός	169
5	Τεχνικά στοιχεία	169
6	Προϋποθέσεις	169
6.1	Θέση συναρμολόγησης και εγκατάστασης	169
6.2	Απαιτούμενα εργαλεία	170
7	Τοποθέτηση	171
7.1	Προετοιμασία συναρμολόγησης	171
7.2	Τοποθέτηση του φορτιστή	172
7.3	Σύνδεση καλωδίου	172
7.4	Τοποθέτηση του καλύμματος	173
7.5	Τοποθέτηση σφραγίδας χειριστή	173
8	Θέση σε λειτουργία	174
9	Στερέωση του διακοσμητικού πάνελ	174
10	Παροπλισμός	174
10.1	Θέση του φορτιστή εκτός λειτουργίας	174
10.2	Αποσυναρμολόγηση του φορτιστή	175
11	Παράρτημα	176
11.1	Νομικές πληροφορίες	176
11.2	Χαρακτηριστικά προϊόντος	176
11.3	Απόρριψη	176
11.4	Γλωσσάρι	177

1 Γενικές πληροφορίες

Πεδίο εφαρμογής του εγγράφου

Ο φορτιστής είναι συμβατός με δίκτυο. Χρησιμοποιείται για τη φόρτιση ηλεκτρικών οχημάτων, τα οποία συμμορφώνονται με τα γενικά ισχύοντα πρότυπα και τις οδηγίες για τα ηλεκτρικά οχήματα. Είναι κατάλληλος για σταθερή χρήση σε εσωτερικούς και εξωτερικούς χώρους, καθώς και σε ιδιωτικούς και ημι-δημόσιους χώρους, και για λειτουργία εντός των καθορισμένων ηλεκτρικών και περιβαλλοντικών προδιαγραφών, βλ. *Τεχνικά στοιχεία* στη σελίδα 169.

Ο φορτιστής πρέπει να λειτουργεί μόνο σύμφωνα με όλους τους εθνικούς κανονισμούς στον τόπο χρήσης.

Ο φορτιστής διατίθεται στις ακόλουθες παραλλαγές:

Παραλλαγή	Ιδιότητες
Connect	Βασικό μοντέλο
Pro	Με μετρητή ενέργειας (συμβατός με την οδηγία για τα όργανα μετρήσεων (MID)), μονάδα LTE
Γερμανική νομοθεσία περί βαθμονόμησης (Eichrecht)	Με μετρητή ενέργειας (σύμφωνα με τη γερμανική νομοθεσία περί βαθμονόμησης), μονάδα LTE

Έννοια τεκμηρίωσης και ομάδα στόχος

Οι οδηγίες συναρμολόγησης και εγκατάστασης περιγράφουν τη μηχανική και ηλεκτρική εγκατάσταση του φορτιστή και απευθύνονται σε ειδικευμένους ηλεκτρολόγους και εξειδικευμένες εταιρείες εξουσιοδοτημένες από τον διαχειριστή του δικτύου που έχουν αναλάβει τη συναρμολόγηση και τη θέση σε λειτουργία του φορτιστή.

Για πληροφορίες σχετικά με άλλες διαθέσιμες οδηγίες, ανατρέξτε στο εγχειρίδιο χρήσης.



Για λόγους απλούστευσης της ανάγνωσης, για ορισμένες ομάδες ατόμων χρησιμοποιείται μόνο ο αρσενικός όρος, π.χ. "χρήστης". Με αυτόν τον όρο νοούνται όλα τα άτομα (γυναίκες/άνδρες/μη δυαδικό), π.χ. "Χρήστης (γυναίκες/άνδρες/μη δυαδικό)".

Σημειώστε ότι ο όρος "φορτιστής" είναι αντιπροσωπευτικός για κάθε μεμονωμένο μοντέλο, εκτός εάν αναφέρεται διαφορετικά με ειδική αναφορά. Επομένως, όλες οι προφυλάξεις ασφαλείας σε σχέση με τον φορτιστή πρέπει να τηρούνται εξίσου για όλα τα μοντέλα. Στο παρόν έγγραφο, ο όρος "φορτιστής" αναφέρεται στον φορτιστή, συμπεριλαμβανομένου του καλωδίου φόρτισης.

Ανάγνωση και αποθήκευση της τεκμηρίωσης

- Διαβάστε προσεκτικά την τεκμηρίωση πριν από την εγκατάσταση.
- Η τεκμηρίωση πρέπει να φυλάσσεται και να παραδίδεται στον νέο κάτοχο κατά την πώληση.

Επισημασμένες ενότητες

Κίνδυνος

Τα κείμενα που επισημαίνονται με αυτό το σύμβολο περιέχουν πληροφορίες σχετικά με επικίνδυνες καταστάσεις οι οποίες, εάν αγνοηθούν, οδηγούν σε θάνατο ή σοβαρό τραυματισμό.

Προειδοποίηση

Τα κείμενα που επισημαίνονται με αυτό το σύμβολο περιέχουν πληροφορίες σχετικά με επικίνδυνες καταστάσεις οι οποίες, εάν αγνοηθούν, μπορεί να οδηγήσουν σε θάνατο ή σοβαρό τραυματισμό.

Προσοχή

Τα κείμενα που επισημαίνονται με αυτό το σύμβολο περιέχουν πληροφορίες σχετικά με επικίνδυνες καταστάσεις οι οποίες, εάν αγνοηθούν, μπορεί να προκαλέσουν ελαφρύ ή μέτριο τραυματισμό.

Υπόδειξη

Τα κείμενα που επισημαίνονται με αυτό το σύμβολο περιέχουν πληροφορίες σχετικά με καταστάσεις οι οποίες, εάν αγνοηθούν, μπορεί να προκαλέσουν ζημιά στο προϊόν.

Σύμβολα

Τα σύμβολα που χρησιμοποιούνται στο παρόν έγγραφο έχουν την ακόλουθη σημασία:

Χρησιμοποιούμενα σύμβολα και επεξηγήσή τους

1., a. ή I.	Μέτρα που πρέπει να ακολουθηθούν με την καθορισμένη σειρά.
•	Μέτρα που πρέπει να ακολουθηθούν χωρίς συγκεκριμένη σειρά.
	Τα κείμενα με αυτό το σύμβολο περιέχουν πρόσθετες πληροφορίες.

Προθεσμία σύνταξης

Όλες οι πληροφορίες στο παρόν έγγραφο και στο εγχειρίδιο χρήσης αντιστοιχούν στις πληροφορίες που ήταν διαθέσιμες κατά τη στιγμή της εκτύπωσης. Λόγω της συνεχούς εξέλιξης του φορτιστή, είναι πιθανό να υπάρχουν αποκλίσεις μεταξύ του φορτιστή και των πληροφοριών που περιέχονται σε αυτά τα έγγραφα. Από τις διάφορες πληροφορίες, τις εικόνες και τις περιγραφές δεν απορρέουν αξιώσεις.

Ενημερώσεις λογισμικού

Βεβαιωθείτε ότι ο φορτιστής διαθέτει πάντα το πιο πρόσφατο λογισμικό. Λάβετε υπόψη ότι μια ενημέρωση λογισμικού απαιτεί έγκριση μέσω της εφαρμογής φόρτισης.

Πληροφορίες σχετικά με την αντιστοίχιση του φορτιστή με την εφαρμογή φόρτισης θα βρείτε στο εγχειρίδιο χρήσης.

Πληροφορίες σχετικά με τις τελευταίες ενημερώσεις λογισμικού θα βρείτε στη διεύθυνση <https://www.elli.eco/de/changelog/wallbox>. Ο χρήστης είναι ελεύθερος να εγκαταστήσει ή να απορρίψει την ενημέρωση. Ωστόσο, αυτό μπορεί να επηρεάσει τόσο την ασφάλεια όσο και τη λειτουργικότητα του φορτιστή. Σε αυτήν την περίπτωση, η χρήση των νέων λειτουργιών ενδέχεται να μην είναι πλέον δυνατή ή οι λειτουργίες ενδέχεται να είναι περιορισμένες.

Εάν δεν συμφωνήσετε με την εγκατάσταση μιας ενημέρωσης, αποκλείεται η ευθύνη του κατασκευαστή, του οιονεί κατασκευαστή και του πωλητή για ζημιές στον φορτιστή, εφόσον αυτές οφείλονται αποκλειστικά στην έλλειψη ενημέρωσης.

Υποστήριξη πελατών

Εάν έχετε οποιεσδήποτε ερωτήσεις σχετικά με τον φορτιστή ή το παρόν έγγραφο, μην διστάσετε να επικοινωνήσετε μαζί μας. Επικοινωνήστε μαζί μας μέσω τηλεφώνου ή μέσω email. Θα βρείτε τα στοιχεία επικοινωνίας στην τελευταία σελίδα.

Κίνδυνος

Η μη τήρηση των οδηγιών που περιέχονται στο παρόν έγγραφο μπορεί να προκαλέσει ηλεκτροπληξία στον χρήστη και, ως εκ τούτου, σοβαρό τραυματισμό ή θάνατο.

- Η εγκατάσταση πρέπει να πραγματοποιείται μόνο από πιστοποιημένους ηλεκτρολόγους που μπορούν να εγκαταστήσουν τον φορτιστή σωστά και με ασφάλεια και να αναγνωρίσουν τους πιθανούς κινδύνους.

2 Προσόντα

Προειδοποίηση

Κίνδυνος τραυματισμού και υλικών ζημιών εάν το προσωπικό δεν είναι επαρκώς καταρτισμένο.

Αυτό μπορεί να οδηγήσει σε σοβαρούς τραυματισμούς και υλικές ζημιές.

- Οι εργασίες στον φορτιστή πρέπει να πραγματοποιούνται μόνο από εκπαιδευμένο προσωπικό.

-  Όλες οι δραστηριότητες που περιγράφονται στις οδηγίες εγκατάστασης πρέπει να πραγματοποιούνται μόνο από πιστοποιημένο ηλεκτρολόγο.

3 Υποδείξεις ασφαλείας

3.1 Γενικές υποδείξεις ασφαλείας για την εγκατάσταση του φορτιστή

- Η εγκατάσταση, η σύνδεση και η θέση σε λειτουργία του φορτιστή πρέπει να πραγματοποιούνται από πιστοποιημένο ηλεκτρολόγο σύμφωνα με τους τοπικούς κανονισμούς και διατάξεις. Λάβετε υπόψη ότι πρέπει να συμπληρώνεται ένα πρωτόκολλο για τη θέση σε λειτουργία του προϊόντος.
- Επιτρέπονται μόνο οι ημι-δημόσιες και ιδιωτικές τοποθεσίες.
- Προσέξτε τις υποδείξεις σχετικά με τη θέση συναρμολόγησης και εγκατάστασης, βλ. *6.1 Θέση συναρμολόγησης και εγκατάστασης*.
- Προσέξτε τις συνθήκες περιβάλλοντος (υψόμετρο, θερμοκρασία και υγρασία, βλ. *5 Τεχνικά στοιχεία*).
- Επιτρέπεται η χρήση μόνο εγκεκριμένων ανταλλακτικών από την Elli. Δεν επιτρέπεται η τοποθέτηση κατεστραμμένων/βρώμικων/μολυσμένων εξαρτημάτων.
- Μην κολλάτε τίποτα πάνω στον φορτιστή και μην τον καλύπτετε με αντικείμενα.
- Μην τοποθετείτε αντικείμενα μέσα στον φορτιστή.
- Μην τοποθετείτε αντικείμενα πάνω στον φορτιστή.
- Αποφύγετε την επαφή του φορτιστή με υγρά.
- Μην τον εγκαθιστάτε σε δυνητικά εκρηκτικές ατμόσφαιρες.
- Προστατεύστε κάθε εγκατεστημένο φορτιστή με έναν διακόπτη προστασίας από ρεύμα διαρροής (τουλάχιστον RCD τύπου A).
- Μην χρησιμοποιείτε καλώδια επέκτασης, έλικτρα καλωδίων ή πολύπριζα.

- Μην χρησιμοποιείτε αντάπτορες.
- Μην αφαιρείτε, μην αλλοιώνετε και μην παρακάμπετε διατάξεις ασφαλείας, όπως η σφραγίδα του κατασκευαστή για την έκδοση που προορίζεται για το εμπόριο.
- Μην προβαίνετε σε καμία τροποποίηση στο περίβλημα ή στα εσωτερικά εξαρτήματα του φορτιστή.
- Τηρείτε τους κανονισμούς ασφαλείας της χώρας.
- Τηρείτε όλους τους τοπικούς κανονισμούς για τις ηλεκτρικές εγκαταστάσεις, καθώς και τους ισχύοντες κανονισμούς πυροπροστασίας για την πρόληψη πυρκαγιάς και ατυχημάτων.

Οι λεπτομερείς απαιτήσεις σχετικά με τους κανονισμούς για το μη ισορροπημένο φορτίο διατίθενται στις αντίστοιχες απαιτήσεις της εκάστοτε χώρας. Ο περιορισμός μπορεί να ρυθμιστεί απευθείας στο όχημα, στην ανάντη υποδομή ή, εναλλακτικά, μέσω του φορτιστή από τον ηλεκτρολόγο ή τον χρήστη. Η ρύθμιση γίνεται από τον ηλεκτρολόγο μέσω της διαμόρφωσης του φορτιστή περιορίζοντας το ρεύμα φόρτισης.

- Η eSystems MTG GmbH/Volkswagen Group Charging GmbH αναλαμβάνει την ευθύνη μόνο για την κατάσταση παράδοσης του φορτιστή και για τις εργασίες που πραγματοποιούνται από το εξειδικευμένο προσωπικό του κατασκευαστή.

3.2 Γενικές υποδείξεις ασφαλείας για τη χρήση του φορτιστή

Οι ακόλουθες ενότητες περιέχουν γενικές πληροφορίες που ισχύουν για τη χρήση του φορτιστή.

Κίνδυνος

Εάν ο φορτιστής υποδεικνύει βλάβη ή εάν ο φορτιστής ή το καλώδιο φόρτισης παρουσιάζει ρωγμές, έντονη φθορά ή άλλες φυσικές ζημιές (π.χ. διευρυμένο περίβλημα κ.λπ.), υπάρχει κίνδυνος ηλεκτροπληξίας, η οποία μπορεί να οδηγήσει σε σοβαρό τραυματισμό ή θάνατο.

- Επικοινωνήστε με την υποστήριξη πελατών εάν υποψιάζεστε ότι ο φορτιστής ή το καλώδιο έχει υποστεί ζημιά.
- Μην λειτουργείτε τον φορτιστή εάν έχει υποστεί φυσική ζημιά.
- Σε περίπτωση κινδύνου ή/και ατυχήματος, αποσυνδέστε αμέσως τον φορτιστή από την παροχή ρεύματος (π.χ. δημιουργία καπνού ή οσμής, ζημιές καλωδίου κ.λπ.) και επικοινωνήστε με τον εγκαταστάτη σας προτού ενεργοποιήσετε ξανά τον φορτιστή.
- Ανατρέξτε στο κεφάλαιο "Αντιμετώπιση προβλημάτων" στο εγχειρίδιο χρήσης για επεξηγήσεις και περαιτέρω οδηγίες σχετικά με τις εμφανιζόμενες καταστάσεις βλάβης.

Μην εκθέτετε τον φορτιστή σε υπερβολική επαφή με νερό, καθώς υπάρχει κίνδυνος ηλεκτροπληξίας, η οποία μπορεί να οδηγήσει σε σοβαρό τραυματισμό ή θάνατο.

- Μην κατευθύνετε ισχυρό πίδακα νερού πάνω ή προς τον φορτιστή.
- Μην βυθίζετε το βύσμα φόρτισης σε υγρά.

Η εγκατάσταση, η συντήρηση, η επισκευή και η μετατόπιση αυτού του φορτιστή από μη πιστοποιημένο ηλεκτρολόγο μπορεί να προκαλέσει κίνδυνο ηλεκτροπληξίας και, ως εκ τούτου, σοβαρό τραυματισμό ή θάνατο.

- Η εγκατάσταση, η συντήρηση, η επισκευή και η μετατόπιση του φορτιστή πρέπει να πραγματοποιούνται μόνο από πιστοποιημένους ηλεκτρολόγους. Εάν ο φορτιστής τροποποιηθεί από μη πιστοποιημένο ηλεκτρολόγο, η Volkswagen Group Charging GmbH διατηρεί το δικαίωμα να αποσύρει κάθε αξίωση εγγύησης.
- Ο χρήστης δεν πρέπει να επιχειρεί να συντηρήσει ή να επισκευάσει τον φορτιστή, καθώς ο φορτιστής δεν περιέχει εξαρτήματα που μπορούν να συντηρηθούν από τον χρήστη. Οι επεκτάσεις ή προσαρμογές οι οποίες δεν περιγράφονται στο εγχειρίδιο χρήσης ακυρώνουν την εγγύηση.

! Κίνδυνος

Κίνδυνος θανάτου λόγω ηλεκτροπληξίας.

Η χρήση του φορτιστή χωρίς ενεργό έλεγχο γείωσης μπορεί να προκαλέσει ηλεκτροπληξία, βραχυκυκλώματα, πυρκαγιές, εκρήξεις ή εγκαύματα.

- Απενεργοποιήστε την παρακολούθηση της γείωσης μόνο σε μη γειωμένα ηλεκτρικά δίκτυα.

Κίνδυνος θανάτου λόγω ηλεκτροπληξίας ή πυρκαγιάς.

Το νερό στον φορτιστή μπορεί να οδηγήσει σε τραυματισμούς απειλητικούς για τη ζωή λόγω ηλεκτροπληξίας και πυρκαγιάς.

- Μην βυθίζετε ποτέ τον φορτιστή ή το βύσμα σε νερό.
- Μην κατευθύνετε πίδακα νερού, π.χ. από λάστιχο κήπου ή καθαριστικό υψηλής πίεσης, στον φορτιστή.
- Μην τοποθετείτε αντικείμενα γεμάτα με υγρό πάνω στον φορτιστή.
- Καθαρίζετε τον φορτιστή μόνο με στεγνό ή ελαφρώς υγρό πανί.

! Προειδοποίηση

Η ακατάλληλη χρήση του φορτιστή μπορεί να προκαλέσει ζημιά στον φορτιστή και, ως εκ τούτου, τραυματισμό ή θάνατο.

- Διαβάστε αυτό το εγχειρίδιο προτού χρησιμοποιήσετε τον φορτιστή.
- Εάν δεν είστε σίγουροι για τον τρόπο χρήσης του φορτιστή μετά την ανάγνωση αυτού του εγχειριδίου, επικοινωνήστε με την υποστήριξη πελατών για βοήθεια.
- Ο φορτιστής είναι μια ηλεκτρική συσκευή. Τα παιδιά δεν πρέπει να χειρίζονται ή να παίζουν με τον φορτιστή.

Μην χρησιμοποιείτε αντάπτορες, μετατροπείς ή επεκτάσεις καλωδίων με τον φορτιστή. Αυτό μπορεί να προκαλέσει ζημιά στον φορτιστή και, ως εκ τούτου, τραυματισμό ή θάνατο.

- Χρησιμοποιήστε τον φορτιστή μόνο για τη φόρτιση ηλεκτρικών οχημάτων που είναι συμβατά με τον τρόπο λειτουργίας 3*.
- Ανατρέξτε στις οδηγίες λειτουργίας του οχήματός σας για να μάθετε αν το όχημά σας είναι συμβατό.

**Ο τρόπος λειτουργίας 3 είναι ο πιο συνηθισμένος τρόπος φόρτισης, ο οποίος περιλαμβάνει όλες τις συνεδρίες φόρτισης εναλλασσόμενου ρεύματος σε δημόσιους σταθμούς φόρτισης ή φορτιστές στους οποίους είναι συνδεδεμένο το ηλεκτρικό όχημα.*

! Προειδοποίηση

Η χρήση ενός κατεστραμμένου φορτιστή (π.χ. διευρυμένο περίβλημα, ρωγμές στο καλώδιο φόρτισης κ.λπ.) μπορεί να εκθέσει τον χρήστη σε ηλεκτρικά εξαρτήματα και να δημιουργήσει κίνδυνο ηλεκτροπληξίας, ο οποίος μπορεί να οδηγήσει σε τραυματισμό ή θάνατο.

- Βεβαιώνετε πάντα ότι ο φορτιστής δεν έχει υποστεί ζημιά προτού ξεκινήσετε τη φόρτιση.
- Βεβαιωθείτε ότι το καλώδιο φόρτισης δεν έχει υποστεί ζημιά (δεν έχει λυγίσει, δεν έχει τσακίσει ή δεν έχει περάσει κάποιος από πάνω του).
- Λάβετε προφυλάξεις, ώστε το βύσμα φόρτισης να μην έρθει προσωρινά σε επαφή με πηγές θερμότητας, βρωμιά ή νερό.
- Βεβαιώνετε πάντα ότι η επιφάνεια επαφής του βύσματος φόρτισης δεν έχει ρύπους και υγρασία προτού ξεκινήσετε τη φόρτιση. Χρησιμοποιήστε το κάλυμμα του καλωδίου για να προστατεύσετε το βύσμα από τη βρωμιά και την υγρασία.

Ένα κατεστραμμένο καλώδιο φόρτισης μπορεί να οδηγήσει σε ηλεκτροπληξία και, ως εκ τούτου, να προκαλέσει κίνδυνο για τον χρήστη, σοβαρό τραυματισμό ή θάνατο.

- Βεβαιωθείτε ότι το καλώδιο φόρτισης είναι τοποθετημένο έτσι ώστε κάποιος να μην το πατά, να μην σκοντάφτει πάνω του, να μην περνάει από πάνω του και ότι το καλώδιο δεν εκτίθεται με άλλο τρόπο σε υπερβολική πίεση ή ζημιές. Τυλίξτε το καλώδιο φόρτισης γύρω από τον φορτιστή και βεβαιωθείτε ότι το βύσμα φόρτισης δεν ακουμπά στο πάτωμα.

Τραβήξτε το βύσμα φόρτισης μόνο από τη λαβή και ποτέ από το ίδιο το καλώδιο φόρτισης.

Εάν ο φορτιστής εκτεθεί σε υψηλές θερμοκρασίες (π.χ. ηλεκτρική θερμάστρα, ανοιχτή φωτιά) ή σε εύφλεκτες ουσίες (π.χ. μπιτόνια βενζίνης), μπορεί να προκληθεί ζημιά στον φορτιστή και να προκληθεί τραυματισμός ή θάνατος.

- Βεβαιωθείτε ότι ο φορτιστής ή το καλώδιο φόρτισης δεν έρχονται ποτέ σε άμεση επαφή με πηγές θερμότητας.
- Μην χρησιμοποιείτε εκρηκτικές ή εύφλεκτες ουσίες κοντά στον φορτιστή.

! Προειδοποίηση

Η χρήση του φορτιστή υπό συνθήκες που δεν αναφέρονται στο παρόν εγχειρίδιο μπορεί να προκαλέσει ζημιά στον φορτιστή και να οδηγήσει σε τραυματισμό ή θάνατο.

- Χρησιμοποιήστε τον φορτιστή μόνο υπό τις καθορισμένες συνθήκες λειτουργίας.
- Κίνδυνος τραυματισμού από τον αισθητήρα RFID για άτομα με βηματοδότες ή απινιδωτές.
- Εάν φοράτε βηματοδότη, κρατήστε απόσταση τουλάχιστον 60 cm από τον αισθητήρα RFID στην πρόσοψη του φορτιστή.
- Εάν φοράτε απινιδωτή, κρατήστε απόσταση τουλάχιστον 40 cm από τον αισθητήρα RFID στην πρόσοψη του φορτιστή.

! Προσοχή

Μην τοποθετείτε μέρη του σώματος ή άλλα αντικείμενα στη σύνδεση του βύσματος. Αυτό μπορεί να οδηγήσει σε τραυματισμούς ή ζημιά στον φορτιστή.

- Μην τοποθετείτε τα δάχτυλά σας στη σύνδεση του βύσματος.
- Βεβαιώνετε πάντα ότι το προστατευτικό καπάκι είναι τοποθετημένο στο βύσμα τύπου 2 μετά τη φόρτιση, ώστε να προστατεύεται η σύνδεση του βύσματος από την υγρασία.

Μην αποσυνδέετε τον φορτιστή από την παροχή ρεύματος κατά την εγκατάσταση μιας νέας ενημέρωσης. Αυτό μπορεί να οδηγήσει σε τραυματισμούς ή ζημιά στον φορτιστή.

- Διασφαλίστε τη συνεχή παροχή ρεύματος στον φορτιστή κατά την ενημέρωση του λογισμικού.
- Βεβαιώνετε πάντα ότι το προστατευτικό καπάκι είναι τοποθετημένο στο βύσμα τύπου 2 μετά τη φόρτιση, ώστε να προστατεύεται η σύνδεση του βύσματος από την υγρασία.

! Υπόδειξη

Εάν το καλώδιο φόρτισης δεν ξετυλιχτεί πλήρως κατά τη διάρκεια της συνεδρίας φόρτισης, το καλώδιο ενδέχεται να υπερθερμανθεί και να προκαλέσει ζημιά στον φορτιστή.

- Πριν φορτίσετε το όχημά σας, βεβαιωθείτε ότι το καλώδιο φόρτισης έχει ξετυλιχτεί πλήρως και ότι δεν υπάρχουν επικαλυπτόμενες θηλιές.

Υλικές ζημιές λόγω διαβρωτικών καθαριστικών μέσων.

Τα διαβρωτικά καθαριστικά μέσα (π.χ. πετρελαϊκός αιθέρας, ασετόν, αιθανόλη) μπορεί να προκαλέσουν ζημιά στην επιφάνεια του περιβλήματος.

- Χρησιμοποιήστε ήπια καθαριστικά μέσα (π.χ. απορρυπαντικό πιάτων, ουδέτερο καθαριστικό).
- Ελέγχετε τακτικά τον φορτιστή για ζημιές και ρύπους στο περίβλημα.
- Εάν χρειάζεται, καθαρίστε το εξωτερικό του φορτιστή με ένα μαλακό, στεγνό ή ελαφρώς υγρό πανί.

Υλικές ζημιές κατά την αντιμετώπιση προβλημάτων.

Εάν η βλάβη δεν έχει αποκατασταθεί παρά την ορθή τήρηση των οδηγιών αντιμετώπισης προβλημάτων, ο φορτιστής είναι ελαττωματικός.

- Μην χρησιμοποιείτε τον φορτιστή.
- Ενημερώστε την υπηρεσία τεχνικής υποστήριξης.

4 Παραδοτέος εξοπλισμός

i Ο παραδοτέος εξοπλισμός μπορεί να περιλαμβάνει περισσότερες βίδες από τις απαραίτητες.

Εξάρτημα	Ποσότητα
Βασική μονάδα φορτιστή με ενσωματωμένο καλώδιο φόρτισης	1
Καπάκι	1
Διακοσμητικό πλαίσιο	1
Οδηγίες εγκατάστασης	1
Κάρτα δεδομένων πρόσβασης	1
Κάρτα RFID	2
Πρότυπο διάτρησης (ενσωματωμένο στη συσκευασία)	1
Βίδα με επίπεδη κεφαλή για επιτοίχια συναρμολόγηση 6 mm x 60 mm	4
Πείρος για επιτοίχια συναρμολόγηση 8 mm x 60 mm	4
Ροδέλες στεγανοποίησης για επιτοίχια συναρμολόγηση	4
Βιδωτή σύνδεση καλωδίου M32 για υποδομή και Ethernet/RS-485, με Δίσκος στεγανοποίησης και παξιμάδι	2
Κιτ στεγανοποίησης για βιδωτή σύνδεση καλωδίου M32 με εγκοπή με 2 διελεύσεις καλωδίων για Ethernet/RS-485	1
Πώμα στεγανοποίησης για καλώδιο δεδομένων Ethernet/RS-485	1
Κιτ στεγανοποίησης για βιδωτή σύνδεση καλωδίων υποδομής με μειωμένη διάμετρο	1
Βιδωτός ακροδέκτης για καλώδιο RS-485	1
Τυφλό πώμα M32 με Δίσκος στεγανοποίησης και παξιμάδι	3
Βίδα για κάλυμμα από ανοξείδωτο χάλυβα 4 mm x 14 mm	10
Αποστάτης τοίχου	4

Ελέγξτε τον παραδοτέο εξοπλισμό

- Αμέσως μετά την αποσυσκευασία, ελέγξτε ότι όλα τα εξαρτήματα περιλαμβάνονται στον παραδοτέο εξοπλισμό και ότι δεν έχουν υποστεί ζημιές.
- Σε περίπτωση ζημιάς ή απουσίας εξαρτημάτων, επικοινωνήστε με την Υποστήριξη πελατών μας, βλ. τελευταία σελίδα του παρόντος εγχειριδίου.

5 Τεχνικά στοιχεία

Για τα τεχνικά και μηχανικά δεδομένα, ανατρέξτε στο φύλλο τεχνικών δεδομένων.



6 Προϋποθέσεις

6.1 Θέση συναρμολόγησης και εγκατάστασης

Φέρουσα ικανότητα του τοίχου

Ο φορτιστής προορίζεται αποκλειστικά για σταθερή χρήση και πρέπει, συνεπώς, να τοποθετείται πάντα σε τοίχο. Ο τοίχος πρέπει να έχει φέρουσα ικανότητα τουλάχιστον 40 kg.

Θέση

- Εγκαταστήστε τον φορτιστή τουλάχιστον 50 cm και το πολύ 115 cm πάνω από το έδαφος για να εξασφαλίσετε την προσβασιμότητα.
- Διατηρήστε ελάχιστη απόσταση 20 cm από τον φορτιστή σε όλες τις πλευρές. Βλ. εικόνα 1.

Καλώδιο ηλεκτρικής τροφοδοσίας

- Τηρείτε τους τοπικούς κανονισμούς του διαχειριστή του δικτύου ηλεκτρικής ενέργειας.
- Βεβαιωθείτε ότι υπάρχει ξεχωριστό καλώδιο τροφοδοσίας για τη συναρμολόγηση του φορτιστή.
- Εάν χρειάζεται, τοποθετήστε ένα ξεχωριστό καλώδιο τροφοδοσίας που να συμμορφώνεται με τις γενικές προδιαγραφές για τη δρομολόγηση των καλωδίων και την τεχνολογία του κτιρίου. Το καλώδιο ηλεκτρικής τροφοδοσίας μπορεί να τοποθετηθεί κάτω ή πάνω από τον σοβά, ανάλογα με τις ανάγκες.
- Για τον φορτιστή απαιτείται εξωτερικός διακόπτης προστασίας από ρεύμα διαρροής (τουλάχιστον RCD τύπου A). Στην πλευρά της συσκευής είναι ήδη ενσωματωμένη μια διάταξη προστασίας από ρεύμα διαρροής (6 mA) σύμφωνα με το πρότυπο IEC 62955.
- Ο φορτιστής προορίζεται για σύνδεση και λειτουργία σε τάση δικτύου 230 V (μονοφασικό) ή 400 V (τριφασικό) στα 50/60 Hz.
- Βεβαιωθείτε ότι η ονομαστική τάση και η ονομαστική ένταση ρεύματος του φορτιστή αντιστοιχούν στις προδιαγραφές του τοπικού δικτύου ρεύματος, ώστε να μην υπερβούν την ονομαστική ένταση ρεύματος του καλωδίου τροφοδοσίας κατά τη συνεδρία φόρτισης, βλ. 5 Τεχνικά στοιχεία.

- Ισχύουν όλες οι απαιτήσεις για την εγκατάσταση συστημάτων χαμηλής τάσης σύμφωνα με το πρότυπο VDE 0100 ή τους τοπικούς κανονισμούς.
- Πρέπει να υπάρχει ασφαλειοδιακόπτης σύμφωνα με την καλωδίωση του σπιτιού και την ισχύ του φορτιστή (βλ. πινακίδα τύπου και 5 Τεχνικά στοιχεία).

Περαιτέρω υποδείξεις

Κατά την επιλογή της θέσης εγκατάστασης λάβετε επίσης υπόψη σας τα εξής:

- Η πρόσβαση στον φορτιστή είναι ελεύθερη σε εξουσιοδοτημένα άτομα για χειρισμό του φορτιστή.
- Εάν είναι δυνατόν, βεβαιωθείτε ότι δεν μπορούν να έχουν πρόσβαση μη εξουσιοδοτημένα άτομα.
- Εγκαταστήστε τον φορτιστή έτσι ώστε να είναι εύκολα προσβάσιμος από το όχημα.
- Βεβαιωθείτε ότι υπάρχει επαρκής ελευθερία κινήσεων για τη συναρμολόγηση και τη λειτουργία φόρτισης.
- Βεβαιωθείτε ότι υπάρχει καλή σύνδεση δικτύου για τα εξής:
 - Φορτιστές με λήψη LTE
 - Σύνδεση Wi-Fi σε λειτουργία πελάτη

Συνθήκες περιβάλλοντος

- Τηρείτε τις προδιαγραφές περιβάλλοντος.
- Για να αποφύγετε ζημιές που σχετίζονται με τις καιρικές συνθήκες, εγκαταστήστε τον φορτιστή έτσι ώστε να προστατεύεται από την άμεση έκθεση στις καιρικές συνθήκες.
- Εάν είναι απαραίτητο, εξασφαλίστε επαρκή ψύξη ή/και εξαερισμό.
- Εάν είναι δυνατόν, εγκαταστήστε τον φορτιστή σε περιβάλλον όπου δεν εκτίθεται σε άμεσο ηλιακό φως και προστατεύεται από εξωτερικές ζημιές. Το άμεσο ηλιακό φως μπορεί να αυξήσει τη θερμοκρασία του φορτιστή και, συνεπώς, να μειώσει την ισχύ της φόρτισης.

Όλες οι παραλλαγές Pro του φορτιστή είναι εξοπλισμένες με μετρητή ηλεκτρικής ενέργειας, είναι συμβατές με την οδηγία 2014/32/ΕΕ για τα όργανα μετρήσεων και, επομένως, πληρούν τις απαιτήσεις ηλεκτρομαγνητικού περιβάλλοντος για συσκευές κατηγορίας E1.

Όλες οι παραλλαγές του φορτιστή συμμορφώνονται με την οδηγία 2014/30/ΕΕ περί ηλεκτρομαγνητικής συμβατότητας.

6.2 Απαιτούμενα εργαλεία

Εργαλείο	Ποσότητα
Τρυπάνι με μύτη 8 mm για επιτοίχια τοποθέτηση	1
Κατσαβίδι Torx TX20 (βιδωτή σύνδεση καλύμματος)	1
Κατσαβίδι Torx TX30 (βιδωτή σύνδεση τοίχου)	1
Πλευρικός κόφτης για τη μείωση μήκους του καλωδίου υποδομής	1
Εργαλείο αφαίρεσης περιβλήματος και απογύμνωσης για καλώδιο υποδομής	1
Μολύβι για τη σήμανση των οπών διάτρησης	1
Κατσαβίδι με επίπεδη μύτη για σφικτήρες	1
Αλφάδι	1
Πτυσσόμενος χάρακας ή μετροταινία	1
Πένσα για βιδωτή σύνδεση καλωδίων M32	1
Κινητή τερματική συσκευή ή φορητός υπολογιστής για διαμόρφωση	1
Εργαλείο αφαίρεσης περιβλήματος και απογύμνωσης για καλώδιο RS-485	Προαιρετικός εξοπλισμός
Κυρτό μυτοσίμπιδο για την τοποθέτηση των καλωδίων	Προαιρετικός εξοπλισμός
Εργαλείο συναρμολόγησης βυσμάτων RJ45	Προαιρετικός εξοπλισμός

7 Τοποθέτηση

! Προειδοποίηση

Κίνδυνος τραυματισμού λόγω ανεπαρκώς εξειδικευμένου προσωπικού.

Αυτό μπορεί να οδηγήσει σε σοβαρούς τραυματισμούς και υλικές ζημιές.

- Οι εργασίες στον φορτιστή πρέπει να πραγματοποιούνται μόνο από εκπαιδευμένο και κατάλληλα εξειδικευμένο προσωπικό.

! Προειδοποίηση

Κίνδυνος τραυματισμού λόγω ασταθούς τοίχου.

Εάν ο τοίχος έχει φέρουσα ικανότητα μικρότερη από 40 kg, ενδέχεται να προκληθούν σοβαροί τραυματισμοί.

- Εγκαταστήστε τον φορτιστή μόνο σε τοίχους με φέρουσα ικανότητα τουλάχιστον 40 kg.
- Τηρείτε όλες τις προειδοποιήσεις.

! Υπόδειξη

Υλικές ζημιές λόγω ακατάλληλης θέσης συναρμολόγησης.

Η μη τήρηση των απαιτήσεων για τη θέση συναρμολόγησης μπορεί να οδηγήσει σε υλικές ζημιές.

- Βεβαιωθείτε ότι πληρούνται όλες οι απαιτήσεις στον τόπο συναρμολόγησης.
- Προσέξτε όλες τις συνθήκες περιβάλλοντος για τη θέση συναρμολόγησης.

7.1 Προετοιμασία συναρμολόγησης

! Κίνδυνος

Εάν τα εξαρτήματα υποστούν ζημιά κατά τη συναρμολόγηση και την εγκατάσταση, υπάρχει κίνδυνος σοβαρού τραυματισμού.

- Σταματήστε οποιαδήποτε περαιτέρω εργασία.
- Επικοινωνήστε με την υπηρεσία τεχνικής υποστήριξης για περισσότερες πληροφορίες.

! Κίνδυνος

Υπάρχει κίνδυνος ηλεκτροπληξίας για τον εγκαταστάτη, με αποτέλεσμα σοβαρό τραυματισμό ή θάνατο.

Ασφαλίστε κάθε εγκατεστημένο φορτιστή με διακόπτη προστασίας από ρεύμα διαρροής (τουλάχιστον RCD τύπου A).

- 1 Πριν ξεκινήσετε τις εργασίες συναρμολόγησης, βεβαιωθείτε ότι πληρούνται όλες οι απαιτήσεις.
- 2 Προσδιορίστε σαφώς την παραλλαγή του φορτιστή χρησιμοποιώντας το όνομα του μοντέλου στην πινακίδα τύπου του περιβλήματος. Η ονομασία του μοντέλου και οι τιμές που δίνονται κάτω από αυτήν για τη σύνδεση στο ηλεκτρικό δίκτυο (τάση δικτύου, ρεύμα, συχνότητα) είναι ιδιαίτερα σημαντικές για την ταυτοποίηση.
- 3 Επιλέξτε το κατάλληλο κιτ στεγανοποίησης ανάλογα με τον τύπο του καλωδίου τροφοδοσίας. Ανατρέξτε στον πίνακα διατομών.

Εξωτερική διάμετρος καλωδίου

18-25 mm

13-18 mm

Κιτ στεγανοποίησης

Εργοστασιακά προ-συναρμολογημένο κιτ στεγανοποίησης

Παρεχόμενο κιτ στεγανοποίησης 1 οπή

Παραλλαγή σύμφωνα με τη γερμανική νομοθεσία περί βαθμονόμησης (Eichrecht)

- 1 Ελέγξτε ότι οι τρεις σφραγίδες του κατασκευαστή είναι παρούσες και άθικτες.

- Οι σφραγίδες του κατασκευαστή δεν πρέπει να αφαιρούνται ή να καταστρέφονται.

Επιλογή 1: Καλώδιο τροφοδοσίας από κάτω

- 1 Τοποθετήστε τις απαραίτητες βιδωτές συνδέσεις καλωδίων από έξω προς τα μέσα, με τον δακτύλιο στεγανοποίησης πάνω στη βιδωτή σύνδεση. Κλείστε όλα τα άλλα ανοίγματα με τυφλά πώματα. *Βλ. εικόνα 2.*
- 2 Απογυμνώστε το καλώδιο υποδομής σε μήκος 15 cm. *Βλ. εικόνα 3.*

Επιλογή 2: Καλώδιο τροφοδοσίας από πίσω

- 1 Τοποθετήστε τις απαραίτητες βιδωτές συνδέσεις καλωδίων από μέσα προς τα έξω, με τον δακτύλιο στεγανοποίησης πάνω στη βιδωτή σύνδεση. Κλείστε όλα τα άλλα ανοίγματα με τυφλά πώματα.
- 2 Απογυμνώστε το καλώδιο υποδομής σε μήκος 12 cm. *Βλ. εικόνα 3.*

- i** Εάν τα καλώδια δεδομένων βρίσκονται ακριβώς πίσω από τον φορτιστή όταν αυτός είναι τοποθετημένος στον τοίχο, χρησιμοποιήστε αποστάτες τοίχου εάν είναι απαραίτητα. Έτσι αποφεύγεται η πιθανή σύνθλιψη των καλωδίων μεταξύ του τοίχου και του φορτιστή.
- 3 Αφαιρέστε την προστατευτική μεμβράνη από τους αποστάτες τοίχου, τοποθετήστε τους στο πίσω μέρος του φορτιστή στις ειδικά προβλεπόμενες προεξοχές (θόλους) και πιέστε τους αποστάτες τοίχου σταθερά στη θέση τους.

7.2 Τοποθέτηση του φορτιστή**! Κίνδυνος**

Εάν τα εξαρτήματα υποστούν ζημιά κατά τη συναρμολόγηση και την εγκατάσταση, υπάρχει κίνδυνος σοβαρού τραυματισμού.

- Σταματήστε οποιαδήποτε περαιτέρω εργασία.
- Επικοινωνήστε με την υπηρεσία τεχνικής υποστήριξης για περισσότερες πληροφορίες.

- 1 Σημειώστε τις 4 οπές στερέωσης στον τοίχο σύμφωνα με το πρότυπο διάτρησης. *Βλ. εικόνα 4.* Εάν το καλώδιο έρχεται από πίσω, τραβήξτε το καλώδιο υποδομής μέσα από τη δεξιά οπή του προτύπου διάτρησης. *Βλ. εικόνα 4.*

! Κίνδυνος

Υπάρχει κίνδυνος ηλεκτροπληξίας για τον εγκαταστάτη, με αποτέλεσμα σοβαρό τραυματισμό ή θάνατο.

Στα σημεία στερέωσης όπου τοποθετούνται οι βίδες δεν πρέπει να υπάρχουν ηλεκτροφόρα καλώδια.

- 2 Τρυπήστε τις οπές στερέωσης στον τοίχο, όπως έχουν σημειωθεί.

- 3 Τοποθετήστε τους πείρους για τις βίδες.

- 4 Τοποθετήστε 4 ροδέλες στεγανοποίησης στις βίδες στερέωσης για στεγανοποίηση.
- 5 Εάν το καλώδιο έρχεται από πίσω, περάστε το μέσα από τη βιδωτή σύνδεση καλωδίου στον φορτιστή.

- i** Μπορείτε να εισαγάγετε το καλώδιο Ethernet (επίσης με ήδη συνδεδεμένο το βύσμα RJ45) στον φορτιστή μέσω του κιτ στεγανοποίησης με εγκοπές στη βιδωτή σύνδεση καλωδίου.

- 6 Κρατήστε τον φορτιστή πάνω στις διατρημένες οπές στερέωσης. Τοποθετήστε τις 4 βίδες στερέωσης, μαζί με τα λαστιχένια παρεμβύσματα, στις προβλεπόμενες οπές στερέωσης του φορτιστή (θέση 1). *Βλ. εικόνα 5.*

- 7 Βιδώστε καλά τον φορτιστή. *Βλ. εικόνα 5.*

- 8 Εάν το καλώδιο έρχεται από κάτω, περάστε το μέσα από τη βιδωτή σύνδεση καλωδίων στην κάτω πλευρά του φορτιστή.

- i** Μπορείτε να εισαγάγετε το καλώδιο Ethernet (επίσης με ήδη συνδεδεμένο το βύσμα RJ45) στον φορτιστή μέσω του κιτ στεγανοποίησης με εγκοπές στη βιδωτή σύνδεση καλωδίου.

7.3 Σύνδεση καλωδίου**! Κίνδυνος**

Η επαφή με ηλεκτροφόρα μέρη ενέχει άμεσο κίνδυνο για τη ζωή λόγω ηλεκτροπληξίας.

- Τηρείτε τους ακόλουθους κανόνες ασφαλείας σε περίπτωση έκτακτης ανάγκης, για την αντιμετώπιση προβλημάτων ή κατά την εκτέλεση ηλεκτρικών εργασιών στον φορτιστή:
 - Απενεργοποιήστε τον φορτιστή.
 - Ασφαλίστε τον, ώστε να μην ενεργοποιηθεί ξανά.
 - Βεβαιωθείτε ότι δεν υπάρχει τάση.
 - Γειώστε και βραχυκυκλώστε τον φορτιστή.
 - Καλύψτε τα παρακείμενα ηλεκτροφόρα μέρη και ασφαλίστε την περιοχή κινδύνου.

! Κίνδυνος

Εάν το καλώδιο ηλεκτρικής τροφοδοσίας συνδεθεί λανθασμένα, υπάρχει άμεσος κίνδυνος θανατηφόρας ηλεκτροπληξίας.

- Λάβετε υπόψη το διάγραμμα συνδεσμολογίας.
- Αντιστοιχίστε τα καλώδια σωστά ανάλογα με το χρώμα.
- Τηρείτε τους τοπικούς κανονισμούς.

i Κατά τη σύνδεση του καλωδίου υποδομής, τηρείτε το διάγραμμα συνδεσμολογίας. *Βλ. εικόνα 6.*

Ο φορτιστής είναι συνδεδεμένος σε 3 φάσεις.

Σύνδεση καλωδίων υποδομής

Μπορείτε να χρησιμοποιήσετε πολύκλινα καλώδια με ή χωρίς χιτώνια ή άκαμπτους αγωγούς.

- 1 Απογυμνώστε τους αγωγούς σε μήκος 10-12 mm για την παραλλαγή 11 kW ή 18-20 mm για την παραλλαγή 22 kW.
- 2 Αντιστοιχίστε σωστά τις συνδέσεις *βλ. εικόνα 6* και συνδέστε τις στους ακροδέκτες σύνδεσης. Για να χαλαρώσετε τα ελατηριωτά κλιπ, χρησιμοποιήστε ένα κατσαβίδι.
- 3 Κλείστε τη βιδωτή σύνδεση καλωδίων. Βεβαιωθείτε ότι είναι αρκετά σφιχτή ώστε να μην εισχωρεί νερό και σκόνη και να μην αποσυνδεθούν κατά λάθος τα καλώδια, αλλά όχι τόσο σφιχτή ώστε να καταστραφεί η μόνωση.

Προαιρετικά: Συνδέστε το καλώδιο Ethernet ή/και το καλώδιο RS-485

- 1 Συνδέστε το καλώδιο Ethernet στην ειδικά προβλεπόμενη σύνδεση. *Βλ. εικόνα 7.*
- 2 Απογυμνώστε τα καλώδια.
- 3 Απογυμνώστε το καλώδιο RS-485 σε μήκος 5 mm.
- 4 Συνδέστε το καλώδιο RS-485 σύμφωνα με την επισήμανση στον βιδωτό ακροδέκτη.
- 5 Συνδέστε τον βιδωτό ακροδέκτη στην πλακέτα κυκλώματος. *Βλ. εικόνα 6.*

i Η σύνδεση RS-485 διαθέτει ήδη τερματικό.

7.4 Τοποθέτηση του καλύμματος

- 1 Κρεμάστε το κάλυμμα πάνω από τα 2 άγκιστρα στο πάνω μέρος (θέση 1). *Βλ. εικόνα 8.*
- 2 Διπλώστε το κάλυμμα προς τα κάτω και πιέστε το σταθερά (θέση 2). *Βλ. εικόνα 8.*

- 3 Στερεώστε το κάλυμμα με 10 βίδες και σφίξτε τις με ροπή 3 Nm. *Βλ. εικόνα 9.*

i Τοποθετήστε το διακοσμητικό πάνελ μόνο μετά την επιτυχή θέση σε λειτουργία.

7.5 Τοποθέτηση σφραγίδας χειριστή

i Ισχύει μόνο για την παραλλαγή σύμφωνα με τη γερμανική νομοθεσία βαθμονόμησης (Eichrecht).

- 1 Καθαρίστε καλά την επιφάνεια. Πρέπει να είναι απαλλαγμένη από γράσα και σκόνη.

- 2 Σφραγίστε τις δύο επάνω βίδες του καλύμματος με τις σφραγίδες χειριστή.

i Οι σφραγίδες του κατασκευαστή και του χειριστή δεν πρέπει να έχουν υποστεί ζημιά. Διαφορετικά, η συμμόρφωση με τον νόμο περί βαθμονόμησης παύει να ισχύει.

8 Θέση σε λειτουργία

Η εγκατάσταση, η σύνδεση και η θέση σε λειτουργία του φορτιστή πρέπει να πραγματοποιείται από πιστοποιημένο ηλεκτρολόγο σύμφωνα με τους τοπικούς κανονισμούς και διατάξεις. Για να εξασφαλιστεί αυτό, πρέπει να συμπληρώνεται ένα πρωτόκολλο θέσης σε λειτουργία και να παραδίνεται στον πελάτη.

Μπορείτε να κατεβάσετε το πρωτόκολλο θέσης σε λειτουργία στη διεύθυνση <https://www.elli.eco/de/downloads>.

1 Ενεργοποιήστε τον φορτιστή.

i Μόλις ο φορτιστής είναι έτοιμος για διαμόρφωση, οι λυχνίες LED αναβοσβήνουν με μπλε χρώμα.

2 Σαρώστε τον κωδικό QR στην κάρτα δεδομένων πρόσβασης και συνδεθείτε στο hotspot του φορτιστή.

Εάν η σύνδεση μέσω του κωδικού QR δεν λειτουργεί, ακολουθήστε τα ακόλουθα βήματα:

- Συνδεθείτε στο hotspot του φορτιστή μέσω Wi-Fi (βλ. το Wi-Fi SSID και τον κωδικό πρόσβασης Wi-Fi στην κάρτα δεδομένων πρόσβασης).

3 Εισαγάγετε το όνομα του κεντρικού υπολογιστή στη γραμμή διεύθυνσης του προγράμματος περιήγησης στο web (βλ. κάρτα δεδομένων πρόσβασης).

i Κατά τη σύνδεση στη διαμόρφωση του φορτιστή, μπορεί να εμφανιστεί ένα προειδοποιητικό μήνυμα ασφαλείας στο πρόγραμμα περιήγησης. Σε αυτήν την περίπτωση, ακολουθήστε τις οδηγίες στο πρόγραμμα περιήγησης για να εγκρίνετε μια εξαίρεση ασφαλείας και να δημιουργήσετε τη σύνδεση με τη διαμόρφωση του φορτιστή.

4 Συνδεθείτε στη διαμόρφωση του φορτιστή με τα δεδομένα service user.

5 Ακολουθήστε το Onboarding-Flow στη διαμόρφωση του φορτιστή.

Επιλογή 1: Εκτέλεση ελέγχου φόρτισης στη διαμόρφωση του φορτιστή

- 1 Απενεργοποιήστε το OCPP στις ρυθμίσεις σύνδεσης.
- 2 Ενεργοποιήστε την ελεύθερη φόρτιση.
- 3 Μόλις ολοκληρωθεί επιτυχώς ο έλεγχος φόρτισης, θα πρέπει να ενεργοποιήσετε ξανά το OCPP.

Επιλογή 2: Εκτέλεση ελέγχου φόρτισης στην εφαρμογή

- 1 Συνδέστε τον φορτιστή στην εφαρμογή φόρτισης. Βλ. εγχειρίδιο χρήσης, κεφάλαιο 5.2 Σύνδεση του φορτιστή με την εφαρμογή φόρτισης.
- 2 Ενεργοποιήστε την ελεύθερη φόρτιση.
- 3 Μόλις ολοκληρωθεί επιτυχώς ο έλεγχος φόρτισης, θα πρέπει να ενεργοποιήσετε ξανά το OCPP.

Η θέση σε λειτουργία έχει πλέον ολοκληρωθεί.

9 Στερέωση του διακοσμητικού πάνελ

- 1 Τοποθετήστε το διακοσμητικό πάνελ στο περίβλημα και πιέστε το σταθερά μέχρι να ακούσετε τα άγκιστρα ασφάλισης να κουμπώνουν στη θέση τους. Βλ. εικόνα 10.

10 Παροπλισμός

! Προειδοποίηση

Κίνδυνος τραυματισμού λόγω ανεπαρκώς εξειδικευμένου προσωπικού.

Αυτό μπορεί να οδηγήσει σε σοβαρούς τραυματισμούς και υλικές ζημιές.

- Οι εργασίες στον φορτιστή πρέπει να πραγματοποιούνται μόνο από εκπαιδευμένο και κατάλληλα εξειδικευμένο προσωπικό.

! Προειδοποίηση

Κίνδυνος τραυματισμού λόγω εσφαλμένης αποσυναρμολόγησης.

Τα λάθη κατά την αποσυναρμολόγηση μπορούν να οδηγήσουν σε καταστάσεις που απειλούν τη ζωή και να προκαλέσουν σημαντικές υλικές ζημιές.

- Προσέξτε όλες τις οδηγίες αποσυναρμολόγησης.
- Η αφαίρεση της σφραγίδας του κατασκευαστή και του χειριστή ακυρώνει την έγκριση σύμφωνα με τη γερμανική νομοθεσία βαθμονόμησης (Eichrecht).

10.1 Θέση του φορτιστή εκτός λειτουργίας

- 1 Επαναφέρετε ολόκληρο τον φορτιστή στις εργοστασιακές ρυθμίσεις. Όλα τα προσωπικά δεδομένα και τυχόν τοπικά αντίγραφα ασφαλείας διαγράφονται από το σύστημα.

10.2 Αποσυναρμολόγηση του φορτιστή

Κίνδυνος

Η επαφή με ηλεκτροφόρα μέρη ενέχει άμεσο κίνδυνο για τη ζωή λόγω ηλεκτροπληξίας.

- Τηρείτε τους ακόλουθους κανόνες ασφαλείας σε περίπτωση έκτακτης ανάγκης, για την αντιμετώπιση προβλημάτων ή κατά την εκτέλεση ηλεκτρικών εργασιών στον φορτιστή:

- Απενεργοποιήστε τον φορτιστή.
- Ασφαλίστε τον, ώστε να μην ενεργοποιηθεί ξανά.
- Βεβαιωθείτε ότι δεν υπάρχει τάση.
- Γειώστε και βραχυκυκλώστε τον φορτιστή.
- Καλύψτε τα παρακείμενα ηλεκτροφόρα μέρη και ασφαλίστε την περιοχή κινδύνου.

- 1 Εκτελέστε όλους τους κανόνες ασφαλείας που αναφέρονται στην προειδοποιητική υπόδειξη για να διασφαλίσετε ότι δεν υπάρχει τάση.
- 2 Τοποθετήστε μια απλή πλαστική κάρτα μεταξύ του διακοσμητικού πάνελ και του περιβλήματος του φορτιστή. *Βλ. εικόνα 11.*
-  Αυτό μπορεί να προκαλέσει ζημιά στην πλαστική κάρτα.
- 3 Ξεκινήστε χαλαρώνοντας τα άγκιστρα ασφάλισης από το πλάι και προς τα πάνω. Τέλος, χαλαρώστε τα άγκιστρα στην κάτω πλευρά. *Βλ. εικόνα 12.*
- 4 Χαλαρώστε τις βίδες και αφαιρέστε το κάλυμμα.
- 5 Αφαιρέστε τα σύρματα του καλωδίου τροφοδοσίας από τους ακροδέκτες σύνδεσης.
- 6 Ξεβιδώστε τον φορτιστή από τον τοίχο.
- 7 Αποθηκεύστε ή απορρίψτε τον φορτιστή.

11 Παράρτημα

11.1 Νομικές πληροφορίες

© 2024 – Το παρόν έγγραφο περιέχει υλικό που ανήκει στη Volkswagen Group Charging GmbH (Elli) και υλικό που ανήκει στην eSystems MTG GmbH. Με την επιφύλαξη παντός δικαιώματος.

Το παρόν έγγραφο δεν πρέπει να τροποποιείται, να αναπαράγεται, να υποβάλλεται σε επεξεργασία ή να μεταδίδεται σε οποιαδήποτε μορφή ή με οποιοδήποτε μέσο, εν όλω ή εν μέρει, χωρίς την προηγούμενη γραπτή άδεια της Volkswagen Group Charging GmbH (Elli) ή της eSystems.

11.2 Χαρακτηριστικά προϊόντος



Ο φορτιστής και η παρεχόμενη κάρτα φόρτισης διαθέτουν πιστοποίηση CE από τους κατασκευαστές και φέρουν το λογότυπο CE. Οι αντίστοιχες δηλώσεις συμμόρφωσης είναι διαθέσιμες στη διεύθυνση <https://www.elli.eco/downloads/>.

11.3 Απόρριψη



Απορρίψτε τη συσκευή σύμφωνα με τους ισχύοντες τοπικούς κανονισμούς απόρριψης.

Οι ηλεκτρικές και ηλεκτρονικές συσκευές επισημαίνονται με το σύμβολο του διαγραμμένου κάδου απορριμμάτων. Αυτό σημαίνει ότι οι συσκευές αυτές πρέπει να συλλέγονται και να απορρίπτονται χωριστά από τα συνήθη οικιακά απορρίμματα στο τέλος της διάρκειας ζωής τους. Ως τελικός χρήστης, είστε νομικά υποχρεωμένοι να απορρίψετε τα απόβλητά σας χωριστά.

Οι ηλεκτρικές/ηλεκτρονικές συσκευές μπορούν να απορριφθούν δωρεάν στα τοπικά κέντρα συλλογής της περιοχής σας. Μπορείτε να λάβετε τις διευθύνσεις από την πόλη ή την τοπική σας αρχή. Δεν διατίθεται σε όλες τις χώρες.

Είστε υπεύθυνοι για τη διαγραφή τυχόν προσωπικών δεδομένων στην παλιά συσκευή.

Εάν η παλιά σας συσκευή περιέχει αφαιρούμενες μπαταρίες, επαναφορτιζόμενες μπαταρίες ή λαμπτήρες, αφαιρέστε τις πριν από την απόρριψη της συσκευής και απορρίψτε τις ξεχωριστά.

Ο ηλεκτρικός και ηλεκτρονικός εξοπλισμός περιέχει ουσίες που μπορεί να έχουν δυνητικά επικίνδυνες επιπτώσεις στο περιβάλλον και την ανθρώπινη

υγεία. Ως εκ τούτου, εξασφαλίστε τη σωστή απόρριψη, ελέγξτε εκ των προτέρων τα μέτρα αποφυγής αποβλήτων, όπως η δυνατότητα επισκευής ή άλλης χρήσης, και προτιμήστε τη δυνατότητα επαναχρησιμοποίησης, ανακατασκευής, ενημέρωσης ή αντικατάστασης μεμονωμένων εξαρτημάτων έναντι της τελικής απόρριψης, προκειμένου να συμβάλετε στην προστασία του περιβάλλοντός μας.

Στη Γερμανία: Τα καταστήματα με επιφάνεια πώλησης ηλεκτρικού και ηλεκτρονικού εξοπλισμού τουλάχιστον 400 τετραγωνικών μέτρων και τα καταστήματα τροφίμων με συνολική επιφάνεια πώλησης τουλάχιστον 800 τετραγωνικών μέτρων οφείλουν επίσης να παραλαμβάνουν δωρεάν τα απόβλητα συσκευών, εάν προσφέρουν ηλεκτρικό και ηλεκτρονικό εξοπλισμό πολλές φορές μέσα σε ένα ημερολογιακό έτος ή σε μόνιμη βάση και τον διαθέτουν στην αγορά. Στην περίπτωση διανομής με χρήση μέσων επικοινωνίας εξ αποστάσεως, ως περιοχή πωλήσεων του λιανοπωλητή θεωρούνται όλοι οι χώροι αποθήκευσης και αποστολής.

Όταν παραδίδουν μια νέα συσκευή ηλεκτρικού και ηλεκτρονικού εξοπλισμού σε έναν τελικό χρήστη, οι έμποροι πρέπει να παραλαμβάνουν δωρεάν στο σημείο πώλησης ή στην ευρύτερη περιοχή μια παλιά συσκευή του ίδιου τύπου η οποία ουσιαστικά πληροί τις ίδιες λειτουργίες με τη νέα συσκευή.

Υπάρχει επίσης η δυνατότητα δωρεάν επιστροφής έως 3 παλαιών συσκευών ανά τύπο συσκευής χωρίς την αγορά νέας ηλεκτρικής ή ηλεκτρονικής συσκευής σε κατάσταση λιανικής πώλησης ή στην ευρύτερη περιοχή, υπό την προϋπόθεση ότι οι εξωτερικές διαστάσεις τους δεν υπερβαίνουν τα 25 εκατοστά.

Μάθετε αν υπάρχουν παρόμοιοι κανονισμοί στη χώρα σας (εκτός Γερμανίας).

Πληροφορίες σχετικά με την εκπλήρωση των "ποσοτικών στόχων" (ποσοστό συλλογής και ανακύκλωσης) που τυποποιούνται στο άρθρο 12 παράγραφος 3 του ElektroG και στο άρθρο 22 παράγραφος 1 του ElektroG στη Γερμανία διατίθενται στη διεύθυνση: <https://www.bmuv.de/themen/wasser-ressourcen-abfall/kreislaufwirtschaft/statistiken/elektro-und-elektronikaltgeraete>



Η ανακύκλωση υλικών εξοικονομεί πρώτες ύλες και ενέργεια και συμβάλλει σημαντικά στην προστασία του περιβάλλοντος.

Συντομογραφίες και ακρωνύμια	Σημασία
DC	Συνεχές ρεύμα
Hz	Hertz
kW	Κιλοβάτ
LTE	Long Term Evolution
mA	Μιλιαμπέρ
MID	Οδηγία για τα όργανα μέτρησης
N	Ουδέτερος αγωγός
Nm	Νιούτον επί μέτρο
PE	Προστατευτικός αγωγός
RCD	Ανίχνευση ρεύματος διαρροής
RFID	Ταυτοποίηση ραδιοσυχνότητας
V	Volt
Wi-Fi	Wireless Local Area Network

Υποστήριξη πελατών

Εάν έχετε οποιοσδήποτε ερωτήσεις σχετικά με το wallbox, μη διστάσετε να επικοινωνήσετε μαζί μας.

Επικοινωνήστε μαζί μας μέσω της φόρμας επικοινωνίας: <https://www.elli.eco/en/contact>.

Magyar

Felhasználói kézikönyv

A töltőre vonatkozó részletes információkat a telepítési kézikönyvben és a letölthető felhasználói kézikönyvben talál. Kérjük, olvassa el mind a telepítési, mind a felhasználói kézikönyvet, hogy teljeskörűen megismerhesse a töltő működését.

A felhasználói kézikönyv termékinformációkat, a töltő használatára vonatkozó utasításokat, valamint a töltő beállításaira és üzembe helyezésére vonatkozó információkat tartalmaz. A kézikönyvet a <https://www.elli.eco/downloads/charger2> címen vagy az alábbi QR-kód segítségével érheti el.



Adatvédelmi szabályzat

A töltő használatához szükség van rá, hogy feldolgozzuk az Ön személyes adatait. Az adatfeldolgozással kapcsolatos információkat, az adatvédelemhez kapcsolódó jogait és a kapcsolatfelvételi lehetőségeket megtalálja az adatvédelmi szabályzatunkban a <https://www.elli.eco/de/downloads> weboldalon vagy letöltheti a QR-kódon keresztül.



Tartalomjegyzék

1	Általános információk	180
2	Képesítés	181
3	Biztonsági utasítások	181
3.1	A töltő telepítésére vonatkozó általános biztonsági utasítások	181
3.2	A töltő használatára vonatkozó általános biztonsági utasítások	182
4	Terméktartozékok	185
5	Műszaki adatok	185
6	Előfeltételek	185
6.1	Összeszerelési és telepítési hely	185
6.2	Szükséges szerszámok	186
7	Összeszerelés	187
7.1	Összeszerelés előkészítése	187
7.2	A töltő felszerelése	188
7.3	Kábel csatlakoztatása	188
7.4	A fedőlap felszerelése	189
7.5	Üzemeltetői plomba felhelyezése	189
8	Üzembe helyezés	190
9	Dekorpanel rögzítése	190
10	Leszerelés	190
10.1	Töltő üzemben kívül helyezése	190
10.2	Töltő leszerelése	191
11	Függelék	192
11.1	Jogi információk	192
11.2	Termékjellemzők	192
11.3	Ártalmatlanítás	192
11.4	Fogalomtár	193

1 Általános információk

A dokumentum hatálya

A töltő az elektromos hálózatra csatlakoztatható. Olyan elektromos járművek töltésére szolgál, amelyek megfelelnek az elektromos járművekre vonatkozó általánosan alkalmazandó szabványoknak és iránymutatásoknak. Alkalmas beltéri és kültéri, valamint magán- és félnyilvános területeken történő, helyhez kötött használatra a meghatározott elektromos és környezeti előírásokon belüli működtetés mellett; lásd a 185. oldalon található *Műszaki adatok* szakaszt.

A töltő csak a felhasználás helyén érvényes helyi előírások betartásával üzemeltethető.

A töltő a következő változatokban kapható:

Változat	Tulajdonságok
Connect	Alapmodell
Pro	Energiamérővel (MID-kompatibilis), LTE-modullal
Eichrecht	Energiamérővel (a német Eichrecht kalibrálási törvénynek megfelelően), LTE-modullal

A dokumentáció fogalma és célcsoportja

Az összeszerelési és telepítési útmutató a töltő mechanikai és elektromos szerelését írja le, és a hálózatüzemeltető által felhatalmazott, a töltő összeszerelésével és üzembe helyezésével megbízott, szakképzett villanszerelőknek és szakszervezeteknek szól.

Az egyéb rendelkezésre álló utasításokkal kapcsolatos információkért lásd a felhasználói kézikönyvet.

Kérjük, vegye figyelembe, hogy a „töltő” kifejezés minden egyes modellre vonatkozik, hacsak a konkrét hivatkozás másként nem jelzi. A töltőre vonatkozó összes biztonsági óvintézkedést ezért minden modell esetében egyformán be kell tartani. Ebben a dokumentumban a „töltő” kifejezés a töltőkábellel ellátott töltőre vonatkozik.

A dokumentáció olvasása és tárolása

- A telepítés előtt figyelmesen olvassa el a dokumentációt.
- A dokumentációt meg kell őrizni, és továbbértékesítéskor át kell adni az új tulajdonosnak.

Kiemelt szakaszok

Veszély

Az ezzel a szimbólummal jelölt szövegek olyan veszélyes helyzetekre vonatkozó információkat tartalmaznak, amelyek figyelmen kívül hagyása halált vagy súlyos sérülést okoz.

Figyelmeztetés

Az ezzel a szimbólummal jelölt szövegek olyan veszélyes helyzetekre vonatkozó információkat tartalmaznak, amelyek figyelmen kívül hagyása halálhoz vagy súlyos sérüléshez vezethet.

Vigyázat

Az ezzel a szimbólummal jelölt szövegek olyan veszélyes helyzetekre vonatkozó információkat tartalmaznak, amelyek figyelmen kívül hagyása mérsékelt vagy középsúlyos sérüléshez vezethet.

Megjegyzés

Az ezzel a szimbólummal jelölt szövegek olyan helyzetekre vonatkozó információkat tartalmaznak, amelyek figyelmen kívül hagyása esetén a termék károsodhat.

Szimbólumok

Az ebben a dokumentumban használt szimbólumok jelentése a következő:

Szimbólumok és magyarázatuk

1., a. vagy l.

Meghatározott sorrendben követendő utasítások.

•

Nem feltétlenül az adott sorrendben követendő utasítások.



Az ezzel a szimbólummal ellátott szövegek további információkat tartalmaznak.

Kiadvány szerkesztési határideje

A jelen dokumentumban és a felhasználói kézikönyvben szereplő valamennyi információ a nyomtatás időpontjában rendelkezésre álló információknak felel meg. A töltő folyamatos továbbfejlesztése miatt a töltő és a jelen dokumentumokban szereplő információk között előfordulhatnak eltérések. A különböző információkból, illusztrációkból és leírásokból semmilyen követelés nem vezethető le.

Szoftverfrissítések

Győződjön meg róla, hogy a töltő mindig a legújabb szoftverrel rendelkezik. Felhívjuk figyelmét, hogy a szoftverfrissítéshez a Charging App alkalmazáson keresztüli jóváhagyás szükséges.

A töltő és a Charging App párosítására vonatkozó információk a felhasználói kézikönyvben találhatóak.

A legfrissebb szoftverfrissítésekről a <https://www.elli.eco/de/changelog/wallbox> oldalon talál információkat. A felhasználó szabadon telepítheti vagy elutasíthatja a frissítést. A frissítés elutasítása azonban rontja a töltő biztonságos és üzemszerű működését. Előfordulhat, hogy az új funkciók használata ezután már nem, vagy csak korlátozottan lesz lehetséges.

Ha Ön nem járul hozzá a frissítéshez, a gyártó, kvázi gyártó és a forgalmazó felelőssége a töltőben bekövetkezett károkért kizárható, amennyiben ez kizárólag a frissítés elmaradásának tudható be.

Ügyfélszolgálat

Ha bármilyen kérdése van a töltővel vagy ezzel a dokumentummal kapcsolatban, kérjük, forduljon hozzánk bizalommal. Kérjük, vegye fel velünk a kapcsolatot telefonon vagy e-mailben. Az elérhetőségek az utolsó oldalon találhatóak.

Veszély

Az ebben a dokumentumban foglalt utasítások be nem tartása áramütéshez vezethet, ami súlyos sérülést vagy halált okozhat.

- A telepítést csak olyan szakképzett villanyszerelő végezheti, aki képesítéssel rendelkezik a töltő helyes és biztonságos telepítéséhez, és felismeri a lehetséges veszélyeket.

2 Képesítés

Figyelmeztetés

A szerelő személyzet megfelelő képesítésének hiányában fennáll a személyi sérülés és az anyagi károkozás veszélye.

Ez súlyos sérülésekhez és anyagi károkhoz vezethet.

- A töltőn csak szakképzett személyzet dolgozhat.

-  A telepítési útmutatóban leírt valamennyi tevékenységet csak engedéllyel rendelkező villanyszerelő végezheti.

3 Biztonsági utasítások

3.1 A töltő telepítésére vonatkozó általános biztonsági utasítások

- A töltő összeszerelését, csatlakoztatását és üzembe helyezését a helyi előírásoknak és rendelkezéseknek megfelelően, szakképzett villanyszerelőnek kell elvégeznie. Felhívjuk figyelmét, hogy az üzembe helyezési naplót ki kell tölteni.
- Csak félnyilvános és magánterületen engedélyezett.
- Tartsa be az összeszerelési és telepítési helyre vonatkozó utasításokat; lásd *6.1 Összeszerelési és telepítési hely*.
- Tartsa szem előtt a környezeti feltételeket (telepítési magasság, hőmérséklet és páratartalom; lásd *5. Műszaki adatok*).
- Csak az Elli által jóváhagyott alkatrészek használhatók. Sérült/piszkos/szennyezett alkatrészek nem szerelhetők be.
- Ne ragasszon semmit a töltőre, és ne takarja le tárgyakkal.
- Ne helyezzen semmilyen tárgyat a töltőbe.
- Ne helyezzen semmilyen tárgyat a töltőre.
- Kerülje a töltő folyadékokkal való érintkezését.
- Ne telepítse robbanásveszélyes környezetben.
- Minden telepített töltőt lásson el fennmaradó áramú megszakítóval (legalább A típusú RCD).
- Ne használjon hosszabbító kábeleket, kábeltekercecseket vagy elosztót.

- Ne használjon adaptereket.
- Ne távolítsa el, ne módosítsa és ne kerülje meg a biztonsági berendezéseket, például az Eichrecht változat gyártói plombáját.
- Ne végezzen semmilyen módosítást a burkolaton vagy a töltő belső alkatrészein.
- Tartsa be az országban érvényes biztonsági előírásokat.
- Tartsa be az elektromos berendezésekre vonatkozó összes helyi előírást, valamint a tűz- és balesetmegelőzésre vonatkozó hatályos tűzvédelmi előírásokat.

A kiegyensúlyozatlan terhelésre vonatkozó részletes követelmények az adott országspecifikus előírásokban találhatóak. A korlátozás közvetlenül a járműben, a kapcsolódó infrastruktúrában vagy a töltőn keresztül a villanszerelő vagy a felhasználó által beállítható. A beállítást a villanszerelő végzi a töltő konfigurációján keresztül a töltőáram korlátozásával.

- Az eSystems MTG GmbH/Volkswagen Group Charging GmbH kizárólag a töltő szállítási állapotaért és a gyártó szakszemélyzete által elvégzett munkákért vállal felelősséget.

3.2 A töltő használatára vonatkozó általános biztonsági utasítások

A következő szakaszok a töltő használatára vonatkozó általános információkat tartalmazzák.

Veszély

Ha a töltő hibát jelez, vagy ha a töltőn vagy a töltőkábelben repedések, erős kopás vagy egyéb fizikai sérülés (pl. kitágult burkolat stb.) látható, fennáll az áramütés veszélye, ami súlyos sérülést vagy halált okoz.

- Ha úgy véli, hogy a töltő vagy a kábel megsérült, forduljon az ügyfélszolgálathoz.
- Ne működtesse a töltőt, ha az fizikailag sérült.
- Veszély és/vagy baleset esetén azonnal válassza le a tápellátást a töltőről (pl. füstképződés vagy -szag, kábel-sérülés stb.), és a töltő visszakapcsolása előtt lépjen kapcsolatba a telepítést végző szakemberrel.
- A megjelenő hibaállapotokra vonatkozó magyarázatokat és további utasításokat lásd a felhasználói kézikönyv „Hibaelhárítás” című fejezetében.

Ne tegye ki a töltőt túlzott mértékű vízzel való érintkezésnek, mert fennáll az áramütés veszélye, ami súlyos sérülést vagy halált okozhat.

- Ne irányítson erős vízsugarat a töltőre.
- Ne merítse az aljzatot folyadékba.

A töltő szakképesítéssel nem rendelkező villanszerelő általi telepítése, karbantartása, javítása vagy áthelyezése esetén fennáll az áramütés veszélye, amely súlyos sérülést vagy halált okozhat.

- A töltő telepítésére, karbantartására, javítására és áthelyezésére csak képzett villanszerelők jogosultak. Ha a töltőn engedéllyel nem rendelkező villanszerelő végez módosítást, a Volkswagen Group Charging GmbH fenntartja a jogot, hogy elálljon a garanciális igények teljesítésétől.
- A felhasználó nem kísérheti meg a töltő saját kezű karbantartását vagy javítását, mivel az nem tartalmaz a felhasználó által szervizelhető alkatrészeket. A felhasználói kézikönyvben nem szereplő bővítések vagy teszteszabások a garancia elvesztését eredményezik.

! Veszély

Áramütés okozta életveszély.

A töltő aktív földelés-ellenőrzés nélküli használata áramütést, rövidzárlatot, tüzet, robbanást vagy égési sérüléseket okozhat.

- A földelés-ellenőrzést csak földetlen áramellátási hálózat esetén kapcsolja ki.

Áramütés vagy tűz okozta életveszély.

A töltőbe jutó víz áramütés és tűz miatt életveszélyes sérülésekhez vezethet.

- Soha ne merítse vízbe a töltőt vagy a csatlakozót.
- Ne irányítson vízsugarat, pl. kerti tömlőből vagy nagynyomású mosóból a töltőre.
- Ne helyezzen folyadékkal töltött tárgyakat a töltő tetejére.
- A töltőt csak száraz vagy enyhén nedves ruhával tisztítsa.

! Figyelmeztetés

A töltő nem megfelelő használata a töltő károsodását eredményezheti, ami sérüléshez vagy halálhoz vezethet.

- A töltő használata előtt olvassa el ezt a kézikönyvet.
- Ha a kézikönyv elolvasása után nem tudja biztosan, hogyan kell használni a töltőt, kérjük, forduljon segítségért az ügyfélszolgálatához.
- A töltő egy elektromos készülék. Gyermekek nem működtethetik a töltőt, és nem játszhatnak vele.

Ne használjon semmilyen adaptert, átalakítót vagy hosszabbítót a töltőhöz. Ez károsíthatja a töltőt, és sérülést vagy halált okozhat.

- A töltő csak a Mode 3* üzemmóddal kompatibilis elektromos járművek töltésére alkalmas.
- A járműve kompatibilitásáról a jármű kezelési útmutatójában tájékozódhat.

**A Mode 3 üzemmód a legelterjedtebb töltési mód, amely magában foglalja a nyilvános töltőállomásokon vagy a töltőkön végzett valamennyi váltakozó áramú töltési folyamatot, amelyhez az elektromos jármű csatlakozik.*

! Figyelmeztetés

A sérült töltő használata (pl. kitágult burkolat, repedések a töltőkábelen stb.) elektromos alkatrészeket érinthet, és áramütés veszélyét rejti magában, ami sérülést vagy halált okozhat.

- A töltés megkezdése előtt mindig győződjön meg a töltő sértetlenségéről.
- Győződjön meg róla, hogy a töltőkábel nem sérült (nem tört meg, nem szorult be vagy nem hajtottak át rajta).
- Tegyen óvintézkedéseket annak érdekében, hogy az aljzat ne érintkezessen hőforrásokkal, szennyeződéssel vagy vízzel.
- A töltés megkezdése előtt mindig győződjön meg arról, hogy az aljzat érintkezési felülete nem szennyezett és nem érte nedvesség. Használja az aljzatra helyezhető kábelfedelet, hogy megvédje a szennyeződésektől és a nedvességtől.

A sérült töltőkábel áramütést okozhat, ami veszélyt jelent a felhasználóra nézve, és súlyos sérüléshez vagy halálos balesethez vezethet.

- Gondoskodjon arról, hogy a töltőkábel elhelyezése miatt ne álljon fenn a rátaposás, botlás vagy keresztülhajtás, vagy más módon túlzott nyomásnak vagy sérülésnek való kitettség veszélye. Tekerje a töltőkábelt a töltő köré, és ügyeljen arra, hogy az aljzat ne a padlón legyen.

Csak az aljzat fogantyúját húzza meg, soha ne magát a töltőkábelt.

Ha a töltő magas hőmérsékletnek (pl. elektromos fűtőtest, nyílt láng) vagy gyúlékony anyagoknak (pl. benzines kanna) van kitéve, az károsíthatja a töltőt, és sérülést vagy halált okozhat.

- Ügyeljen arra, hogy a töltő vagy a töltőkábel soha ne érintkezzen közvetlenül hőforrásokkal.
- Ne használjon robbanásveszélyes vagy gyúlékony anyagokat a töltő közelében.

! Figyelmeztetés

A töltő jelen kézikönyvben nem szereplő körülmények között történő használata károsíthatja a töltőt, és sérülést vagy halált okozhat.

- A töltőt csak a megadott üzemeltetési feltételek mellett használja.
- Az RFID-érzékelő a pacemakerrel vagy defibrillátorral rendelkező személyek számára sérülésveszélyt jelenthet.
- Ha Ön pacemakert visel, tartson legalább 60 cm távolságot a töltő előlapján található RFID-érzékelőtől.
- Ha defibrillátort visel, tartson legalább 40 cm távolságot a töltő előlapján lévő RFID-érzékelőtől.

! Vigyázat

Ne helyezzen semmilyen testrészt vagy tárgyat a dugaszoló csatlakozóba. Ez sérülésekhez vagy a töltő károsodásához vezethet.

- Ne dugja be az ujjait a csatlakozóba.
- Töltés után mindig gondoskodjon arról, hogy a védősapka a töltés után felkerüljön a 2-es típusú csatlakozóra, hogy megvédje a csatlakozót a nedvességtől.

Új frissítés telepítése során ne válassza le a töltőt az áramellátásról. Ez sérülésekhez vagy a töltő károsodásához vezethet.

- A szoftverfrissítés alatt biztosítsa a töltő folyamatos áramellátását.
- Töltés után mindig gondoskodjon arról, hogy a védősapka a töltés után felkerüljön a 2-es típusú csatlakozóra, hogy megvédje a csatlakozót a nedvességtől.

! Megjegyzés

Ha a töltőkábel a töltési folyamat során nincs teljesen kitekerve, a kábel túlmelegedhet, és károsíthatja a töltőt.

- A jármű töltésének megkezdése előtt győződjön meg arról, hogy a töltőkábelt teljesen letekerte, és az nincs összegubancolódva.

Agresszív tisztítószer okozta anyagi károk.

Az agresszív tisztítószer (pl. petróleuméter, aceton, etanol) károsíthatják a burkolat felületét.

- Használjon kímélő tisztítószeret (pl. mosogatószer, semleges mosószer).
- Rendszeresen ellenőrizze a töltőt sérülés és burkolatszennyeződés szempontjából.
- Ha szükséges, tisztítsa meg a töltő külsejét puha, száraz vagy enyhén nedves ruhával.

Anyagi károk a hibaelhárítás során.

Ha a hiba a hibaelhárítási utasítások helyes követése ellenére sem szűnik meg, akkor a töltő meghibásodott.

- Ne használja a töltőt.
- Értesítse a szakszervizt.

4 Terméktartozékok

i A terméktartozékok a szükségesnél több csavart tartalmazhatnak.

Alkatrész	Darabszám
Töltő alapegység, beépített töltőkábellel	1
Fedőlap	1
Dekoratív keret	1
Telepítési utasítások	1
Hozzáférési adatkártya	1
RFID-kártya	2
Fúrósablon (a csomagolás részeként)	1
Laposfejű csavar falra szereléshez 6 mm x 60 mm	4
Dübel falra szereléshez 8 mm x 60 mm	4
Alátétlemezek falra szereléshez	4
M32-es tömszelence az infrastruktúrához és Ethernet/RS-485 kábelhez, tömítőtárcsa és anya együtt	2
Tömítőkészlet az M32-es, hornyos tömszelencéhez 2 kábelbevezetéssel Ethernet/RS-485 kábelhez	1
Tömítődugó Ethernet/RS-485 adatkábelhez	1
Tömítőkészlet a csökkentett átmérőjű infrastrukturális kábel tömszelencéjéhez	1
Csavarkapocs RS-485 kábelhez	1
M32-es vakdugó, tömítőtárcsa és anya együtt	3
Fedőlaprögzítő csavar rozsdamentes acélból 4 mm x 14 mm	10
Fali távtartó	4

Terméktartozékok ellenőrzése

- Közvetlenül a kicsomagolás után ellenőrizze az összes alkatrész meglétét és épségét.
- Sérülés vagy hiányzó alkatrészek esetén forduljon ügyféltámogatáshoz; lásd a kézikönyv hátoldalán.

5 Műszaki adatok

A műszaki és mechanikai adatokat lásd a műszaki adatlapon.



6 Előfeltételek

6.1 Összeszerelési és telepítési hely

A fal teherbírása

A töltő kizárólag helyhez kötött használatra készült, ezért mindig falra kell szerelni. A falnak legalább 40 kg teherbírásúnak kell lennie.

Pozíció

- A töltőt legalább 50 cm, de legfeljebb 115 cm talaj feletti magasságban kell felszerelni a hozzáférhetőség biztosítása érdekében.
- A töltő mindegyik oldalán legalább 20 cm-es helyet kell szabadon hagyni. *Lásd: 1. kép.*

Elektromos tápvezeték

- Tartsa be az elektromos hálózat üzemeltetőjének helyi előírásait.
- Győződjön meg arról, hogy a töltő telepítéséhez külön tápvezeték áll rendelkezésre.
- Szükség esetén építsen ki egy külön tápvezeték, amely megfelel a kábelvezetésre és az épületgépészetre vonatkozó általános előírásoknak. Az elektromos tápvezeték igény szerint falban vagy falon kívül is elhelyezhető.
- A töltőhöz külső fennmaradó áramú megszakító (minimum A típusú RCD) szükséges. A készülék oldalára beépítésre került egy IEC 62955 szabványnak megfelelő egyenáramú fennmaradóáram-szabályozó (6 mA).
- A töltő 230 V (egyfázisú) vagy 400 V (háromfázisú) 50/60 Hz-es hálózati feszültségre való csatlakoztatásra és működtetésre szolgál.
- Győződjön meg arról, hogy a töltő névleges feszültsége és névleges árama megfelel a helyi elektromos hálózatra vonatkozó előírásoknak, hogy a tápkábel névleges áramát ne lépje túl a töltés során; lásd 5. *Műszaki adatok.*
- A VDE 0100 szabványnak vagy a helyi előírásoknak megfelelően a kisfeszültségű rendszerek telepítésére vonatkozó összes követelményt teljesíteni kell.

- Megszakító megléte szükséges, amely megfelel a burkolat kábelezésének és a töltőkészülék teljesítményének (lásd a típustáblát és az 5. *Műszaki adatok* szakaszt).

További információk

A telepítési hely kiválasztásakor vegye figyelembe a következőket is:

- A töltő legyen szabadon hozzáférhető az arra jogosult személyek számára.
- Ha lehetséges, gondoskodjon arról, hogy illetéktelen személyek ne férhessenek hozzá.
- A töltő telepítésekor gondoskodjon a járművel való hozzáférhetőségről.
- Biztosítson elegendő mozgásteret a telepítéshez és a töltő üzembe helyezéséhez.
- Biztosítsa, hogy jó hálózati kapcsolat álljon rendelkezésre:
 - LTE-kapcsolattal rendelkező töltők esetén
 - Kliens módban wifi-kapcsolat esetén

Környezeti feltételek

- Tartsa be a környezeti előírásokat.
- Az időjárás okozta károk elkerülése érdekében a töltőt úgy szerelje fel, hogy az ne legyen kitéve közvetlenül az időjárás viszontagságainak.
- Szükség esetén gondoskodjon megfelelő hűtésről és/vagy szellőzésről.
- Ha lehetséges, a töltőt olyan környezetbe telepítse, ahol nincs kitéve közvetlen napfénynek, és ahol védve van a külső sérülésektől. A közvetlen napfény megnövelheti a töltő hőmérsékletét, és ezáltal ronthatja a töltési teljesítményt.

A töltő minden Pro változata a MID 2014/32/EU szabványnak megfelelő villamosenergia-mérővel van felszerelve, és így megfelel az E1 osztályú készülékekre vonatkozó elektromágneses környezeti feltételeknek.

A töltő minden változata megfelel az EMC 2014/30/EU szabványnak az elektromágneses kompatibilitás tekintetében.

6.2 Szükséges szerszámok

Szerszám	Darabszám
Fúró 8 mm-es fúrószárral a falra szereléshez	1
Torx csavarhúzó TX20 (fedőlap csavaros csatlakozása)	1
Torx csavarhúzó TX30 (fali csavaros csatlakozás)	1
Oldalvágó az infrastrukturális kábel lerövidítéséhez	1
Kábelcsupaszító és blankoló szerszám infrastrukturális kábelhez	1
Ceruza a fúrési lyukak jelöléséhez	1
Laposcsavarhúzó a bilincsekhez	1
Vízmérték	1
Vonalzó vagy mérőszalag	1
Fogó M32-es tömszelencéhez	1
Mobil eszköz vagy laptop a konfiguráláshoz	1
Kábelcsupaszító és blankoló szerszám RS-485 kábelhez	Opcionális
Hajlított csőrű fogó a kábelek bevezetéséhez	Opcionális
Szerelőszerszám RJ45 csatlakozóhoz	Opcionális

7 Összeszerelés

Figyelmeztetés

A szerelő személyzet megfelelő képzésének hiányában fennáll a személyi sérülés veszélye.

Ez súlyos sérülésekhez és anyagi károkhoz vezethet.

- A töltőn csak szakképzett és megfelelő képzésű személyzet dolgozhat.

Figyelmeztetés

Instabil fal miatti sérülésveszély.

Ha a fal teherbírása 40 kg-nál alacsonyabb, súlyos sérülések fordulhatnak elő.

- A töltőt csak legalább 40 kg teherbírású falra szabad felszerelni.
- Tartsa be az összes biztonsági utasítást.

Megjegyzés

Nem megfelelő beépítési hely miatti anyagi károk.

A beépítési helyre vonatkozó követelmények be nem tartása anyagi károkat okozhat.

- Biztosítani kell, hogy a telepítés helyszínén minden követelmény teljesüljön.
- Tartsa be a telepítés helyének összes környezeti feltételét.

7.1 Összeszerelés előkészítése

Veszély

Ha az alkatrészek az összeszerelés és a telepítés során megsérülnek, fennáll a súlyos sérülés veszélye.

- Ne folytassa a munkát.
- További információért kérjük, forduljon a szakszervizhez.

Veszély

A telepítő személynél fennáll az áramütés veszélye, amely súlyos sérülést vagy halált okozhat.

Minden telepített töltőt lásson el fennmaradó áramú megszakítóval (legalább A típusú RCD).

- 1 Az összeszerelési munkálatok megkezdése előtt győződjön meg arról, hogy minden követelmény teljesül.
- 2 Azonosítsa a töltő változatát a burkolaton lévő típustáblán található modellnév alapján. Az azonosítás szempontjából különösen fontos a modell megnevezése és az alatta található hálózati csatlakozási értékek (hálózati feszültség, áram, frekvencia).
- 3 Válassza ki a megfelelő tömítőkészletet a tápvezeték típusának megfelelően. A keresztmetszeti táblázat szerint.

Kábel külső átmérője	Tömítőkészlet
18–25 mm	Gyárilag előre összeszerelt tömítőkészlet
13–18 mm	Mellékelt 1 lyukú tömítőkészlet

Az Eichrecht német kalibrálási törvény szerinti változat

- 1 Ellenőrizze a három gyártói plomba meglétét és sértetlenségét.

- A gyártói plombákat nem szabad eltávolítani vagy megrongálni.

1. lehetőség: Kábelbevezetés alulról

- 1 Szerelje fel a szükséges tömszelencéket kívülről befelé, a tömítőgyűrűvel a tömítésen. Zárja le az összes többi nyílást vakdugóval. *Lásd: 2. kép.*
- 2 Csupaszítsa le az infrastrukturális kábelt 15 cm hosszán. *Lásd: 3. kép.*

2. lehetőség: Kábelbevezetés hátulról

- 1 Szerelje fel a szükséges tömszelencéket belülről kifelé, a tömítőgyűrűvel a tömítésen. Zárja le az összes többi nyílást vakdugóval.
 - 2 Csupaszítsa le az infrastrukturális kábelt 12 cm hosszán. *Lásd: 3. kép.*
- i** Ha az adatkábelek falra szereléskor közvetlenül a töltő mögött helyezkednek el, szükség esetén használjon fali távtartókat. Ez megakadályozza a kábelek esetleges összenyomódását a fal és a töltő között.
- 3 Távolítsa el a védőfóliát a fali távtartókról, helyezze őket a töltő hátoldalára az erre a célra szolgáló kiemelkedésekre (kupolákra), és nyomja a fali távtartókat erősen a helyükre.

7.2 A töltő felszerelése

! Veszély

Ha az alkatrészek az összeszerelés és a telepítés során megsérülnek, fennáll a súlyos sérülés veszélye.

- Ne folytassa a munkát.
- További információért kérjük, forduljon a szakszervizhez.

- 1 Jelölje ki a 4 rögzítőfuratot a falon a fúrósablon szerint. *Lásd: 4. kép.*
Ha a kábelt hátulról vezeti, húzza át az infrastrukturális kábelt a fúrósablon jobb oldali furatán. *Lásd: 4. kép.*

! Veszély

A telepítő személynél fennáll az áramütés veszélye, amely súlyos sérülést vagy halált okozhat.

A csavarok rögzítési pontjainál nem lehetnek feszültség alatt álló kábelek.

- 2 Fúrja ki a rögzítőfuratokat a falon a jelölésnek megfelelően.

- 3 Helyezze be a csavarok dübeleit.
 - 4 Helyezzen 4 alátét lemezt a rögzítőcsavarokra a tömítéshez.
 - 5 Ha a kábel hátulról van bevezetve, vezesse be a kábelt a töltőbe a tömszelencén keresztül.
- i** Az Ethernet-kábelt (szintén RJ45 dugóval) a tömszelencében lévő réselt tömítésen keresztül lehet behelyezni a töltőbe.
- 6 Illessze a töltőt a kifúrt rögzítőfuratokhoz. Helyezze be a 4 rögzítőcsavart a gumitömítéssel együtt a töltőn található rögzítőfuratokba (1. pozíció). *Lásd: 5. kép.*
 - 7 Csavarozza fel szorosan a töltőt. *Lásd: 5. kép.*
 - 8 Ha a kábel alulról van bevezetve, vezesse be azt alulról a töltőbe a tömszelencén keresztül.
- i** Az Ethernet-kábelt (szintén RJ45 dugóval) a tömszelencében lévő réselt tömítésen keresztül lehet behelyezni a töltőbe.

7.3 Kábel csatlakoztatása

! Veszély

A feszültség alatt álló alkatrészekkel való érintkezés áramütés miatt közvetlen életveszélyt jelent.

- Tartsa be a következő biztonsági szabályokat vészhelyzetben, hibaelhárításkor vagy a töltőn végzett villamossági munkák során:
 - Áramtalanítsa a töltőt.
 - Biztosítsa visszkapcsolás ellen.
 - Ellenőrizze, hogy a készülék nincs-e feszültség alatt.
 - Földelje és zárja rövidre a töltőt.
 - A töltő körüli, feszültség alatt lévő alkatrészeket fedje le, és biztosítsa a veszélyzónát.

! Veszély

Az elektromos tápkábel helytelen csatlakoztatása esetén fennáll a halálos áramütés közvetlen veszélye.

- Kövesse a kapcsolási rajzot.
- Rendelje a vezetékeket a megfelelő színhez.
- Tartsa be a helyi előírásokat.

i Az infrastrukturális kábel csatlakoztatásakor tartsa be a kapcsolási rajzot. *Lásd: 6. kép.*

A töltő 3 fázisban van bekötve.

Infrastrukturális kábelek csatlakoztatása

A többszálú kábelek érvéghüvellyel vagy anélkül, illetve merev vezetékkel is használhatók.

- 1 Csupaszítsa le a vezetékeket 10–12 mm hosszán a 11 kW-os változatnál, illetve 18–20 mm hosszán a 22 kW-os változatnál.
- 2 Rendelje hozzá a csatlakozókat megfelelően *lásd: 6. kép*, és csatlakoztassa őket a csatlakozókapcsokba. A rugós kapcsok egy csavarhúzóval lazíthatók.
- 3 Zárja le a tömszelencét. Győződjön meg róla, hogy elég szoros ahhoz, hogy biztosítsa a víz- és porzárást, és megakadályozza a kábelek véletlen kihúzását, de ne legyen olyan szoros, hogy a szigetelés megsérüljön.

Opcionális: Ethernet-kábel és/vagy RS-485 kábel csatlakoztatása

- 1 Csatlakoztassa az Ethernet-kábelt a rendelkezésre bocsátott csatlakozóhoz. *Lásd: 7. kép.*
- 2 Csupaszítsa le a kábeleket.
- 3 Szigetelje le az RS-485 kábelt 5 mm hosszúságúra.
- 4 Csatlakoztassa az RS-485 kábelt a csavarkapcsoknál lévő feliratnak megfelelően.
- 5 Csatlakoztassa a csavarkapcsot az áramkörü laphoz. *Lásd: 6. kép.*

i Az RS-485 kábel lezáró ellenállással ellátott.

7.4 A fedőlap felszerelése

- 1 Illessze be a fedőlapot a felső 2 akasztó segítségével (1. pozíció). *Lásd: 8. kép.*
- 2 Hajtsa le a fedőlapot, és pattintsa be a helyére (2. pozíció) *Lásd: 8. kép.*

- 3 Rögzítse a fedelet 10 csavarral, és húzza meg őket 3 Nm-es nyomatékkal. *Lásd: 9. kép.*

i A dekorpanelt csak a sikeres üzembe helyezést követően rögzítse.

7.5 Üzemeltetői plomba felhelyezése

i Csak az Eichrecht német kalibrálási törvény szerinti változatra vonatkozik.

- 1 Alaposan tisztítsa meg a felületet. Zsír- és pormen-tesnek kell lennie.
- 2 A fedőlap két felső csavarját lássa el az üzemeltetői plombával.

i A gyártói és az üzemeltetői plombák nem sérülhetnek meg. Ellenkező esetben a kalibrálási törvénynek való megfelelés megszűnik.

8 Üzembe helyezés

A töltő összeszerelését, csatlakoztatását és üzembe helyezését a helyi előírásoknak és rendelkezéseknek megfelelően, szakképzett villanyszerelőnek kell elvégeznie. Ennek biztosítása érdekében egy üzembe helyezési jegyzőkönyvet kell kitölteni és átadni az ügyfélnek.

Az üzembe helyezési jegyzőkönyv letölthető a <https://www.elli.eco/de/downloads> weboldalról.

1 Kapcsolja be a töltő áramellátását.

i Amint a töltő készen áll a konfigurálásra, a LED-ek kék színnel villognak.

2 Szkenelje be a QR-kódot a hozzáférési adatkártyán, és csatlakozzon a töltő hotspotjához.

Ha a QR-kóddal történő csatlakozás nem működik, végezze el a következő lépéseket:

- Csatlakozzon a töltő hotspotjához wifin keresztül (a wifi SSID-t és a wifi-jelszót lásd a hozzáférési adatkártyán).

3 Írja be a hostnevet az internetböngésző címsorába (lásd a hozzáférési adatkártyát).

i A töltőkonfigurációhoz való csatlakozáskor biztonsági figyelmeztető üzenet jelenhet meg a böngészőben. Ebben az esetben kövesse a böngésző utasításait a biztonsági kivétel engedélyezéséhez és a töltőkonfigurációval való kapcsolat létrehozásához.

4 Jelentkezzen be a töltőkonfigurációba a szervizfelhasználói adatokkal.

5 Kövesse a töltőkonfigurációban található beüzemelési folyamatot.

1. lehetőség: A töltés ellenőrzése a töltő konfigurációjában

- 1 Deaktiválja az OCPP-t a kapcsolatbeállításoknál.
- 2 Aktiválja a free töltést.
- 3 A sikeres töltésellenőrzést követően az OCPP-t újra aktiválni kell.

2. lehetőség: A töltés ellenőrzése az alkalmazásban

- 1 Kapcsolja össze a töltőt a Charging alkalmazással. Ehhez olvassa el a felhasználói kézikönyv 5.2 Töltő csatlakoztatása a Charging alkalmazáshoz című fejezetét.
- 2 Aktiválja a free töltést.
- 3 A sikeres töltésellenőrzést követően az OCPP-t újra aktiválni kell.

Az üzembe helyezés ezzel teljes körűen megtörtént.

9 Dekorpanel rögzítése

- 1 Helyezze a dekorpanelt a burkolatra, majd nyomja meg erősen, amíg a reteszkapcsok kattánását nem hallja. *Lásd: 10. kép.*

10 Leszerelés

! Figyelmeztetés

A szerelő személyzet megfelelő képesítésének hiányában fennáll a személyi sérülés veszélye.

Ez súlyos sérülésekhez és anyagi károkhoz vezethet.

- A töltőn csak szakképzett és megfelelő képesítésű személyzet dolgozhat.

! Figyelmeztetés

Helytelen szétszerelés miatti sérülésveszély.

A szétszerelés során elkövetett hibák életveszélyes helyzetekhez vezethetnek és jelentős anyagi károkat okozhatnak.

- Tartsa be a szétszerelésre vonatkozó összes utasítást.
- A gyártó és az üzemeltető plombájának eltávolítása érvényteleníti az Eichrecht német kalibrálási törvény szerinti jóváhagyást.

10.1 Töltő üzemen kívül helyezése

- 1 Állítsa vissza a teljes töltő gyári beállításait. Minden személyes adat és minden helyi biztonsági másolat törlődik a rendszerből.

10.2 Töltő leszerelése

Veszély

A feszültség alatt álló alkatrészekkel való érintkezés áramütés miatt közvetlen életveszélyt jelent.

- Tartsa be a következő biztonsági szabályokat vészhelyzetben, hibaelhárításkor vagy a töltőn végzett villamosági munkák során:
 - Áramtalanítsa a töltőt.
 - Biztosítsa visszakapcsolás ellen.
 - Ellenőrizze, hogy a készülék nincs-e feszültség alatt.
 - Földelje és zárja rövidre a töltőt.
 - A töltő körüli, feszültség alatt lévő alkatrészeket fedje le, és biztosítsa a veszélyzónát.

- 1 Végezze el a figyelmeztetésben felsorolt összes biztonsági intézkedést, hogy biztosítsa a feszültségmentességet.
- 2 Helyezzen be egy egyszerű plasztikkártyát a dekorpanel és a töltő burkolata közé.
Lásd: 11. kép.
-  Ez a plasztikkártya károsodásával járhat.
- 3 Kezdje az oldalsó reteszkapcsok meglazításával, és dolgozzon felfelé. Végül lazítsa meg az alsó kapcsokat is. *Lásd: 12. kép.*
- 4 Lazítsa meg a csavarokat, és emelje le a fedőlapot.
- 5 Távolítsa el a tápkábel vezetőkeit a csatlakozókapcsokról.
- 6 Csavarozza le a töltőt a falról.
- 7 Tárolja el vagy ártalmatlanítsa a töltőt.

11 Függelék

11.1 Jogi információk

© 2024 - Ez a dokumentum a Volkswagen Group Charging GmbH (Elli) és az eSystems MTG GmbH tulajdonában lévő anyagokat tartalmazza. Minden jog fenntartva.

Ezt a dokumentumot a Volkswagen Group Charging GmbH (Elli) vagy az eSystems előzetes írásbeli engedélye nélkül sem részben, sem egészben nem szabad módosítani, sokszorosítani, feldolgozni vagy továbbítani semmilyen formában és semmilyen módon.

11.2 Termékjellemzők



A töltő és a mellékelt töltőkártya a gyártók által CE-tanúsítvánnyal és CE-logóval van ellátva. A megfelelőségi nyilatkozatok a <https://www.elli.eco/downloads/> weboldalon érhetők el.

11.3 Ártalmatlanítás



A készüléket a vonatkozó helyi hulladékkezelési előírásoknak megfelelően ártalmatlanítsa.

Az elektromos és elektronikus készülékek az áthúzott hulladékgyűjtő szimbólummal vannak jelölve. Ez azt jelzi, hogy az ilyen eszközöket élettartamuk végén a normál háztartási hulladéktól elkülönítve kell gyűjteni és ártalmatlanítani. Végfelhasználóként Ön a törvény értelmében köteles a hulladékot elkülönítve ártalmatlanítani.

Az elektromos/elektronikus készülékek ingyenesen leadhatók a helyi gyűjtőközpontokban. (A különböző országokban ez eltérő lehet.) A hulladékgyűjtő udvar címét a helyi önkormányzattól szerezheti be. Nem minden országban elérhető.

Ön felelős a régi eszközön lévő személyes adatok törléséért.

Ha a régi készülék kivehető elemeket, újratölthető elemeket vagy lámpákat tartalmaz, a készülék ártalmatlanítása előtt távolítsa el azokat, és külön ártalmatlanítsa.

Az elektromos és elektronikus berendezések olyan anyagokat tartalmaznak, amelyek potenciálisan veszélyes hatással lehetnek a környezetre és az emberi egészségre. Ezért gondoskodjon a megfelelő

ártalmatlanításról, és előzetesen ellenőrizze a hulladékkezelés elkerülésére irányuló lehetőségeket, például a javíthatóságot vagy egyéb használhatóságot, és a környezetünk védelme érdekében részesítse előnyben az újrafelhasználás, a felújítás, a korszerűsítés vagy az egyes alkatrészek cseréjének lehetőségét a végleges ártalmatlanítással szemben.

Németországban: A legalább 400 négyzetméteres elektromos és elektronikus berendezési eladó-térrel rendelkező kiskereskedők és a legalább 800 négyzetméteres teljes eladó-térrel rendelkező élelmiszer-kiskereskedők kötelesek díjmentesen visszavenni a hulladékkészülékeket, ha egy nap-tári évben többször vagy állandó jelleggel kínálnak elektromos és elektronikus berendezéseket, és azokat a piacon elérhetővé teszik. Távközlési eszközökkel történő értékesítés esetén a kiskereskedő értékesítési területének minősül az összes raktározási és szállítás-előkészítési terület.

Egy új elektromos vagy elektronikus készülék végfelhasználónak való átadásakor a kereskedőknek az eladás helyén vagy annak közvetlen közelében ingyenesen vissza kell venniük egy ugyanolyan típusú régi készüléket, amely lényegében ugyanazokat a funkciókat látja el, mint az új készülék.

Készüléktípusonként legfeljebb 3 régi készülék új elektromos vagy elektronikus készülék vásárlása nélkül is leadható díjmentesen a kiskereskedelmi üzletben vagy annak közvetlen közelében, amennyiben a készülékek külső méretei nem haladják meg a 25 centimétert.

Tájékozódjon, hogy az Ön országában (Németországban kívül) van-e hasonló szabályozás érvényben.

Az elektromos és elektronikai berendezésekről szóló irányadó jogszabály (ElektroG) 10. § (3) bekezdésében és a 22. § (1) bekezdésében szabványosított „mennyiségi célok” (begyűjtési és újrahasznosítási arány) teljesítéséről Németországban a következő honlapon található információ: <https://www.bmu.de/themen/wasser-ressourcen-abfall/kreislaufwirtschaft/statistiken/elektro-und-elektronikaltgeraete>.



Az anyagok újrahasznosítása nyersanyagot és energiát takarít meg, és jelentősen hozzájárul a környezetvédelemhez.

Rövidítések és betűszavak	Jelentés
DC	Egyenáram
Hz	Hertz
kW	Kilowatt
LTE	Long Term Evolution (hosszú távú fejlődés)
mA	Milliamper
MID	Mérőműszerekről szóló irányelv
N	Semleges vezető
Nm	Newtonméter
PE	Védővezető
RCD	Fennmaradó áram érzékelése
RFID	Rádiófrekvenciás azonosítás
V	Volt
WLAN	Vezeték nélküli hálózat

Ügyfélszolgálat

Ha bármilyen kérdése van a wallbox-szal kapcsolatban, kérjük, forduljon hozzánk bizalommal.

Kérjük, lépjen kapcsolatba velünk a kapcsolatfelvételi űrlapon keresztül: <https://www.elli.eco/en/contact>.

Italiano

Manuale d'uso

Informazioni dettagliate sul caricabatterie sono presenti nel manuale di installazione e nel manuale d'uso disponibile per il download. Leggere il manuale d'installazione e quello d'uso per familiarizzare con il caricabatterie.

Il manuale d'uso contiene informazioni sul prodotto, istruzioni sulla ricarica con il caricabatterie e informazioni sulla configurazione e la messa in servizio del caricabatterie. È possibile accedere tramite l'indirizzo <https://www.elli.eco/downloads/charger2> o il codice QR qui sotto.



Informativa sulla privacy

Il trattamento dei dati personali dell'utente da parte nostra è necessario per l'utilizzo del caricabatterie. Le informazioni sul trattamento dei dati, i diritti in qualità di soggetti interessati e i dettagli di contatto si trovano nella nostra politica sulla privacy all'indirizzo <https://www.elli.eco/it/downloads> o sono accessibili tramite il codice QR.



Contenuti

1	Informazioni generali	196
2	Qualifica	197
3	Istruzioni di sicurezza	197
3.1	Istruzioni generali di sicurezza per l'installazione del caricabatterie	197
3.2	Istruzioni generali di sicurezza per l'utilizzo del caricabatterie	198
4	Volume di fornitura	201
5	Dati tecnici	201
6	Prerequisiti	201
6.1	Posizione di montaggio e installazione	201
6.2	Strumenti necessari	202
7	Montaggio	203
7.1	Preparare l'assemblaggio	203
7.2	Installazione del caricabatterie	204
7.3	Collegare il cavo	204
7.4	Montaggio del coperchio	205
7.5	Applicazione del sigillo dell'operatore	205
8	Messa in servizio	206
9	Fissaggio del pannello decorativo	206
10	Disattivazione	206
10.1	Messa fuori servizio del caricabatterie	206
10.2	Smontaggio del caricabatterie	207
11	Appendice	208
11.1	Informazioni legali	208
11.2	Caratteristiche del prodotto	208
11.3	Smaltimento	208
11.4	Glossario	209

1 Informazioni generali

Ambito del documento

Il caricabatterie è compatibile con la rete. Viene utilizzato per ricaricare i veicoli elettrici conformi agli standard e alle linee guida generalmente applicabili per i veicoli elettrici. È adatto per l'uso stazionario all'interno e all'esterno e in aree private e semipubbliche per l'esercizio nell'ambito delle specifiche elettriche e ambientali definite, vedere *Dati tecnici* a pagina 201.

Il caricabatterie può essere utilizzato solo nel rispetto di tutte le normative nazionali del luogo di utilizzo.

Il caricabatterie è disponibile nelle seguenti varianti:

Variante	Proprietà
Connect	Modello base
Pro	Con contatore di energia (conforme MID), modulo LTE
Eichrecht	Con contatore di energia (conforme Eichrecht), modulo LTE

Piano di documentazione e gruppo target

Le istruzioni per il montaggio e l'installazione descrivono l'installazione meccanica ed elettrica del caricabatterie e sono destinate agli elettricisti qualificati e alle aziende specializzate autorizzate dal gestore di rete, che hanno ricevuto l'incarico di montare e mettere in servizio il caricabatterie.

Per informazioni sulle altre istruzioni disponibili, consultare il manuale d'uso.



Per facilitare la lettura, per alcuni gruppi di persone viene utilizzato solo il termine maschile, p.es. "utente". Questo include tutte le persone, p.es. "utente".

Si ricorda che il termine "Caricabatterie" rappresenta ogni singolo modello, a meno che non sia indicato diversamente da un riferimento specifico. Tutte le precauzioni di sicurezza relative al caricabatterie devono quindi essere osservate allo stesso modo per tutti i modelli. In questo documento, il termine "caricabatterie" si riferisce al caricabatterie, compreso il cavo di ricarica.

Leggere e conservare la documentazione

- Leggere attentamente la documentazione prima dell'installazione.
- La documentazione deve essere conservata e consegnata al nuovo proprietario al momento della vendita.

Sezioni evidenziate

! Pericolo

I testi contrassegnati da questo simbolo contengono informazioni su situazioni pericolose che, se ignorate, causano morte o lesioni gravi.

! Avvertimento

I testi contrassegnati da questo simbolo contengono informazioni su situazioni pericolose che, se ignorate, possono causare morte o lesioni gravi.

! Attenzione

I testi contrassegnati da questo simbolo contengono informazioni su situazioni pericolose che, se ignorate, possono causare lesioni lievi o moderate.

! Nota

I testi contrassegnati da questo simbolo contengono informazioni su situazioni che possono causare danni al prodotto se non vengono rispettate.

Simboli

I simboli utilizzati in questo documento hanno il seguente significato:

Simboli utilizzati e relative spiegazioni

1., a. o l.	Misure da seguire nell'ordine specificato.
•	Misure da seguire in un ordine non specificato.
i	I testi con questo simbolo contengono informazioni aggiuntive.

Chiusura redazionale

Tutte le informazioni contenute in questo documento e nel manuale d'uso corrispondono alle informazioni disponibili al momento della stampa. A causa del costante sviluppo del caricabatterie, sono possibili discrepanze tra il caricabatterie e le informazioni contenute in questi documenti. Non si può trarre alcuna pretesa dalle varie informazioni, illustrazioni e descrizioni.

Aggiornamenti software

Assicurarsi che il caricabatterie abbia sempre il software più recente. Tenere presente che un aggiornamento del software richiede l'approvazione tramite l'app di ricarica.

Le informazioni sull'associazione del caricabatterie con l'app di ricarica sono riportate nel manuale d'uso.

Le informazioni sugli ultimi aggiornamenti del software sono disponibili sul sito <https://www.elli.eco/de/changelog/wallbox>. L'utente è libero di installare o rifiutare l'aggiornamento. Tuttavia, questo può compromettere sia la sicurezza che la funzionalità del caricabatterie. L'utilizzo di nuove funzioni potrebbe quindi non essere più possibile o le funzionalità potrebbero essere limitate.

Se l'aggiornamento non viene accettato, è esclusa la responsabilità del produttore, del quasi produttore e del venditore per i danni al caricabatterie, nella misura in cui questi siano esclusivamente riconducibili alla mancanza di aggiornamento.

Assistenza clienti

Siamo a disposizione in caso di domande sul caricabatterie o su questo documento. La invitiamo a contattarci telefonicamente o tramite e-mail. I dettagli di contatto sono indicati nell'ultima pagina.

Pericolo

La mancata osservanza delle istruzioni contenute in questo documento può provocare scosse elettriche all'utente, causando lesioni gravi o morte.

- L'installazione deve essere eseguita solo da elettricisti certificati, in grado di installare il caricabatterie in modo corretto e sicuro e di riconoscere i potenziali pericoli.

2 Qualifica

Avvertimento

Rischio di lesioni e danni materiali nel caso in cui il personale non sia sufficientemente qualificato.

Ciò può provocare lesioni gravi e danni materiali.

- Solo il personale qualificato può intervenire sul caricabatterie.

-  Tutte le attività descritte nelle istruzioni per l'installazione devono essere eseguite solo da un elettricista certificato.

3 Istruzioni di sicurezza

3.1 Istruzioni generali di sicurezza per l'installazione del caricabatterie

- Il caricabatterie deve essere installato, collegato e messo in servizio da un elettricista certificato, in conformità con le normative e le disposizioni locali. Si ricorda che è necessario compilare un protocollo di messa in servizio.
- Sono ammessi solo luoghi semi-pubblici e privati.
- Attenersi alle note sulla posizione di montaggio e di installazione, vedere *6.1 Posizione di montaggio e installazione*.
- Osservare le condizioni ambientali (metri di altitudine, temperatura e umidità, vedere *5 Dati tecnici*).
- Si possono utilizzare solo parti approvate da Elli. Le parti danneggiate, sporche o contaminate non possono essere installate.
- Non incollare nulla sul caricabatterie e non coprirlo con oggetti.
- Non inserire alcun oggetto nel caricabatterie.
- Non appoggiare alcun oggetto sul caricabatterie.
- Evitare il contatto tra il caricabatterie e i liquidi.
- Non installare in atmosfere potenzialmente esplosive.
- Proteggere ogni caricabatterie installato con un interruttore differenziale (almeno RCD di tipo A).
- Non utilizzare cavi di prolunga, avvolgicavi o prese multiple.

- Non utilizzare adattatori.
- Non rimuovere, manomettere o bypassare i dispositivi di sicurezza come il sigillo del produttore per la versione Eichrecht.
- Non apportare modifiche all'alloggiamento o ai componenti interni del caricabatterie.
- Osservare le norme di sicurezza del Paese.
- Osservare tutte le norme locali per le installazioni elettriche, le norme antincendio vigenti per la prevenzione degli incendi e degli infortuni.

I requisiti dettagliati relativi alle normative sullo squilibrio di carico si trovano nei rispettivi requisiti specifici del Paese. La limitazione può essere impostata direttamente nel veicolo, nell'infrastruttura a monte o, in alternativa, dall'elettricista o dall'utente tramite il caricabatterie. L'impostazione viene effettuata dall'elettricista tramite la configurazione del caricabatterie, limitando la corrente di carica.

- eSystems MTG GmbH/Volkswagen Group Charging GmbH si assume la responsabilità solo per le condizioni di consegna del caricabatterie e per gli interventi effettuati dal personale specializzato del produttore.

3.2 Istruzioni generali di sicurezza per l'utilizzo del caricabatterie

Le seguenti sezioni contengono informazioni generali che si applicano all'uso del caricabatterie.

Pericolo

Se il caricabatterie segnala un guasto o se il caricabatterie o il cavo di ricarica presentano crepe, forte usura o altri danni fisici (ad esempio, alloggiamento allargato, ecc.), esiste il rischio di scosse elettriche, che possono provocare lesioni gravi o morte.

- Contattare l'assistenza clienti se si sospetta che il caricabatterie o il cavo siano danneggiati.
- Non mettere in funzione il caricabatterie se è fisicamente danneggiato.
- In caso di pericolo e/o incidente, staccare immediatamente l'alimentazione dal caricabatterie (ad es. sviluppo di fumo o odore, danni ai cavi, ecc.) e contattare l'installatore prima di riaccendere il caricabatterie.
- Consultare il capitolo "Risoluzione dei problemi" nel manuale d'uso per le spiegazioni e ulteriori istruzioni sugli stati di errore visualizzati.

Non esporre il caricabatterie a un contatto eccessivo con l'acqua, poiché esiste il rischio di scosse elettriche, che possono causare lesioni gravi o morte.

- Non dirigere forti getti d'acqua sopra o contro il caricabatterie.
- Non immergere la presa di alimentazione in liquidi.

L'installazione, la manutenzione, la riparazione e il riposizionamento di questo caricabatterie da parte di un elettricista non certificato possono comportare il rischio di scosse elettriche, con conseguenti lesioni gravi o morte.

- Solo gli elettricisti certificati sono autorizzati a installare, mantenere, riparare e riposizionare il caricabatterie. Se il caricabatterie viene modificato da un elettricista non certificato, Volkswagen Group Charging GmbH si riserva il diritto di recedere da qualsiasi richiesta di garanzia.
- L'utente non deve tentare di effettuare la manutenzione o la riparazione del caricabatterie, in quanto non contiene parti riparabili dall'utente. Estensioni o personalizzazioni non descritte nel manuale d'uso invalidano la garanzia.

! Pericolo

Pericolo di vita a causa di scosse elettriche.

L'utilizzo del caricabatterie senza un monitoraggio attivo della messa a terra può causare scosse elettriche, cortocircuiti, incendi, esplosioni o ustioni.

- Disattivare il monitoraggio della messa a terra solo nei sistemi di alimentazione non collegati a terra.

Pericolo di vita a causa di scosse elettriche o incendi.

L'acqua nel caricabatterie può causare lesioni mortali dovute a scosse elettriche e incendi.

- Non immergere mai il caricabatterie o la spina nell'acqua.
- Non dirigere getti d'acqua, ad esempio da un tubo da giardino o da un'idropulitrice, verso il caricabatterie.
- Non appoggiare oggetti contenenti liquidi sul caricabatterie.
- Pulire il caricabatterie solo con un panno asciutto o leggermente umido.

! Avvertimento

L'uso improprio del caricabatterie potrebbe causare danni al medesimo, con conseguenti lesioni o morte.

- Leggere questo manuale prima di utilizzare il caricabatterie.
- Se non si è certi di come utilizzare il caricabatterie dopo aver letto questo manuale, contattare l'assistenza clienti per ricevere aiuto.
- Il caricabatterie è un dispositivo elettrico. I bambini non possono utilizzare il caricabatterie o giocare con esso.

Non utilizzare adattatori, convertitori o prolunghe di cavi con il caricabatterie. Questo potrebbe danneggiare il caricabatterie e causare lesioni o morte.

- Utilizzare il caricabatterie solo per ricaricare veicoli elettrici compatibili con la Modalità 3*.
- Per sapere se il proprio veicolo è compatibile, consultare le istruzioni per l'uso specifiche per il veicolo.

**La Modalità 3 è la modalità di ricarica più comune, che comprende tutti i processi di ricarica in corrente alternata presso le stazioni di ricarica pubbliche o i caricabatterie a cui è collegato il veicolo elettrico.*

! Avvertimento

L'uso di un caricabatterie danneggiato (ad esempio, alloggiamento allargato, crepe nel cavo di ricarica, ecc.) potrebbe esporre l'utente ai componenti elettrici e comportare il rischio di scosse elettriche, con conseguenti lesioni o morte.

- Assicurarsi sempre che il caricabatterie non sia danneggiato prima di iniziare la ricarica.
- Assicurarsi che il cavo di ricarica non sia danneggiato (attorcigliato, schiacciato o compresso).
- Prendere le dovute precauzioni per assicurarsi che la presa di alimentazione non entri temporaneamente in contatto con fonti di calore, sporcizia o acqua.
- Assicurarsi sempre che la superficie di contatto della presa di alimentazione sia priva di sporco e umidità prima di iniziare la ricarica. Utilizzare la copertura del cavo per proteggere la presa dallo sporco e dall'umidità.

Un cavo di ricarica danneggiato potrebbe causare una scossa elettrica, con conseguente pericolo per l'utente, lesioni gravi o morte.

- Assicurarsi che il cavo di ricarica sia posizionato in modo da non inciampare su di esso o di calpestarlo, comprimerlo, sottoporlo a pressione eccessiva o danneggiarlo. Avvolgere il cavo di ricarica intorno al caricabatterie e assicurarsi che la presa di alimentazione non poggi sul pavimento.

Tirare solo la maniglia della presa di alimentazione e mai il cavo di ricarica stesso.

Se il caricabatterie viene esposto a temperature elevate (ad esempio una stufa elettrica, fiamme libere) o a sostanze infiammabili (ad esempio taniche di benzina), ciò potrebbe danneggiare il caricabatterie e causare lesioni o morte.

- Assicurarsi che il caricabatterie o il cavo di ricarica non entrino mai in contatto diretto con fonti di calore.
- Non utilizzare sostanze esplosive o infiammabili in prossimità del caricabatterie.

Avvertimento

L'utilizzo del caricabatterie in condizioni non elencate in questo manuale potrebbe danneggiare il caricabatterie e causare lesioni o morte.

- Utilizzare il caricabatterie solo nelle condizioni operative specificate.
- Rischio di lesioni da sensore RFID per persone portatrici di pacemaker o defibrillatore.
- I portatori di pacemaker devono restare ad almeno 60 cm di distanza dal sensore RFID nel pannello frontale del caricabatterie.
- I portatori di pacemaker devono restare ad almeno 40 cm di distanza dal sensore RFID nel pannello frontale del caricabatterie.

Attenzione

Non inserire parti del corpo o altri oggetti nel connettore. Questo può causare lesioni o danni al caricabatterie.

- Non inserire le dita nel connettore.
- Assicurarsi sempre che il cappuccio protettivo sia montato sulla spina di tipo 2 dopo la ricarica, per proteggere il connettore dall'umidità.

Non scollegare il caricabatterie dall'alimentazione durante l'installazione di un nuovo aggiornamento. Questo può causare lesioni o danni al caricabatterie.

- Assicurare un'alimentazione costante al caricabatterie durante l'aggiornamento del software.
- Assicurarsi sempre che il cappuccio protettivo sia montato sulla spina di tipo 2 dopo la ricarica, per proteggere il connettore dall'umidità.

Nota

Se il cavo di ricarica non viene completamente srotolato durante la sessione di ricarica, il cavo potrebbe surriscaldarsi e danneggiare il caricabatterie.

- Prima di ricaricare il veicolo, accertarsi che il cavo di ricarica sia completamente srotolato e che non vi siano spire sovrapposte.

Danni materiali dovuti a detergenti aggressivi.

I detergenti aggressivi (ad esempio etere di petrolio, acetone, etanolo) possono danneggiare la superficie dell'alloggiamento.

- Utilizzare detergenti delicati (ad esempio detersivo per piatti, detergente neutro).
- Controllare regolarmente che il caricabatterie non presenti danni e sporizia sull'alloggiamento.
- Se necessario, pulire l'esterno del caricabatterie con un panno morbido, asciutto o leggermente umido.

Danni materiali durante la risoluzione dei problemi.

Se il guasto non è stato risolto nonostante siano state seguite correttamente le istruzioni per la risoluzione dei problemi, il caricabatterie è difettoso.

- Non utilizzare il caricabatterie.
- Informare il servizio tecnico.

4 Volume di fornitura

i Il volume di fornitura può contenere più viti del necessario.

Componente	Numero
Unità base caricabatterie con cavo di ricarica montato	1
Coperchio	1
Cornice decorativa	1
Istruzioni per l'installazione	1
Scheda dati di accesso	1
Scheda RFID	2
Maschera di foratura (inserita nella confezione)	1
Vite a testa piatta per montaggio a parete 6 mm x 60 mm	4
Tassello per il montaggio a parete 8 mm x 60 mm	4
Rondelle di tenuta per il montaggio a parete	4
Pressacavo M32 per infrastruttura ed Ethernet/RS-485, disco di tenuta e dado incluso	2
Kit di tenuta per pressacavo M32 con 2 pressacavi per Ethernet/RS-485	1
Tappo di tenuta per il cavo dati Ethernet/RS-485	1
Kit di tenuta per il cavo infrastrutturale del pressacavo con diametro ridotto	1
Terminale a vite per il cavo RS-485	1
Tappo cieco M32 con disco di tenuta e dado	3
Vite per il coperchio in acciaio inox 4 mm x 14 mm	10
Distanziatore a parete	4

Controllare il volume di fornitura

- Subito dopo il disimballaggio, verificare che tutti i componenti siano inclusi nella fornitura e non siano danneggiati.
- In caso di danni o di componenti mancanti, contattare il nostro Servizio clienti, consultando il retro di questo manuale.

5 Dati tecnici

Per i dati tecnici e meccanici, consultare la scheda tecnica.



6 Requisiti

6.1 Posizione di montaggio e installazione

Capacità portante della parete

Il caricabatterie è destinato esclusivamente all'uso stazionario e deve quindi essere sempre montato su una parete. La parete deve avere una capacità di carico di almeno 40 kg.

Posizione

- Installare il caricabatterie a un'altezza minima di 50 cm e massima di 115 cm dal suolo per garantire l'accessibilità.
- Mantenere una distanza minima di 20 cm dal caricabatterie su tutti i lati. *Vedere l'immagine 1.*

Linea di alimentazione elettrica

- Osservare le norme locali del gestore della rete elettrica.
- Assicurarsi che sia disponibile una linea di alimentazione separata per l'installazione del caricabatterie.
- Se necessario, posare una linea di alimentazione separata, conforme alle specifiche generali per la posa dei cavi e la tecnologia dell'edificio. La linea di alimentazione elettrica può essere posata sotto o sopra l'intonaco, a seconda delle necessità.
- Il caricabatterie richiede un interruttore differenziale esterno (min. RCD tipo A). Un dispositivo di corrente residua DC (6 mA) in conformità alla norma IEC 62955 è già integrato sul lato del dispositivo.
- Il caricabatterie è destinato al collegamento e al funzionamento con una tensione di rete di 230 V (monofase) o 400 V (trifase) a 50/60 Hz.
- Assicurarsi che la tensione nominale e la corrente nominale del caricabatterie corrispondano alle specifiche della rete elettrica locale, in modo che la corrente nominale del cavo di alimentazione non venga superata durante la sessione di ricarica, vedere *5 Dati tecnici*.

- Si applicano tutti i requisiti per l'installazione di sistemi a bassa tensione in conformità a VDE 0100 o alle normative locali.
- Deve essere presente un interruttore automatico conforme all'impianto elettrico dell'abitazione e alla potenza del caricabatterie (vedere targhetta identificativa e 5 *Dati tecnici*).

Ulteriori informazioni

Considerare anche quanto segue quando si seleziona la posizione di installazione:

- Il caricabatterie è liberamente accessibile per l'uso da parte delle persone autorizzate.
- Se possibile, assicurarsi che nessuna persona non autorizzata possa accedere.
- Installare il caricabatterie in modo che sia facilmente accessibile per il veicolo.
- Assicurarsi che ci sia sufficiente libertà di movimento per l'installazione e la ricarica.
- Assicurarsi che sia disponibile una buona connessione di rete per:
 - Caricabatterie con ricezione LTE
 - Connessione Wi-Fi in modalità client

Condizioni ambientali

- Osservare le specifiche ambientali.
- Per evitare danni causati dalle intemperie, installare il caricabatterie in modo che sia protetto dalle intemperie dirette.
- Se necessario, garantire un raffreddamento e/o una ventilazione sufficienti.
- Se possibile, installare il caricabatterie in un ambiente in cui non sia esposto alla luce diretta del sole e dove sia protetto da danni esterni. La luce solare diretta può aumentare la temperatura del caricabatterie e quindi compromettere la potenza di ricarica.

Tutte le varianti Pro del caricabatterie sono dotate di un contatore elettrico conforme alla direttiva MID 2014/32/UE e quindi soddisfano le condizioni ambientali elettromagnetiche per i dispositivi di classe E1.

Tutte le varianti del caricabatterie sono conformi alla normativa EMC 2014/30/UE in termini di compatibilità elettromagnetica.

6.2 Strumenti necessari

Strumento	Numero
Trapano con punta da 8 mm per il montaggio a parete	1
Cacciavite Torx TX20 (collegamento a vite del coperchio)	1
Cacciavite Torx TX30 (collegamento a vite a muro)	1
Taglierine laterali per accorciare il cavo infrastrutturale	1
Strumento di sguainatura e spelatura per il cavo infrastrutturale	1
Matita per marcare i fori	1
Cacciavite a taglio per i morsetti	1
Livella a bolla d'aria	1
Righello pieghevole o metro a nastro	1
Pinza per pressacavo M32	1
Dispositivo mobile o laptop per la configurazione	1
Strumento di sguainatura e spelatura per il cavo RS-485	Opzionale
Pinze a becco ricurvo per l'inserimento dei cavi	Opzionale
Strumento per il montaggio del connettore RJ45	Opzionale

7 Montaggio

! Avvertimento

Rischio di lesioni nel caso in cui il personale non sia sufficientemente qualificato.

Ciò può provocare lesioni gravi e danni materiali.

- Solo il personale formato e adeguatamente qualificato può intervenire sul caricabatterie.

! Avvertimento

Rischio di lesioni da parete instabile.

Se la parete ha una capacità di carico inferiore a 40 kg, possono verificarsi gravi lesioni.

- Installare il caricabatterie solo su pareti con una capacità di carico di almeno 40 kg.
- Osservare tutte le avvertenze.

! Nota

Danni materiali dovuti alla posizione di installazione non corretta.

La mancata osservanza dei requisiti relativi al luogo di installazione può causare danni materiali.

- Assicurarsi che tutti i requisiti siano soddisfatti nel luogo di installazione.
- Osservare tutte le condizioni ambientali del luogo di installazione.

7.1 Preparare l'assemblaggio

! Pericolo

Se i componenti vengono danneggiati durante il montaggio e l'installazione, sussiste il rischio di lesioni gravi.

- Interrompere il lavoro.
- Informare il servizio tecnico.

! Pericolo

Sussiste il rischio di scosse elettriche per l'installatore, con conseguenti lesioni gravi o morte.

Proteggere ogni caricabatterie installato con un interruttore differenziale (almeno RCD di tipo A).

- 1 Prima di iniziare il lavoro di installazione, assicurarsi che tutti i requisiti siano soddisfatti.
- 2 Identificare chiaramente la variante di caricabatterie utilizzando il nome del modello sulla targhetta dell'alloggiamento. Per l'identificazione sono particolarmente importanti la denominazione del modello e i valori indicati sotto di essa per il collegamento alla rete (tensione di rete, corrente, frequenza).
- 3 Selezionare il kit di tenuta corretto in base al tipo di linea di alimentazione. Secondo la tabella delle sezioni trasversali.

Diametro esterno del cavo	Kit di tenuta
18–25 mm	Kit di tenuta preassemblato in fabbrica
13–18 mm	Kit di tenuta a 1 foro incluso

Variante secondo l'Eichrecht tedesca

- 1 Controllare che le tre guarnizioni del produttore siano presenti e non danneggiate.

i I sigilli del produttore non devono essere rimossi o danneggiati.

Opzione 1: Canaletta per cavi dal basso

- 1 Montare i pressacavi necessari dall'esterno verso l'interno, con l'anello di tenuta sul pressacavo. Chiudere tutte le altre aperture con tappi ciechi. *Vedere l'immagine 2.*
- 2 Spellare il cavo infrastrutturale per una lunghezza di 15 cm. *Vedere l'immagine 3.*

Opzione 2: Canaletta per cavi dall'alto

- 1 Montare i pressacavi necessari dall'interno verso l'esterno, con l'anello di tenuta sul pressacavo. Chiudere tutte le altre aperture con tappi ciechi.
 - 2 Spellare il cavo infrastrutturale per una lunghezza di 12 cm. *Vedere l'immagine 3.*
- i** Se i cavi dati si trovano direttamente dietro il caricabatterie quando è montato a parete, utilizzare dei distanziatori da parete, se necessario. In questo modo si evita un possibile schiacciamento dei cavi tra la parete e il caricabatterie.
- 3 Rimuovere la pellicola protettiva dai distanziatori da parete, posizionandoli sul retro del caricabatterie sulle sporgenze (cupole) previste a tale scopo e premendo con forza i distanziatori da parete in posizione.

7.2 Installazione del caricabatterie**! Pericolo**

Se i componenti vengono danneggiati durante il montaggio e l'installazione, sussiste il rischio di lesioni gravi.

- Interrompere il lavoro.
- Informare il servizio tecnico.

- 1 Segnare i 4 fori di fissaggio sulla parete in base alla maschera di foratura. *Vedere l'immagine 4.* Se il cavo proviene da dietro, far passare il cavo infrastrutturale attraverso il foro destro della maschera di foratura. *Vedere l'immagine 4.*

! Pericolo

Sussiste il rischio di scosse elettriche per l'installatore, con conseguenti lesioni gravi o morte.

Non devono essere presenti cavi sotto tensione nei punti di fissaggio delle viti.

- 2 Eseguire i fori di fissaggio nella parete come indicato.

- 3 Inserire i tasselli per le viti.
 - 4 Posizionare 4 rondelle di tenuta sulle viti di fissaggio per la tenuta.
 - 5 Se il cavo viene introdotto dal retro, farlo passare attraverso il pressacavo nel caricabatterie.
- i** Il cavo Ethernet (anch'esso con spina RJ45 già collegata) può essere inserito nel caricabatterie attraverso il kit di tenuta scanalata nel pressacavo.
- 6 Tenere il caricabatterie contro i fori di montaggio. Inserire le 4 viti di montaggio, comprese le guarnizioni in gomma, nei fori di montaggio previsti sul caricabatterie (pos. 1). *Vedere l'immagine 5.*
 - 7 Avvitare bene il caricabatterie. *Vedere l'immagine 5.*
 - 8 Se il cavo viene introdotto dal basso, farlo passare attraverso il pressacavo sul lato inferiore nel caricabatterie.
- i** Il cavo Ethernet (anch'esso con spina RJ45 già collegata) può essere inserito nel caricabatterie attraverso il kit di tenuta scanalata nel pressacavo.

7.3 Collegare il cavo**! Pericolo**

Il contatto con parti sotto tensione rappresenta un pericolo immediato per la vita a causa di scosse elettriche.

- Attenersi alle seguenti regole di sicurezza in caso di emergenza, per la ricerca di guasti o quando vengono eseguiti lavori elettrici sul caricabatterie:
 - Togliere alimentazione al caricabatterie.
 - Assicurarsi che non si accenda di nuovo.
 - Verificare l'assenza di tensione.
 - Mettere a terra il caricabatterie e cortocircuitarlo.
 - Coprire le parti sotto tensione adiacenti e mettere in sicurezza la zona di pericolo.

Pericolo

Se il cavo di alimentazione elettrica è collegato in modo errato, vi è un rischio immediato di scossa elettrica mortale.

- Osservare lo schema elettrico.
- Associare i fili al colore corretto.
- Osservare le normative locali.

-  Osservare il diagramma di collegamento quando si collega il cavo infrastrutturale. *Vedere l'immagine 6.*

Il caricabatterie è collegato in modo trifase.

Collegamenti delle linee infrastrutturali

Si possono utilizzare cavi a più fili con o senza ghiera o conduttori rigidi.

- 1 Spelare i conduttori a una lunghezza di 10 - 12 mm per la versione da 11 kW o di 18 - 20 mm per la versione da 22 kW.
- 2 Associare correttamente i collegamenti *vedere la Fig. 6* e inserirli nei terminali di collegamento. I morsetti a molla possono essere allentati con un cacciavite.
- 3 Chiudere il pressacavo. Assicurarsi che siano sufficientemente serrati per garantire l'impermeabilità all'acqua e alla polvere e per evitare che i cavi vengano accidentalmente estratti, tuttavia non serrati al punto di danneggiare l'isolamento.

Opzionale: Collegare il cavo Ethernet e/o il cavo RS-485

- 1 Inserire il cavo Ethernet nell'apposito connettore. *Vedere l'immagine 7.*
- 2 Spelare i cavi.
- 3 Spelare il cavo RS-485 a una lunghezza di 5 mm.
- 4 Collegare il cavo RS-485 seguendo l'etichettatura sul terminale a vite.
- 5 Fissare il terminale a vite alla scheda di circuito. *Vedere l'immagine 6.*

-  Il collegamento RS-485 è già terminato.

7.4 Montaggio del coperchio

- 1 Fissare la copertura ai 2 ganci nella parte superiore (pos. 1). *Vedere l'immagine 8.*
- 2 Ripiegare il coperchio e premerlo con decisione (pos. 2). *Vedere l'immagine 8.*

- 3 Fissare il coperchio con 10 viti e stringerle con una coppia di 3 Nm. *Vedere l'immagine 9.*

-  Fissare il pannello decorativo solo dopo la messa in servizio.

7.5 Applicazione del sigillo dell'operatore

-  Si applica solo alla variante in conformità all'Eichrecht tedesca.

- 1 Pulire accuratamente la superficie. Deve essere priva di grasso e polvere.
- 2 Sigillare le due viti superiori del coperchio con le guarnizioni dell'operatore.

-  I sigilli del produttore e dell'operatore non devono essere danneggiati. In caso contrario, la conformità con l'Eichrecht sarà annullata.

8 Messa in servizio

Il caricabatterie deve essere installato, collegato e messo in servizio da un elettricista certificato, in conformità con le normative e le disposizioni locali. Per garantire tutto questo è necessario completare un protocollo di messa in servizio e consegnarlo al cliente.

È possibile scaricare il protocollo di messa in servizio all'indirizzo <https://www.elli.eco/de/downloads>.

- 1 Accendere l'alimentazione del caricabatterie.
- i** Non appena il caricabatterie è pronto per la configurazione, i LED lampeggiano in blu.
- 2 Scansionare il codice QR sulla scheda dati di accesso e collegarlo all'hotspot del caricabatterie.

Se la connessione tramite codice QR non funziona, eseguire i seguenti passaggi:

- Collegarsi all'hotspot del caricabatterie tramite Wi-Fi (vedere SSID Wi-Fi e password Wi-Fi sulla scheda dati di accesso).
- 3 Inserire il nome dell'host nella riga dell'indirizzo del browser Internet (vedere la scheda dati di accesso).
 - i** Durante la connessione alla configurazione del caricabatterie, nel browser potrebbe apparire un messaggio di avviso di sicurezza. In questo caso, seguire le istruzioni del browser per autorizzare un'eccezione di sicurezza e stabilire la connessione alla configurazione del caricabatterie.
 - 4 Accedere alla configurazione del caricabatterie con i dati Service-User.
 - 5 Seguire la procedura di avvio nella configurazione del caricabatterie.

Opzione 1: Eseguire il controllo della ricarica nella configurazione del caricabatterie

- 1 Disattivare l'OCPP nelle impostazioni di connessione.
- 2 Attivare la ricarica libera.
- 3 Dopo aver completato il controllo della ricarica, è necessario riattivare l'OCPP.

Opzione 2: Eseguire il controllo della ricarica nell'app

- 1 Collegare il caricabatterie all'app di ricarica. A tale scopo, consultare il manuale d'uso, al capitolo 5.2 Collegamento del caricabatterie all'app di ricarica.
- 2 Attivare la ricarica libera.
- 3 Dopo aver completato il controllo della ricarica, è necessario riattivare l'OCPP.

La messa in funzione è terminata.

9 Fissaggio del pannello decorativo

- 1 Posizionare il pannello decorativo sull'alloggiamento e premerlo con forza finché non si sente lo scatto in posizione dei ganci di chiusura. *Vedere l'immagine 10.*

10 Disattivazione

! Avvertimento

Rischio di lesioni nel caso in cui il personale non sia sufficientemente qualificato.

Ciò può provocare lesioni gravi e danni materiali.

- Solo il personale formato e adeguatamente qualificato può intervenire sul caricabatterie.

! Avvertimento

Rischio di lesioni a causa di uno smontaggio non corretto.

Gli errori durante lo smontaggio possono portare a situazioni di pericolo di vita e causare danni materiali considerevoli.

- Osservare tutte le istruzioni per lo smontaggio.
- La rimozione del sigillo del produttore e dell'operatore invalida l'approvazione in conformità all'Eichrecht tedesca.

10.1 Messa fuori servizio del caricabatterie

- 1 Ripristinare le impostazioni di fabbrica dell'intero caricabatterie. Tutti i dati personali e le copie di backup locali vengono eliminati dal sistema.

10.2 Smontaggio del caricabatterie

Pericolo

Il contatto con parti sotto tensione rappresenta un pericolo immediato per la vita a causa di scosse elettriche.

- Attenersi alle seguenti regole di sicurezza in caso di emergenza, per la ricerca di guasti o quando vengono eseguiti lavori elettrici sul caricabatterie:
 - Togliere alimentazione al caricabatterie.
 - Assicurarsi che non si accenda di nuovo.
 - Verificare l'assenza di tensione.
 - Mettere a terra il caricabatterie e cortocircuitarlo.
 - Coprire le parti sotto tensione adiacenti e mettere in sicurezza la zona di pericolo.

- 1 Rispettare tutte le norme di sicurezza elencate nell'avvertenza per garantire l'assenza di tensione.
- 2 Inserire una semplice scheda di plastica tra il pannello decorativo e l'alloggiamento del caricabatterie. *Vedere l'immagine 11.*
 -  Ciò potrebbe danneggiare la scheda di plastica.
- 3 Iniziare allentando i ganci di chiusura laterali procedendo verso l'alto. Infine, allentare i ganci sul lato inferiore. *Vedere l'immagine 12.*
- 4 Allentare le viti e rimuovere il coperchio.
- 5 Rimuovere i fili interni del cavo di alimentazione dai terminali di collegamento.
- 6 Svitare il caricabatterie dalla parete.
- 7 Conservare o smaltire il caricabatterie.

11 Appendice

11.1 Informazioni legali

© 2024 – Questo documento contiene materiale di proprietà di Volkswagen Group Charging GmbH (Elli) e materiale di proprietà di eSystems MTG GmbH. Tutti i diritti riservati.

Questo documento non può essere modificato, riprodotto, elaborato o trasmesso in qualsiasi forma o con qualsiasi mezzo, in tutto o in parte, senza la previa autorizzazione scritta di Volkswagen Group Charging GmbH (Elli) o di eSystems.

11.2 Caratteristiche del prodotto



Il caricabatterie e la scheda di ricarica acclusa sono stati certificati CE dai produttori e recano il logo CE. Le dichiarazioni di conformità corrispondenti sono disponibili sul sito <https://www.elli.eco/downloads/>.

11.3 Smaltimento



Smaltire l'apparecchio in conformità alle normative locali vigenti in materia di smaltimento.

Le apparecchiature elettriche ed elettroniche sono contrassegnate con il simbolo della pattumiera barrata. Ciò indica che tali apparecchiature, terminata la loro vita utile, devono essere raccolte e smaltite separatamente rispetto ai normali rifiuti domestici. In qualità di utenti finali, si è soggetti all'obbligo legale di smaltimento separato.

Le apparecchiature elettriche/elettroniche possono essere consegnate gratuitamente presso i punti di raccolta locali vicini. È possibile richiedere gli indirizzi presso l'amministrazione della Città o del comune. Non disponibile in tutti i Paesi.

È responsabilità dell'utente eliminare tutti i dati personali sul vecchio apparecchio.

Se il vecchio apparecchio contiene batterie rimovibili, batterie ricaricabili o lampade, rimuoverle prima di smaltire l'apparecchio e mettere anche queste in una raccolta separata.

Le apparecchiature elettriche ed elettroniche contengono materiali potenzialmente pericolosi per l'ambiente e per la salute umana. Pertanto, fare attenzione al corretto smaltimento e verificare prima

le misure per prevenire la produzione di rifiuti, come ad es. riparabilità o altra idoneità all'uso e preferire la possibilità di riutilizzo di attrezzature, ristrutturazione, aggiornamento o sostituzione di singoli componenti rispetto allo smaltimento definitivo, al fine di contribuire alla protezione del nostro ambiente.

In Germania: anche i rivenditori con una superficie di vendita per apparecchiature elettriche ed elettroniche di almeno 400 metri quadrati e i rivenditori alimentari con una superficie di vendita complessiva di almeno 800 metri quadrati devono ritirare gratuitamente i vecchi apparecchi se offrono apparecchiature elettriche ed elettroniche più volte durante l'anno solare o in modo permanente e le mettono a disposizione sul mercato. In caso di vendita con mezzi di comunicazione a distanza, tutte le aree di stoccaggio e spedizione sono considerate superficie di vendita del rivenditore.

Alla consegna di un nuovo apparecchio elettrico o elettronico a un utente finale, i rivenditori devono ritirare gratuitamente un vecchio apparecchio dello stesso tipo, che svolge essenzialmente le stesse funzioni di quello nuovo, presso il luogo della consegna o nelle immediate vicinanze.

Il ritiro gratuito di un massimo di 3 vecchi apparecchi per tipo è possibile, nel negozio al dettaglio o nelle immediate vicinanze, anche senza l'acquisto di un nuovo apparecchio elettrico o elettronico, se le loro dimensioni esterne non superano i 25 centimetri.

Informarsi se esistono disposizioni simili nel proprio Paese (al di fuori della Germania).

Informazioni riguardanti il raggiungimento degli "obiettivi quantitativi" (tasso di raccolta e riciclo) standardizzati nell'art. 10 cpv. 3 ElektroG e nell'art. 22 cpv. 1 ElektroG in Germania sono disponibili all'indirizzo: <https://www.bmuv.de/themen/wasserressourcen-abfall/kreislaufwirtschaft/statistiken/elektro-und-elektronikaltgeraete>



Il riciclaggio dei materiali consente di risparmiare materie prime ed energia e contribuisce in modo significativo alla tutela dell'ambiente.

Abbreviazioni e acronimi	Significato
DC	Corrente diretta
Hz	Hertz
kW	Kilowatt
LTE	Long Term Evolution
mA	Milliampere
MID	Direttiva sugli strumenti di misura
N	Conduttore neutro
Nm	Newton metro
PE	Conduttore di protezione
RCD	Rilevamento della corrente residua
RFID	Identificazione a radiofrequenza
V	Volt
Wi-Fi	Wireless Local Area Network

Assistenza clienti

Se avete domande sulla wallbox, non esitate a contattarci.

Contattateci tramite il modulo di contatto:
<https://www.elli.eco/en/contact>.

Latviešu

Lietotāja rokasgrāmata

Plašāku informāciju par lādētāju skatiet šajā uzstādīšanas rokasgrāmatā un lietotāja rokasgrāmatā, kas pieejama lejupielādei. Lai uzzinātu visaptverošu informāciju par lādētāju, izlasiet arī uzstādīšanas un lietotāja rokasgrāmatu.

Lietotāja rokasgrāmatā ir sniegta informācija par ierīci, norādes par uzlādi, izmantojot lādētāju, informācija par lādētāja konfigurāciju un ekspluatācijas sākšanu. Rokasgrāmatu varat lejupielādēt, apmeklējot vietni <https://www.elli.eco/downloads/charger2> vai izmantojot QR kodu.



Paziņojums par datu aizsardzību

Lai jūs varētu izmantot lādētāju, mums ir jāapstrādā jūsu personas dati. Informāciju par datu apstrādi, jūsu ar to saistītajām tiesībām un kontaktinformāciju skatiet mūsu paziņojumā par datu aizsardzību, kas pieejams vietnē <https://www.elli.eco/de/downloads,vai> izmantojiet QR kodu.



Saturis

1. Vispārīga informācija	212
2. Kvalifikācija	213
3. Drošības norādījumi	213
3.1. Vispārīgi drošības norādījumi attiecībā uz lādētāja uzstādīšanu	213
3.2. Vispārīgi drošības norādījumi attiecībā uz lādētāja lietošanu	214
4. Piegādes komplekts	217
5. Tehniskie dati	217
6. Priekšnosacījumi	217
6.1. Montāžas un uzstādīšanas vieta	217
6.2. Vajadzīgie instrumenti	218
7. Montāža	219
7.1. Montāžas sagatavošana	219
7.2. Lādētāja montāža	220
7.3. Kabeļa pieslēgšana	220
7.4. Vāka montāža	221
7.5. Uzlieciet uzņēmēja zīmogu.	221
8. Pieņemšana ekspluatācijā	222
9. Dekoratīvās apmales piestiprināšana	222
10. Ekspluatācijas izbeigšana	222
10.1. Lādētāja ekspluatācijas izbeigšana	222
10.2. Lādētāja demontāža	223
11. Pielikums	224
11.1. Juridiskā informācija	224
11.2. Produkta īpašības	224
11.3. Iznīcināšana	224
11.4. Glosārijs	225

1. Vispārīga informācija

Dokumenta saturs

Lādētājs darbojas tīklā. To izmanto, lai uzlādētu elektrotransportlīdzekļus, kas atbilst vispārīgi piemērojamiem elektrotransportlīdzekļu standartiem un vadlīnijām. Tas ir piemērots stacionārai izmantošanai privātās un daļēji publiskās telpās un āra vidē atbilstoši noteiktām elektrības un vides specifikācijām; sk. nodaļu *Tehniskie dati* 217. lpp.

Lādētāju drīkst izmantot tikai saskaņā ar visiem uzstādīšanas vietā piemērojamiem valsts noteikumiem.

Ir pieejami tālāk norādītie lādētāja varianti.

Variants	Īpašības
Connect	Pamatmodelis
Pro	Ar enerģijas skaitītāju (atbilst Mērinstrumentu direktīvai), LTE modulis
Eichrecht	Ar enerģijas skaitītāju (atbilst Vācijas kalibrēšanas noteikumiem), LTE modulis

Dokumentācijas koncepcija un mērķgrupa

Montāžas un uzstādīšanas instrukcijā ir aprakstīta lādētāja mehāniskā un elektriskā uzstādīšana, un tā paredzēta elektrotehniķiem un tīkla operatora apstiprinātiem specializētajiem uzņēmumiem, kas ir pilnvaroti uzstādīt un nodot ekspluatācijā lādētāju.

Informāciju par citām pieejamām instrukcijām skatiet lietotāja rokasgrāmatā.



Vienkāršas lasāmības dēļ attiecībā uz dažām personu grupām izmanto tikai terminus vīriešu dzimtē, piem., "lietotājs". Ar to saprot attiecīgi šādas personas (vīr./siev./dažādi), piem., "lietotājs" (vīr./siev./dažādi).

Ņemiet vērā, ka termins "lādētājs" attiecas uz katru atsevišķo modeli, izņemot gadījumus, kad tas ar īpašu norādi nosaukts citādi. Tāpēc visi drošības pasākumi saistībā ar lādētāju uz visiem modeļiem attiecas vienādi. Šajā dokumentā termins "lādētājs" attiecas uz lādētāju kopā ar uzlādes kabeli.

Dokumentācijas lasīšana un glabāšana

- Pirms uzstādīšanas uzmanīgi izlasiet dokumentāciju.
- Dokumentācija ir jāglabā un ierīces pārdošanas brīdī jānodod jaunajam īpašniekam.

Izceltās nodaļas



Bīstamība

Ar šo simbolu apzīmētajās teksta daļās ir sniegta informācija par bīstamām situācijām, kuras noteikumu neievērošanas gadījumā izraisīs nāvi vai smagus miesas bojājumus.



Brīdinājums

Ar šo simbolu apzīmētajās teksta daļās ir sniegta informācija par bīstamām situācijām, kuras noteikumu neievērošanas gadījumā var izraisīt nāvi vai smagus miesas bojājumus.



Uzmanību!

Ar šo simbolu apzīmētajās teksta daļās ir sniegta informācija par bīstamām situācijām, kuras noteikumu neievērošanas gadījumā var izraisīt vieglus vai apjomīgus miesas bojājumus.



Norāde

Ar šo simbolu apzīmētajās teksta daļās ir sniegta informācija par situācijām, kuras noteikumu neievērošanas gadījumā var izraisīt ierīces bojājumus.

Simboli

Šajā dokumentā izmantotajiem simboliem ir tālāk norādītā nozīme.

Izmantotie simboli un to skaidrojums

1., a. vai l.	Darbības, kas jāveic norādītajā secībā.
•	Darbības, kas nav jāveic noteiktā secībā.
i	Ar šo simbolu apzīmētajā tekstā ir papildu informācija.

Publikācija

Visa šajā dokumentā un lietotāja rokasgrāmatā minētā informācija atbilst publicēšanas brīdī pieejamajai informācijai. Tā kā lādētājs pastāvīgi tiek pilnveidots, lādētājs var neatbilst šajā dokumentā sniegtajai informācijai. Nevar izvirzīt prasības, pamatojoties uz informāciju, attēliem un aprakstiem.

Programmatūras atjauninājumi

Raugieties, lai lādētājam vienmēr būtu instalēta jaunākā programmatūra. Ņemiet vērā, ka programmatūras atjaunināšana jāaktivizē no Charging lietotnes.

Informācija par lādētāja savienošanu pārī ar Charging lietotni ir pieejama lietotāja rokasgrāmatā.

Informācija par jaunākajiem programmatūras atjauninājumiem ir pieejama vietnē <https://www.elli.eco/de/changelog/wallbox>. Lietotājs var izvēlēties vai nu instalēt, vai arī noraidīt atjauninājumu. Tomēr tas var negatīvi ietekmēt gan lādētāja drošību, gan darbību. Iespējams, ka jaunās funkcijas vairs nevarēs izmantot vai funkciju darbība būs nepilnīga.

Ja nepiekrīts atjaunināšanai, tiks anulēta ražotāja, citu ražotāju un pārdevēja atbildība par lādētāja bojājumiem, ja tie radušies programmatūras neatjaunināšanas dēļ.

Klientu atbalsts

Mēs labprāt atbildēsim uz jūsu jautājumiem par lādētāju un šo dokumentu. Sazinieties ar mums pa tālruni vai e-pastu. Kontaktinformāciju skatiet pēdējā lapā.

Bīstamība

Šajā dokumentā sniegto norādījumu neievērošanas gadījumā lietotājam iespējams tāda elektriskās strāvas trieciena risks, kas izraisa smagus miesas bojājumus vai nāvi.

- Ierīci drīkst uzstādīt tikai sertificēti elektrotehniķi, kas var pareizi uzstādīt lādētāju un pazīt iespējamās bīstamās situācijas.

2. Kvalifikācija

Brīdinājums

Nepietiekama darbinieku kvalifikācija rada miesas bojājumu gūšanas risku un materiālus zaudējumus.

Sekas var būt smagi miesas bojājumi un materiāli zaudējumi.

- Ar lādētāju drīkst darboties tikai apmācīti darbinieki.

-  Visas darbības, kas aprakstītas uzstādīšanas instrukcijā, drīkst veikt tikai sertificēti elektrotehniķi.

3. Drošības norādījumi

3.1. Vispārīgi drošības norādījumi attiecībā uz lādētāja uzstādīšanu

- Lādētājs jāmontē, jāpieslēdz un jāpieņem ekspluatācijā sertificētam elektrotehniķim, ievērojot vietējos noteikumus un nosacījumus. Obligāti ir jāaizpilda protokols par pieņemšanu ekspluatācijā.
- Ierīci drīkst uzstādīt tikai daļēji publiskos un privātos objektos.
- Ievērojiet norādes par montāžas un uzstādīšanas vietu, sk. 6.1. *Montāžas un uzstādīšanas vieta*.
- Ievērojiet apkārtējās vides nosacījumus (novietšanas augstums, temperatūra un gaisa mitrums, sk. 5. *Tehniskie dati*).
- Drīkst izmantot tikai Elli atļautās daļas Bojātas/netīras/piesārņotas daļas nedrīkst iemontēt.
- Lādētāju neaplīmējiet un neaizsedziet ar priekšmetiem.
- Neievietojiet lādētājā priekšmetus.
- Nenovietojiet uz lādētāja priekšmetus.
- Raugieties, lai lādētāja kontakts nesaskartos ar šķidrumiem.
- Neuzstādiet ierīci sprādzienbīstamās vietās.
- Katru uzstādīto lādētāju nodrošiniet ar automātisko slēdzi (vismaz RCD, A tips).
- Neizmantojiet pagarinātājus, kabeļspoles vai kontaktligzdu blokus.

- Neizmantojiet adapterus.
- Nenomontējiet, nepārveidojiet un nepārvienojiet drošības ierīces, piemēram, ražotāja zīmogu Eichrecht variantam.
- Nepārveidojiet lādētāja korpusu vai iekšējos komponentus.
- Ievērojiet valstī piemērojamās drošības noteikumus.
- Ievērojiet visus noteikumus, kas attiecas uz elektroinstalācijām, spēkā esošos ugunsdzēsības noteikumus attiecībā uz ugunsdrošības pasākumiem, kā arī noteikumus attiecībā uz negadījumu novēršanu.

Precīzākai informācijai par prasībām attiecībā uz nesimetrisku slodzi jāskata attiecīgās valsts prasības. Ierobežojumus var iestatīt tieši transportlīdzeklī, pieslēgtajā infrastruktūrā, vai arī elektrotehniķis vai lietotājs to var izdarīt lādētājā. Elektrotehniķis iestatīšanu veic, konfigurējot lādētāju, kur nosaka uzlādes strāvas ierobežojumus.

- eSystems MTG GmbH/Volkswagen Group Charging GmbH atbild tikai par lādētāja piegādes stāvokli un par darbiem, ko veic ražotāja speciālists.

3.2. Vispārīgi drošības norādījumi attiecībā uz lādētāja lietošanu

Nākamajās nodaļās ir vispārīga informācija, kas attiecas uz lādētāja lietošanu.

Bīstamība

Ja lādētājam ir darbības traucējumu pazīmes vai lādētājam vai tā kabelim ir plaisas, izteikts nodilums vai citi fiziski bojājumi (piem., deformēts korpus utt.), iespējams tāds elektriskās strāvas trieciens, kas rada smagus miesas bojājumus vai pat izraisa nāvi.

- Ja jums šķiet, ka lādētājs vai tā kabelis ir bojāti, sazinieties ar klientu atbalsta dienestu.
- Neizmantojiet lādētāju, ja tas ir fiziski bojāts.
- Ja radusies bīstama situācija un/vai radies negadījums (piem., izdalās dūmi vai smaka, redzami kabeļa bojājumi utt.), nekavējoties atvienojiet lādētāja elektroapgādi un pirms lādētāja ieslēgšanas sazinieties ar montieri.
- Skaidrojumus un papildu norādījumus par uzrādītajiem kļūdu stāvokļiem skatiet lietotāja rokasgrāmatas nodaļā "Kļūmju novēršana".

Nodrošiniet, lai lādētājs nesaskartos ar pārmērīgu ūdens daudzumu, jo tādējādi rodas tāda elektriskās strāvas trieciena risks, kas izraisa smagus miesas bojājumus vai nāvi.

- Nevērsiet pret lādētāju vai uz tā spēcīgu ūdens strūklu.
- Nemērciet kontaktligzdu šķidrums.

Ja šo lādētāju uzstāda, apkopj, remontē un pārveido persona, kas nav sertificēts elektrotehniķis, var rasties tāda elektriskās strāvas trieciena risks, kas izraisa smagus miesas bojājumus vai nāvi.

- Lādētāju uzstādīt, apkopt, remontēt un uzstādīt citā vietā drīkst tikai sertificēti elektrotehniķi. Ja lādētāju pārveido persona, kas nav sertificēts elektriķis, Volkswagen Group Charging GmbH patur tiesības neatzīt attiecīgās garantijas prasības.
- Lietotājs nedrīkst veikt lādētāja apkopi vai remontu, jo tam nav daļu, kuru apkope būtu jāveic lietotājam. Lietotāja rokasgrāmatā neaprašītu paplašinājumu un pielāgojumu dēļ garantija zaudē spēku.

! Bīstamība

Dzīvības apdraudējums no elektriskās strāvas trieciena.

Lietojot lādētāju bez aktīvas zemējumietaisies, var izraisīt elektriskās strāvas triecienus, īsslēgumus, aizdegšanos, sprādzienus vai apdegumus.

- Zemējumietaisi deaktivizējiet tikai nezemētos elektrotīklos.

Dzīvības apdraudējums no elektriskās strāvas trieciena vai apdeguma.

Lādētājā iekļuvis ūdens, izraisot elektriskās strāvas triecienu un aizdegšanos, var radīt dzīvībai bīstamus miesas bojājumus.

- Nekad nemērciet lādētāju un spraudni ūdenī.
- Nevērsiet pret lādētāju ūdens strūklu., piem., no dārza šļūtenes vai augstspiediena tīrītāja.
- Nenovietojiet uz lādētāja priekšmetus, kuros ir ūdens.
- Tīriet lādētāju tikai ar sausu vai mazliet samitrinātu drānu.

! Brīdinājums

Lādētāja nelietpratīga izmantošana varētu radīt lādētāja bojājumus, kas var radīt miesas bojājumus vai izraisīt nāvi.

- Pirms lādētāja izmantošanas izlasiet šo rokasgrāmatu.
- Ja pēc šīs rokasgrāmatas izlasīšanas vēl negūstat pārliecību par to, kā lādētājs jāizmanto, lūdziet palīdzību klientu palīdzības dienestam.
- Lādētājs ir elektroierīce. Bērni nedrīkst lietot lādētāju un ar to rotaļāties.

Neizmantojiet lādētājam adapterus, pārveidotājus vai kabeļa pagarinātājus. Tie varētu sabojāt lādētāju, tādējādi radot miesas bojājumus vai izraisot nāvi.

- Izmantojiet lādētāju tikai tādu elektrotransportlīdzekļu uzlādei, kuri ir saderīgi ar Mode 3* uzlādi.
- Lai uzzinātu, vai jūsu transportlīdzeklis ir saderīgs, skatiet sava transportlīdzekļa lietošanas instrukciju.

** Mode 3 ir populārākais uzlādes režīms, kas ietver visas maiņstrāvas uzlādes sesijas publiskajās uzlādes stacijās vai pie mājas lādētājiem, pie kuriem ir pieslēgts elektrotransportlīdzeklis.*

! Brīdinājums

Lietojot bojātu lādētāju (piem., deformēts korpuss, plaisas uzlādes kabelī utt.), lietotājs varētu pieskarties elektriskajām daļām un var rasties elektriskās strāvas trieciena risks, kas savukārt var radīt miesas bojājumus vai izraisīt nāvi.

- Pirms uzlādes sākuma vienmēr pārliedzieties, ka lādētājs nav bojāts.
- Pārliedzieties, ka uzlādes kabelis nav bojāts (salocīts, iespiests vai sabraukts).
- Nodrošiniet, lai kontaktligzda laiku pa laikam nesaskartos ar siltuma avotiem, netīrumiem vai ūdeni.
- Pirms uzlādes sākuma vienmēr nodrošiniet, lai kontaktligzdas kontaktvirsmas nebūtu netīras un mitra. Uzlieciet spraudnim kabeļa vāciņu, lai aizsargātu to pret netīrumiem un mitrumu.

Bojāts uzlādes kabelis varētu izraisīt elektriskās strāvas triecienu, kas varētu apdraudēt lietotāju, radīt smagus miesas bojājumus vai izraisīt nāvi.

- Uzlādes kabeli novietojiet tā, lai uz tā nevarētu uzkāpt, pret to pakļaut, to pārbraukt vai citādā veidā pakļaut to pārmērīgam spiedienam vai bojājumiem. Aptiniet uzlādes kabeli ap lādētāju un nodrošiniet, lai kontaktligzda neatrastos uz zemes.

Velciet, turot kontaktligzdas rokturi, un nekad nevelciet, turot pašu kabeli.

Pakļaujot lādētāju pārāk augstas temperatūras (piem., elektroapsilde, atklāta uguns) vai degošu vielu (piem., benzīna tvertne) iedarbībai, varētu sabojāt lādētāju, tādējādi radot miesas bojājumus vai izraisīt nāvi.

- Nodrošiniet, lai lādētājs vai uzlādes kabelis nekad tieši nesaskartos ar siltuma avotiem.
- Lādētāja tuvumā nelietojiet nekādas sprādzienbīstamas vai uzliesmojošas vielas.

! Brīdinājums

Lietojot lādētāju apstākļos, kas nav uzskaitīti šajā rokasgrāmatā, varētu sabojāt lādētāju, tādējādi radot miesas bojājumus vai izraisot nāvi.

- Lietojiet lādētāju, tikai ievērojot minētos ekspluatācijas nosacījumus.
- RFID sensora izraisīts miesas bojājumu gūšanas risks cilvēkiem ar elektrokardiostimulatoru vai defibrilatoru.
- Ja jums ir elektrokardiostimulators, uzturieties vismaz 60 cm attālumā no RFID sensora lādētāja priekšējā panelī.
- Ja jums ir defibrilators, uzturieties vismaz 40 cm attālumā no RFID sensora lādētāja priekšējā panelī.

! Uzmanību!

Spraudņa kontaktligzdā nelieciet ķermeņa daļas vai priekšmetus. Tā var gūt miesas bojājumus vai sabojāt lādētāju.

- Nelieciet pirkstus spraudņa kontaktligzdā
- Pēc uzlādes pie Typ2 spraudņa vienmēr uzlieciet aizsargvāciņu, lai spraudņa kontaktligzdu aizsargātu pret mitrumu.

Instalējot jaunu atjauninājumu, neatvienojiet lādētāju no elektroapgādes. Tā var gūt miesas bojājumus vai sabojāt lādētāju.

- Atjauninot programmatūru, nodrošiniet lādētājam nepārtrauktu strāvas padevi.
- Pēc uzlādes pie Typ2 spraudņa vienmēr uzlieciet aizsargvāciņu, lai spraudņa kontaktligzdu aizsargātu pret mitrumu.

! Norāde

Ja uzlādes sesijā uzlādes kabelis nav pilnīgi izritināts, tas var pārkarst un sabojāt lādētāju.

- Pirms transportlīdzekļa uzlādes nodrošiniet, lai uzlādes kabelis būtu pilnīgi izritināts un lai tajā neveidotos saķērušās cilpas.

Materiāli zaudējumi agresīvu tīrīšanas līdzekļu dēļ.

Agresīvi tīrīšanas līdzekļi (piem., vaiņspirts, acetons, etanols) var sabojāt korpusa virsmu.

- Izmantojiet saudzējošus tīrīšanas līdzekļus (piem., mazgāšanas līdzekļus, neitrālus tīrīšanas līdzekļus).
- Regulāri pārbaudiet, vai lādētāja korpus nav bojāts vai netīrs.
- Vajadzības gadījumā notīriet lādētāja ārpusi ar sausu vai mazliet samitrinātu mīkstu drānu.

Materiāli zaudējumi kļūmju novēršanas dēļ.

Ja kļūme nav labota, pat pareizi izpildot kļūmju novēršanas norādījumus, lādētājs ir bojāts.

- Nelietojiet lādētāju.
- Informējiet tehnisko dienestu.

4. Piegādes komplekts

i Piegādes komplektā var būt vairāk skrūvju, nekā nepieciešams.

Komponenti	Skaitis
Lādētāja pamatierīce ar piemontētu kabeli	1
Vāks	1
Dekoratīvā apmale	1
Uzstādīšanas instrukcija	1
Piekluves datu karte	1
RFID karte	2
Urbumu veidne (integrēta iepakojumā)	1
Skrūve ar plakānu galvu montāžai pie sienas, 6 mm x 60 mm	4
Dībelis montāžai pie sienas, 8 mm x 60 mm	4
Blīvējoša paplāksne montāžai pie sienas	4
Kabeļa blīvslēgs M32 infrastruktūrai un Ethernet/RS-485, kopā ar blīvējuma disks un uzgrieznis	2
Blīvju komplekts kabeļa blīvslēgam M32, šķelts, ar 2 kabeļu kanāliem, kas paredzēti Ethernet/RS-485	1
Aizbāznis Ethernet/RS-485 datu kabelim	1
Blīvju komplekts infrastruktūras kabeļa blīvslēgam, ar samazinātu diametru	1
Skrūvspaile RS-485 kabelim	1
Aizbāznis M32, kopā ar blīvējuma disks un uzgrieznis	3
Nerūsējošā tērauda skrūve vākam, 4 mm x 14 mm	10
Sienas distancers	4

Piegādes komplekta pārbaude

1. Uzreiz pēc izpakošanas pārbaudiet, vai piegādes komplektā ir visi komponenti un vai tie ir nebojāti.
2. Bojājumu vai trūkstošu komponentu gadījumā sazinieties ar mūsu klientu atbalsta dienestu; sk. šīs instrukcijas aizmugurē.

5. Tehniskie dati

Tehniskos un mehāniskos datus skatiet tehnisko datu lapā.



6. Priekšnosacījumi

6.1. Montāžas un uzstādīšanas vieta

Sienas nestspēja

Lādētājs ir paredzēts tikai stacionārai lietošanai, tāpēc tas vienmēr ir jāmontē pie sienas. Sienas nestspējai jābūt vismaz 40 kg.

Montāžas vieta

- Montējiet lādētāju vismaz 50 cm virs zemes, bet ne augstāk par 115 cm, lai nodrošinātu brīvu piekļuvi.
- No visām pusēm nodrošiniet vismaz 20 cm attālumu līdz lādētājam. Sk. 1. attēlu.

Elektrības pievads

- Ievērojiet elektrotīkla uzturētāja vietējos noteikumus.
- Lādētāja montāžai nodrošiniet atsevišķu pievadu.
- Vajadzības gadījumā ierīkojiet atsevišķu pievadu, kas atbilst vispārīgiem elektroinstalācijas ierīkošanas un būvniecības noteikumiem. Elektrības pievadu var ierīkot gan zem, gan virs apmetuma.
- Lādētājam nepieciešams ārējs automātiskais slēdzis (vismaz RCD, A tips). Ierīcē jau ir integrēta līdzstrāvas aizsardzība pret strāvu bojājuma vietā (6 mA) saskaņā ar standartu IEC 62955.
- Lādētājs paredzēts pievienošanai pie elektrotīkla ar 230 V (vienfāzes) vai 400 V (trīsfāzu) un 50/60 Hz spriegumu un ekspluatēšanai šādā tīklā.
- Pārliecinieties, ka lādētāja nominālais spriegums un nominālās strāvas stiprums atbilst vietējā elektrotīkla nosacījumiem, lai uzlādes sesijā nepārsniegtu pievada nominālās strāvas stiprumu; sk. 5. Tehniskie dati.
- Ir piemērojami visi standarti, kas attiecas uz zemsprieguma iekārtu ierīkošanu, kā paredzēts VDE 0100 vai vietējos valsts noteikumus.

- Jābūt uzstādītam jaudas slēdzim, kas atbilst mājas elektroinstalācijai un lādētāja ierīces jaudai (sk. datu plāksnīti un 5. *Tehniskie dati*).

Citas norādes

Izvēloties uzstādīšanas vietu, ievērojiet arī tālāk minētos norādījumus.

- Lādētājam var piekļūt pilnvarotas personas, lai veiktu apkalpošanu.
- Ja iespējams, novērsiet nepiederošu personu piekļuvi ierīcei.
- Uzstādiet lādētāju vietā, kur tam viegli var piekļūt ar transportlīdzekli.
- Nodrošiniet pietiekami daudz vietas montāžai un uzlādes sesijām.
- Nodrošiniet labu tīkla savienojumu:
 - lādētājiem ar LTE sakariem;
 - Wi-Fi savienojumam klienta režīmā.

Apkārtējās vides nosacījumi

- Ievērojiet specifiskācijas attiecībā uz apkārtējo vidi.
- Lai nepieļautu klimatisko apstākļu radītus bojājumus, montējiet lādētāju tā, lai tas būtu aizsargāts pret tiešu klimatisko apstākļu iedarbību.
- Vajadzības gadījumā nodrošiniet pietiekamu dzesēšanu un/vai ventilāciju.
- Cik vien lielā mērā iespējams, uzstādiet lādētāju vidē, kura nav pakļauta tiešai saules staru iedarbībai un kura ir aizsargāta pret ārēju kaitējumu. Tieša saules staru iedarbība var paaugstināt lādētāja temperatūru, tādējādi ietekmējot uzlādes jaudu.

Visiem lādētāja variantiem ir uzstādīts Mērinstrumentu direktīvai 2014/32/ES atbilstošs elektrības skaitītājs, tāpēc tie ierīču atbilst elektromagnētiskās vides klasei E1.

Visi lādētāja varianti attiecībā uz elektromagnētisko savietojamību atbilst EMS direktīvai 2014/30/ES.

6.2. Vajadzīgie instrumenti

Instrumenti	Skaitis
Urbjmašīna ar 8 mm urbi stiprināšanai pie sienas	1
TORX skrūvgriezis TX20 (vāka pieskrūvēšanai)	1
TORX skrūvgriezis TX30 (pieskrūvēšanai pie sienas)	1
Sānkniebles infrastruktūras vada saīsināšanai	1
Apmetuma un izolācijas noņemšanas instruments infrastruktūras vadam	1
Zīmulis urbšanas caurumu atzīmēšanai	1
Rievveida skrūvgriezis spailēm	1
Līmeņrādis	1
Savāžamais metrmērs vai mērlente	1
Knaibles kabeļa blīvslēgam M32	1
Mobilā galiekārta vai klēpjdators konfigurēšanai	1
Apmetuma un izolācijas noņemšanas instruments RS-485 vadam	Pēc izvēles
Smaillas izliektas knaibles vadu ievilkšanai	Pēc izvēles
Spraudņa montāžas instruments RJ45	Pēc izvēles

7. Montāža

! Brīdinājums

Nepietiekama darbinieku kvalifikācija rada miesas bojājumu gūšanas risku.

Sekas var būt smagi miesas bojājumi un materiāli zaudējumi.

- Ar lādētāju drīkst darboties tikai apmācīti un attiecīgi kvalificēti darbinieki.

! Brīdinājums

Miesas bojājumu gūšanas risks nestabilas sienas dēļ.

Ja sienas nestspēja ir mazāka par 40 kg, var gūt smagus miesas bojājumus.

- Montējiet lādētāju pie sienas, kuras nestspēja ir vismaz 40 kg.
- Ievērojiet visus brīdinājumus.

! Norāde

Materiāli zaudējumi nepareizi izvēlētas montāžas vietas dēļ.

Neievērojot nosacījumus attiecībā uz montāžas vietu, var radīt materiālus zaudējumus.

- Izpildiet visus nosacījumus attiecībā uz montāžas vietu.
- Ievērojiet visus apkārtējās vides nosacījumus attiecībā uz montāžas vietu.

7.1. Montāžas sagatavošana

! Bīstamība

Montāžas un uzstādīšanas laikā sabojājot komponentus, var gūt smagus miesas bojājumus.

- Apturiet turpmākos darbus.
- Informējiet tehnisko dienestu.

! Bīstamība

Montierim iespējams tāda elektriskās strāvas trieciena risks, kas izraisa smagus miesas bojājumus vai nāvi.

Katru uzstādīto lādētāju nodrošiniet ar automātisko slēdzi (vismaz RCD, A tips).

1. Pirms montāžas pārliedzieties, ka ir izpildīti visi nosacījumi.
2. Viennozīmīgi nosakiet lādētāja variantu pēc modeļa nosaukuma, kas norādīts datu plāksnītē uz korpusa. Lai to noteikti, jo īpaši ir svarīgs modeļa nosaukums un zem tā norādītās tīkla pieslēguma vērtības (nominālais spriegums, strāva, frekvence).
3. Atbilstoši pievada veidam izvēlieties attiecīgo blīvju komplektu. Atbilstoši šķērssgriezumu tabulai.

Kabeļa ārējais diametrs

18–25 mm

13–18 mm

Blīvju komplekts

Rūpnīcā montēts blīvju komplekts

Pievienots blīvju komplekts ar 1 caurumu

Eichrecht variants saskaņā ar Vācijas kalibrēšanas noteikumiem

1. Pārbaudiet, vai ir ražotāja zīmogs un vai tas ir nebojāts.

i Ražotāja zīmogus nedrīkst noņemt vai sabojāt.

1. variants Kabeļa pievads no apakšas

1. Montējiet vajadzīgos kabeļa blīvslēgus no apakšas uz iekšu, novietojot blīvgredzenu pie blīvslēga. Visas pārējās atveres noslēdziet ar aizbāžņiem. Sk. 2. attēlu.
2. No infrastruktūras kabeļa 15 cm garumā noņemiet izolāciju. Sk. 3. attēlu.

2. variants Kabeļa pievads no aizmugures

1. Montējiet vajadzīgos kabeļa blīvslēgus no iekšas uz āru, novietojot blīvgredzenu pie blīvslēga. Visas pārējās atveres noslēdziet ar aizbāžņiem.
 2. No infrastruktūras kabeļa 12 cm garumā noņemiet izolāciju. Sk. 3. attēlu.
- i** Ja, montējot lādētāju, datu kabeļi atrodas tieši aiz lādētāja, vajadzības gadījumā izmantojiet distancerus. Tādējādi nespiedīsiet kabeļi starp sienu un lādētāju.
3. Novelciet aizsargplēvi no distanceriem, pielieciet tos pie lādētāja aizmugures tiem paredzētajos izvirzījumos (kupolveidīgi) un stingri piespiediet distancerus.

7.2. Lādētāja montāža

! Bīstamība

Montāžas un uzstādīšanas laikā sabojājot komponentus, var gūt smagus miesas bojājumus.

- Apturiet turpmākos darbus.
- Informējiet tehnisko dienestu.

1. izmantojot urbumu veidni, atzīmējiet uz sienas 4 stiprinājuma caurumus. Sk. 4. attēlu. Ja kabeļi ievada no aizmugures, izvelciet infrastruktūras kabeļi cauri urbumu veidnes kreisās puses caurumam. Sk. 4. attēlu.

! Bīstamība

Montierim iespējams tāda elektriskās strāvas trieciena risks, kas izraisa smagus miesas bojājumus vai nāvi.

Pie stiprinājumu punktiem, kuros ieskrūvētas skrūves, nedrīkst atrasties strāvu vadoši vadi.

2. Atbilstoši atzīmēm izurbiet sienā stiprinājumu caurumus.

3. Ievietojiet skrūvēm paredzētos dībeļus.
 4. Izolācijai uzspraudiet uz stiprinājuma skrūvēm 4 blīvējošās paplāksnes.
 5. Ja kabeļa pievadu ievada no aizmugures, ievelciet to cauri kabeļa blīvslēgam lādētājā.
- i** Cauri šķeltajam blīvju komplektam kabeļa blīvslēgā lādētājā var ievadīt Ethernet kabeļi (arī ar jau pievienotu RJ45 spraudni).
6. Pieturiet lādētāju pie izurbtajiem stiprinājuma caurumiem. Iebīdīet 4 stiprinājuma skrūves ar gumijas blīvēm tām paredzētajos lādētāja stiprinājuma caurumos (poz. 1). Sk. 5. attēlu.
 7. Pieskrūvējiet lādētāju. Sk. 5. attēlu.
 8. Ja kabeļa pievadu ievada no apakšas, ievelciet to no apakšas cauri kabeļa blīvslēgam lādētājā.
- i** Cauri šķeltajam blīvju komplektam kabeļa blīvslēgā lādētājā var ievadīt Ethernet kabeļi (arī ar jau pievienotu RJ45 spraudni).

7.3. Kabeļa pieslēgšana

! Bīstamība

Pieskaršanās daļām, kurās ir spriegums, rada tiešu dzīvības apdraudējumu elektriskās strāvas trieciena dēļ.

- Ārkārtas gadījumā, piem., novēršot kļūmes vai veicot ar elektrību saistītus darbus pie lādētāja, ievērojiet tālāk norādītos drošības noteikumus.
 - Atvienojiet lādētāju no sprieguma.
 - Nodrošiniet pret atkārtotu ieslēgšanu.
 - Pārbaudiet sprieguma neesību.
 - Iezemējiet lādētāju un izveidojiet īsslēgumu.
 - Izolējiet blakus esošās daļas, kurās ir spriegums, un nodrošiniet bīstamo zonu.

Bīstamība

Nepareizi pieslēgts elektrības pievads rada tiešu dzīvības apdraudējumu no elektriskās strāvas trieciena.

- Ievērojiet pieslēguma shēmu.
- Pareizi sakārtojiet dzīslas atbilstoši krāsām.
- Ievērojiet vietējos valsts noteikumus.

- i** Infrastruktūras kabeli pieslēdziet atbilstoši pieslēguma shēmai. *Sk. 6. attēlu.*

Lādētāju pieslēdz 3 fāzēm.

Infrastruktūras kabeļu pieslēgšana

Var izmantot daudzdzīslu vadus ar vadu uzgaļiem vai bez tiem vai stingros kabeļus.

1. Noņemiet vadam 10–12 mm izolācijas 11 kW variantam vai 22 kW variantam – 18–20 mm.
2. Pareizi pakārtojiet pieslēgumus *sk. 6. attēlu* un iespraudiet tos kontaktpailēs. Atsperspāiles var atspriegot ar skrūvgriezi.
3. Aizveriet kabeļa blīvslēgu. Nostipriniet to pietiekami stingri, lai tajā nevarētu iekļūt ūdens un putekļi un kabeli nevarētu nejauši izvilkt, tomēr nepievelciet pārāk stipri, lai nesabojātu izolāciju.

Pēc izvēles: Ethernet kabeļa un/vai RS-485 kabeļa pieslēgšana

1. Iespraudiet Ethernet kabeli tam paredzētajā pieslēgvietā. *Sk. 7. attēlu.*
2. Noņemiet kabeļa izolāciju.
3. Noņemiet RS-485 kabelim 5 mm izolācijas.
4. Atbilstoši atzīmēm uzspiediet RS-485 kabeli uz skrūvspāiles.
5. Uzspraudiet skrūvspāili uz drukātās shēmas plates. *Sk. 6. attēlu.*

- i** RS-485 pieslēgvietā jau ir terminēta.

7.4. Vāka montāža

1. Iekariet vāku 2 augšējos āķos (poz. 1). *Sk. 8. attēlu.*
2. Nolaidiet vāku lejup un stingri piespiediet (poz. 2). *Sk. 8. attēlu.*

3. Nostipriniet vāku ar 10 skrūvēm un pievelciet tās ar 3 Nm griezes momentu. *Sk. 9. attēlu.*

- i** Dekoratīvo apmali piestipriniet tikai pēc sekmīgas pieņemšanas ekspluatācijā.

7.5. Uzlieciet uzņēmēja zīmogu.

- i** Attiecas tikai uz Eichrecht variantu saskaņā ar Vācijas kalibrēšanas noteikumiem.
1. Rūpīgi notīriet virsmu. Uz tās nedrīkst būt smērvielas un putekļi.
 2. Divas augšējās vāka skrūves aizzīmogojiet ar uzņēmēja zīmogu.
- i** Ražotāja un uzņēmēja zīmogu nedrīkst sabojāt. Citādi tiks zaudēta atbilstība Vācijas kalibrēšanas noteikumiem.

8. Pieņemšana ekspluatācijā

Lādētājs jāmontē, jāpieslēdz un jāpieņem ekspluatācijā sertificētam elektrotehnikim, ievērojot vietējos noteikumus un nosacījumus. Lai to nodrošinātu ir jāaizpilda protokols par pieņemšanu ekspluatācijā, kas jānodod klientam.

Protokolu par pieņemšanu ekspluatācijā varat lejupielādēt, apmeklējot vietni <https://www.elli.eco/de/downloads>.

1. Ieslēdziet lādētāja spriegumu.

i Tiklīdz lādētājs būs gatavs konfigurēšanai, LED lampiņas mirgos zilā krāsā.

2. Noskenējiet QR kodu, kas norādīts uz piekļuves datu kartes, un savienojiet to ar lādētāja aktīvo punktu.

Ja ar QR koda starpniecību savienojumu neizdodas izveidot, izpildiet norādītās darbības.

- Izveidojiet savienojumu ar lādētāja aktīvo punktu, izmantojot Wi-Fi (sk. Wi-Fi SSID un Wi-Fi paroli uz piekļuves datu kartes).

3. interneta pārlūka adreses rindā ievadiet resursdatora nosaukumu (sk. piekļuves datu karti).

i Veidojot savienojumu ar lādētāja konfigurāciju, pārlūkā var parādīties brīdinājums par drošību. Šādā gadījumā izpildiet norādījumus, kas redzami pārlūkā, lai apstiprinātu drošības vārdu un izveidotu savienojumu ar lādētāja konfigurāciju.

4. Lādētāja konfigurācijā piesakieties, izmantojot Service-User datus.

5. Lādētāja konfigurācijā izpildiet pievienošanās plūsmas norādījumus.

1. variants Uzlādes pārbaude lādētāja konfigurācijā

1. Savienojuma iestatījumos daktivizējiet OCPP.
2. Aktivizējiet nesaistītu uzlādi.
3. Pēc sekmīgas uzlādes pārbaudes OCPP ir atkal jāaktivizē.

2. variants Uzlādes pārbaude lietotnē

1. Izveidojiet lādētāja savienojumu ar Charging lietotni. Informāciju skatiet lietotāja rokasgrāmatā, 5.2. nodaļā "Lādētāja savienošana ar Charging lietotni".
2. Aktivizējiet nesaistītu uzlādi.
3. Pēc sekmīgas uzlādes pārbaudes OCPP ir atkal jāaktivizē.

Tagad pieņemšana ekspluatācijā ir pilnībā pabeigta.

9. Dekoratīvās apmales piespīrināšana

1. Uzlieciet dekoratīvo apmali uz korpusa un to cieši piespiediet, līdz fiksācijas āķi dzirdami nofiksējas. Sk. 10. attēlu.

10. Ekspluatācijas izbeigšana

! Brīdinājums

Nepietiekama darbinieku kvalifikācija rada miesas bojājumu gūšanas risku.

Sekas var būt smagi miesas bojājumi un materiāli zaudējumi.

- Ar lādētāju drīkst darboties tikai apmācīti un attiecīgi kvalificēti darbinieki.

! Brīdinājums

Miesas bojājumu gūšanas risks nepareizas demontāžas dēļ.

Demontāžas kļūdas var izraisīt bīstamas situācijas un radīt materiālus zaudējumus.

- Ievērojiet visus brīdinājumus attiecībā uz demontāžu.
- Noņemot ražotāja un uzņēmēja zīmogu, atļauja, kas piešķirta Eichrecht variantam saskaņā ar Vācijas kalibrēšanas noteikumiem, zaudē spēku.

10.1. Lādētāja ekspluatācijas izbeigšana

1. Atjaunojiet visam lādētājam rūpnīcas iestatījumus. Tādējādi no sistēmas tiek izdzēsti visi personas dati un vajadzības gadījumā arī vietējās drošības kopijas.

10.2. Lādētāja demontāža

Bīstamība

Pieskaršanās daļām, kurās ir spriegums, rada tiešu dzīvības apdraudējumu elektriskās strāvas trieciena dēļ.

- Ārkārtas gadījumā, piem., novēršot kļūmes vai veicot ar elektrību saistītus darbus pie lādētāja, ievērojiet tālāk norādītos drošības noteikumus.
 - Atvienojiet lādētāju no sprieguma.
 - Nodrošiniet pret atkārtotu ieslēgšanu.
 - Pārbaudiet sprieguma neesību.
 - Iezemējiet lādētāju un izveidojiet īsslēgumu.
 - Izolējiet blakus esošās daļas, kurās ir spriegums, un nodrošiniet bīstamo zonu.

1. Izpildiet visus brīdinājumos uzskaitītos drošības noteikumus, lai atvienotu ierīci no sprieguma.
2. Starp dekoratīvo apmali un lādētāja korpusu iebīdīdīet vienkāršu plastmasas karti. *Sk. 11. attēlu.*
-  To darot, attiecīgā gadījumā var sabojāt plastmasas karti.
3. Sāciet no sāniem atbrīvot fiksācijas āķus pa perimetru uz augšu. Pēdējos atbrīvojiet āķus apakšā. *Sk. 12. attēlu.*
4. Atskrūvējiet skrūves un noņemiet vāku.
5. Izņemiet pievada dzīslas no kontaktpailēm.
6. Noskrūvējiet lādētāju no sienas.
7. Novietojiet lādētāju glabāšanai vai iznīciniet to.

11. Pielikums

11.1. Juridiskā informācija

© 2024 – Šajā dokumentā ir materiāls, kas pieder uzņēmumam Volkswagen Group Charging GmbH (Elli), un materiāls, kas pieder uzņēmumam eSystems MTG GmbH. Visas tiesības aizsargātas.

Šo dokumentu vai tā daļas nedrīkst nekādā veidā pārveidot, atveidot, apstrādāt vai nodot trešajām personām bez iepriekšējas rakstiskas uzņēmuma Volkswagen Group Charging GmbH (Elli) vai eSystems atļaujas.

11.2. Produkta īpašības



Lādētājam un uzlādes kartei ražotāji ir piešķīruši CE atbilstības marķējumu, un uz tiem ir CE logotips. Attiecīgās atbilstības deklarācijas varat iegūt, apmeklējot vietni <https://www.elli.eco/downloads/>.

11.3. Iznīcināšana



Iznīciniet ierīci saskaņā ar piemērojamām vietējiem iznīcināšanas noteikumiem.

Elektriskās un elektroniskās ierīces ir apzīmētas ar pārsvītrotu atkritumu konteinera simbolu. Tas norāda, ka attiecīgās ierīces darbmuža beigās ir jāsavāc un jāiznīcina atsevišķi no parastajiem sadzīves atkritumiem. Tā kā esat ierīces tiešais galalietotājs, uz jums attiecas atsevišķas iznīcināšanas juridiskais pienākums.

Elektriskās un elektroniskās ierīces varat bez maksas nodot tuvākajā vietējā savākšanas vietā. To adreses varat uzzināt savas pilsētas vai pašvaldības pārvaldes iestādē. Pieejams ne visās valstīs.

Par attiecīgo personas datu dzēšanu nolietotajā ierīcē atbildat tikai jūs.

Ja jūsu nolietotajā ierīcē ir baterijas, akumulatori vai lampas, izņemiet tos pirms ierīces nodošanas iznīcināšanai un arī tos nododiet atsevišķai savākšanai.

Elektriskajās un elektroniskajās ierīcēs ir vielas, kam ir potenciāli bīstama iedarbība uz vidi un cilvēka

veselību. Tāpēc nodrošiniet noteikumiem atbilstošu iznīcināšanu, bet vispirms noskaidrojiet, kādus atkritumu daudzuma mazināšanas pasākumus varētu veikt, piemēram, remontēt vai citādi izmantot ierīci, un pirms galīgās iznīcināšanas izmantojiet atkalizmantošanas, pārjaunošanas, atsevišķu komponentu atjaunināšanas vai maiņas iespējas, lai palīdzētu aizsargāt mūsu vidi.

Vācijā: arī tirgotājiem, kuru elektrisko un elektronisko ierīču tirdzniecības platība ir vismaz 400 kvadrātmetri, kā arī pārtikas tirgotājiem, kuru kopējā tirdzniecības platība ir vismaz 800 kvadrātmetri, kas vairākas reizes kalendārājā gadā vai ilgstoši piedāvā elektriskās un elektroniskās ierīces un laiž tās tirgū, nolietotās ierīces ir jāpieņem bez maksas. Ja preces izplata, izmantojot distances saziņas līdzekļus, uzskata, ka tirgotāja tirdzniecības platība ir noliktavas un nosūtīšanas platība.

Nododot tiešajam lietotājam jaunu elektrisko un elektronisko ierīci, tirgotājiem nodošanas vietā vai tās tiešā tuvumā bez maksas jāpieņem atpakaļ tāda paša veida nolietotā ierīce, kurai kopumā ir tādas pašas funkcijas kā jaunajai ierīcei.

Bez maksas pieņemšana iespējama, arī neiegādājoties jaunu elektrisko vai elektronisko ierīci mazumtirdzniecības veikalā vai tiešā tuvumā līdz 3 nolietotām viena veida ierīcēm, ja to ārējie izmēri nav lielāki par 25 centimetriem.

Noskaidrojiet, vai jūsu valstī (ārpus Vācijas) ir līdzīgi noteikumi.

Informāciju par Vācijas Elektrisko un elektronisko ierīču likuma "ElektroG" 10. panta 3. punkta un 22. panta 1. punktā noteikto "kvantitatīvo mērķrādītāju" (savākšanas un atguves rādītājs) izpildi Vācijā skatiet šajā vietnē: <https://www.bmuv.de/themen/wasser-ressourcen-abfall/kreislaufwirtschaft/statistiken/elektro-und-elektronikaltgeraete>



Materiālu reciklēšana ietaupa izejvielas un enerģiju un ievērojami palīdz aizsargāt vidi.

Saīsinājumi un akronīmi	Nozīme
DC	Līdzstrāva
Hz	Hercs
kW	Kilovats
LTE	Long Term Evolution
mA	Miliampērs
MID	Mērinstrumentu direktīva
N	Nullvads
Nm	Ņūtonmetrs
PE	Aizsargvads
RCD	Strāva bojājuma vietā
RFID	Radiofrekvenciālā identificēšana
V	Volti
Wi-Fi	Lokālais bezvadu tīkls

Klientu atbalsts

Ja jums ir kādi jautājumi par sienas kastīti, lūdzu, sazinieties ar mums.

Lūdzu, sazinieties ar mums, izmantojot kontaktformu:
<https://www.elli.eco/en/contact>.

Lietuvių k.

Naudotojo vadovas

Išsamią informaciją apie įkroviklį rasite pateiktame montavimo vadove ir parsiuočiame naudotojo vadove. Perskaitykite montavimo vadovą ir naudotojo vadovą, kad sužinotumėte kuo daugiau informacijos apie įkroviklį.

Naudotojo vadove pateikta informacija apie gaminį, įkroviklio įkrovimo nurodymai, jo konfigūravimo ir paleidimo duomenys. Jį parsisiųsti galite apsilankę interneto svetainėje <https://www.elli.eco/downloads/charger2> arba nuskenavę QR kodą.



Pareiškimas dėl duomenų apsaugos

Kad galėtumėte naudoti įkroviklį, turime tvarkyti Jūsų asmens duomenis. Informacija apie duomenų tvarkymą, Jūsų, kaip duomenų subjekto, teises ir kontaktiniai duomenys pateikti mūsų Pareiškime dėl duomenų apsaugos interneto svetainėje <https://www.elli.eco/de/downloads>, kuris taip pat pasiekiamas nuskaičius QR kodą.



Turinys

1	Bendroji informacija	228
2	Kvalifikacija	229
3	Saugos nurodymai	229
3.1	Bendrieji įkroviklio montavimo saugos nurodymai	229
3.2	Bendrieji įkroviklio naudojimo saugos nurodymai	230
4	Tiekimo apimtis	233
5	Techniniai duomenys	233
6	Būtiniosios sąlygos	233
6.1	Montavimo ir instaliacijos įrengimo vieta	233
6.2	Privalomi įrankiai	234
7	Montavimas	235
7.1	Pasiruošimas montavimui	235
7.2	Įkroviklio montavimas	236
7.3	Kabelio prijungimas	236
7.4	Dangtelio montavimas	237
7.5	Operatoriaus plombos tvirtinimas	237
8	Paleidimas	238
9	Dekoratyvinio skydelio tvirtinimas	238
10	Eksplotavimo pabaiga	238
10.1	Įkroviklio eksploatavimo pabaiga	238
10.2	Įkroviklio išmontavimas	239
11	Priedas	240
11.1	Teisinė informacija	240
11.2	Gaminio savybės	240
11.3	Atliekų šalinimas	240
11.4	Žodynėlis	241

1 Bendroji informacija

Dokumento apimtis

Įkroviklis yra suderinamas su tinklu. Jis naudojamas elektromobiliams, atitinkantiems bendrus galiojančius elektromobilių standartus ir direktyvas, įkrauti. Jis tinkamas naudoti patalpose ir lauke, privačiose ir pusiau viešose erdvėse, pagal nustatytas elektrines ir aplinkosaugos specifikacijas, žr. *Techninius duomenis* 233 p.

Įkroviklį galima naudoti tik laikantis visų nacionalinių taisyklių.

Galimi įkroviklio variantai:

Variantas	Savybės
Connect	Bazinis modelis
Pro	Su energijos skaitikliu (atitinka Matavimo priemonių direktyvą, MID), LTE modulis
Eichrecht (kalibravimas)	Su energijos skaitikliu (atitinka kalibravimo įstatymus), LTE modulis

Dokumentų koncepcija ir tikslinė grupė

Montavimo ir instaliacijos įrengimo instrukcijoje aprašytas mechaninis įkroviklio montavimas ir elektros instaliacija. Ji skirta elektrikams ir tinklo operatoriaus įgaliotoms specializuotoms įmonėms, kurie samdomi atlikti įkroviklio montavimo ir paleidimo darbus.

Daugiau informacijos apie prieinamas instrukcijas pateikta naudotojo vadove.



Kad būtų lengviau skaityti dokumentą, kai kurio asmenų grupėms įvardyti vartojamas tik vyriškosios giminės terminas, pvz., „naudotojas“. Tačiau suprantama, kad tai gali būti ir „naudotoja“.

Atkreipkite dėmesį, kad „įkroviklio“ sąvoka vartojama apibūdinant kiekvieną individualų modelį, išskyrus atvejus, kai jis žymimas konkrečia nuoroda. Todėl visi saugos nurodymai, susiję su įkroviklio naudojimu, taikytini visiems modeliams. Šiame dokumente sąvoka „įkroviklis“ reiškia įkroviklį ir įkrovimo kabelį.

Dokumentų skaitymas ir saugojimas

- Dokumentus būtina atidžiai perskaityti prieš montavimą.
- Dokumentus būtina išsaugoti ir, pardavus įkroviklį, perduoti naujam savininkui.

Paryškintos pastraipos

Pavojus

Šiuo simboliu pažymėta informacija apie pavojingas situacijas, kurių nepaisant bus mirtini arba sunkūs sužalojimai.

Įspėjimas

Šiuo simboliu pažymėta informacija apie pavojingas situacijas, kurių nepaisant galimi mirtini arba sunkūs sužalojimai.

Atsargiai

Šiuo simboliu pažymėta informacija apie pavojingas situacijas, kurių nepaisant galimi lengvi ar vidutinio sunkumo sužalojimai.

Nurodymas

Šiuo simboliu pažymėta informacija apie pavojingas situacijas, kurių nepaisant galima žala gaminiui.

Simboliai

Šiame dokumente vartojamų simbolių reikšmė:

Vartojami simboliai ir jų paaiškinimai

1., a) arba l.	Priemonės, kurių reikia laikytis nurodyta eilės tvarka.
•	Priemonės, kurioms nebūtina konkreti eilės tvarka.
	Tekste, pažymėtame šiuo simboliu, pateikiama papildomos informacijos.

Redakcijos pareiškimas

Visa šiame dokumente ir naudotojo vadove pateikta informacija atitinka spausdinimo metu turimą informaciją. Dėl nuolatinio įkroviklio tobulinimo galimi įkroviklio ir šiuose dokumentuose pateiktos informacijos nesutapimai. Jokių pretenzijų negalima teikti čia pateiktos informacijos, paveikslėlių ir aprašymų pagrindu.

Programinės įrangos naujiniai

Atkreipkite dėmesį, kad įkroviklyje visada naudojama naujausia programinė įranga. Įsitinkite, kad įkrovimo programai suteiktas leidimas atnaujinti programinę įrangą.

Informacija apie įkroviklio susiejimą su įkrovimo programa pateikta naudotojo vadove.

Informacija apie naujausius programinės įrangos naujinius pateikta interneto svetainėje <https://www.elli.eco/de/changelog/wallbox>. Naudotojas gali pats įdiegti naujinius arba juos atmesti. Tačiau dėl to gali būti paveikta įkroviklio sauga ir veikimas. Naujų funkcijų naudojimas taip pat gali būti apribotas.

Jei nesutiksime su atnaujinimu, nebegalios gamintojo, tarpinio gamintojo ir pardavėjo atsakomybė už įkroviklio pažeidimus, jei jie gali būti susiję su trūkstamu naujiniu.

Klientų aptarnavimas

Esame pasirengę atsakyti į Jūsų klausimus apie įkroviklį ir šį dokumentą. Susisiekite su mumis telefonu arba el. paštu. Kontaktiniai duomenys nurodyti paskutiniame puslapyje.

Pavojus

Nesilaikant šiame dokumente pateiktų nurodymų kyla elektros smūgio pavojus, dėl kurio naudotojas gali patirti sunkių sužalojimų ar net mirti.

- Montavimo darbus turi atlikti tik sertifikuoti elektrikai, kurie geba tinkamai ir saugiai sumontuoti įkroviklį bei atpažinti galimus pavojus.

2 Kvalifikacija

Įspėjimas

Sužalojimo pavojus ir galima materialinė žala dėl nepakankamos personalo kvalifikacijos.

Dėl to galimi sunkūs sužalojimai ir materialinė žala.

- Įkroviklį montuoti gali tik išmokytas personalas.

-  Visus montavimo instrukcijoje aprašytus darbus gali atlikti tik sertifikuoti elektrikai.

3 Saugos nurodymai

3.1 Bendrieji įkroviklio montavimo saugos nurodymai

- Įkroviklį montuoti, sujungti ir paleisti turi sertifikuotas elektrikas, laikydamasis vietos nurodymų ir taisyklių. Būtina užpildyti paleidimo protokolą.
- Galima montuoti tik privačiose ir pusiau viešose erdvėse.
- Laikytis montavimo ir instaliacijos įrengimo vietos nurodymų, žr. *6.1 Montavimo ir instaliacijos įrengimo vieta*.
- Laikytis aplinkos sąlygų (aukštis virš jūros lygio, temperatūra ir drėgmė, žr. *5 Techniniai duomenys*).
- Galima naudoti tik „Elli“ patvirtintas atsargines dalis. Negalima montuoti pažeistų / suteptų / užterštų dalių.
- Įkroviklio negalima apklijuoti arba apstatyti daiktais.
- Į įkroviklį negalima integruoti jokių daiktų.
- Ant įkroviklio negalima padėti jokių daiktų.
- Saugoti įkroviklį nuo skysčių.
- Nemontuoti sprogiuose aplinkose.
- Kiekvieną sumontuotą įkroviklį apsaugoti likutinės srovės grandinės pertraukikliu (mažiausiai RCD A tipo).
- Nenaudoti ilgiklių, kabelių ričių arba integruotų lizdų.

- Nenaudoti adapterių.
- Neišardyti, nekeisti ir neapeiti saugos įtaisų, kaip antai kalibravimo varianto gamintojo plombos.
- Nemodifikuoti įkroviklio korpuso arba vidinių komponentų.
- Laikytis nacionalinių saugos reikalavimų.
- Laikytis visų vietos elektros instaliacijos nurodymų, galiojančių priešgaisrinės saugos bei aplinkos apsaugos taisyklių.

Išsamūs reikalavimai, susiję su nesubalansuotos apkrovos taisyklėmis, nurodyti atitinkamoje šalyje taikomose taisyklėse. Elektrikas arba naudotojas gali nustatyti apribojimą transporto priemonėje, prijungtoje infrastruktūroje arba per įkroviklį. Nustatymą atlieka elektrikas per įkroviklio konfigūraciją, apribodamas įkrovimo srovę.

- „eSystems MTG GmbH“ / „Volkswagen Group Charging GmbH“ perima tik atsakomybę už pristatomą įkroviklį ir už darbus, kuriuos vykdo gamintojo technikai.

3.2 Bendrieji įkroviklio naudojimo saugos nurodymai

Tolesniuose skyriuose pateikta bendroji informacija, taikytina įkroviklio naudojimui.

Pavojus

Jei įkroviklis yra sugedęs arba jei esama įkroviklio ar įkrovimo kabelio įtrūkių, didelio nusidėvėjimo ar kitų fizinių pažeidimų (pvz., išsiplėtęs korpusas ir pan.), kyla elektros smūgio pavojus, kuris gali sukelti sunkius sužalojimus arba mirtį.

- Jei įtariate, kad įkroviklis arba kabelis yra pažeisti, kreipkitės į klientų aptarnavimo tarnybą.
- Jei įkroviklis yra fiziškai pažeistas, nepradėkite jo naudoti.
- Pavojaus ir (arba) nelaimingo atsitikimo atveju (pvz., pasirodžius dūmams ar atsiradus kvapui, esant kabelio pažeidimų ir pan.) nedelsdami atjunkite įkroviklį nuo maitinimo šaltinio ir kreipkitės pagalbos į elektriką.
- Paaiškinimai ir tolesni nurodymai dėl rodomų klaidų būsenų paaiškinti naudotojo vadovo skyriuje „Gedimų šalinimas“.

Saugokite įkroviklį nuo vandens, nes kyla elektros smūgio pavojus, galintis sukelti sunkius sužalojimus arba mirtį.

- Nenukreipkite stiprios vandens srovės į įkroviklį.
- Neįmerkite lizdo į vandenį.

Jei šį įkroviklį montuoja, techniškai prižiūri, remontuoja arba perkelia į kitą vietą nesertifikuoti elektrikai, gali kilti elektros smūgio pavojus, sukeliantis sunkius sužalojimus arba mirtį.

- Įkroviklį montuoti, techniškai prižiūrėti, remontuoti ir perkelti į kitą vietą gali tik sertifikuoti elektrikai. Jei įkroviklį modifikuoja nesertifikuoti elektrikai, „Volkswagen Group Charging GmbH“ pasilieka sau teisę atmesti bet kokias garantines pretenzijas.
- Naudotojui negalima bandyti techniškai prižiūrėti arba remontuoti įkroviklio, nes jame nėra dalių, kurių techninę priežiūrą gali atlikti naudotojas. Taikant naudotojo vadove neaprašytus išplėtimo ar pritaikymo būdus garantija anuluojama.

! Pavojus

Pavojus gyvybei dėl elektros smūgio.

Naudojant įkroviklį be veikiančio žeminimo, galimas elektros smūgis, trumpasis jungimas, gaisras, sprogimas ar nudegimas.

- Žeminimą išjunkite tik neįžemintose maitinimo sistemose.

Pavojus gyvybei dėl elektros smūgio arba gaisro.

Vanduo įkroviklyje gali sukelti gyvybei pavojingus sužalojimus dėl elektros smūgio ir gaisro.

- Jokiu būdu neįmerkite įkroviklio ir kištuko į vandenį.
- Nenukreipkite vandens srovės, pvz., laistymo žarnos arba aukšto slėgio valytuvo į įkroviklį.
- Nestatykite skysčiu pripildytų indų ant įkroviklio.
- Valykite įkroviklį tik sausu arba vos sudrėkintu audiniu.

! Įspėjimas

Netinkamas įkroviklio naudojimas gali sukelti materialinę žalą, sužalojimus ar net mirtį.

- Prieš naudodami įkroviklį, perskaitykite šį vadovą.
- Jei net perskaitę vadovą nesate tikri, kaip naudoti įkroviklį, kreipkitės pagalbos į klientų aptarnavimo tarnybą.
- Įkroviklis yra elektrinis prietaisas. Vaikams negalima naudoti įkroviklio arba su juo žaisti.

Nenaudokite jokio adapterio, konverterių arba ilgiklių su įkrovikliu. Taip galite sugadinti įkroviklį ir patirti sunkų ar net mirtiną sužalojimą.

- Naudokite įkroviklį tik elektromobiliams, kurie atitinka 3* režimą, įkrauti.
- Norėdami sužinoti, ar jūsų transporto priemonė yra suderinama, žr. transporto priemonės naudojimo instrukciją.

**3 režimas yra labiausiai paplitęs įkrovimo režimas, apimantis visus kintamosios srovės įkrovimo procesus viešosiose įkrovimo stotelėse arba įkrovikliuose, prie kurių prijungta elektrinė transporto priemonė.*

! Įspėjimas

Naudojant pažeistą įkroviklį (pvz., išsiplėtęs korpusas, įtrūkęs įkrovimo kabelis ir pan.), naudotojas gali būti paveiktas elektros komponentų ir kilti elektros smūgio pavojus, dėl kurio naudotojas gali būti sužalotas arba mirti.

- Prieš įkrovimą visada įsitikinkite, kad įkroviklis nepažeistas.
- Įsitikinkite, kad įkrovimo kabelis nepažeistas (nesulinkęs ar neprispaustas).
- Imkitės atsargumo priemonių, kad lizdas laikinai nesiliestų su šilumos šaltiniais, purvu ar vandeniu.
- Prieš įkrovimą visada įsitikinkite, kad ant lizdo kontaktinio paviršiaus nėra purvo ir drėgmės. Kad apsaugotumėte kištuką nuo purvo ir drėgmės, naudokite kabelio dangtelį.

Pažeistas įkrovimo kabelis gali sukelti elektros smūgį, dėl kurio gali kilti pavojus naudotojui, jis gali sunkiai susižaloti arba mirti.

- Užtikrinkite, kad įkrovimo kabelis būtų padėtas taip, kad ant jo nebūtų galima užlipti, užkliūti, užvažiuoti arba kitaip jį per daug prispausti ar pažeisti. Apvyniokite įkrovimo kabelį aplink įkroviklį ir įsitikinkite, kad lizdas nesiremia į grindis.

Traukite tik už lizdo rankenos ir jokiu būdu netraukite už įkrovimo kabelio.

Jei įkroviklis veikiamas aukštos temperatūros (pvz., elektrinio šildytuvo, atviros ugnies) arba degios medžiagos (pvz., benzino kanistrų), galima materialinė žala, naudotojo sužalojimas arba mirtis.

- Užtikrinkite, kad įkroviklis arba įkrovimo kabelis jokiu būdu tiesiogiai nesiliestų su šilumos šaltiniais.
- Šalia įkroviklio nenaudokite jokių sprogų ar degių medžiagų.

! Įspėjimas

Naudodami įkroviklį šiame vadove nenurodytomis sąlygomis galite sugadinti įkroviklį ir patirti sunkų ar net mirtiną sužalojimą.

- Naudokite įkroviklį tik nurodytomis sąlygomis.
- RFID jutiklis kelia sužeidimo riziką žmonėms, kuriems implantuotas širdies stimulatorius ar defibriliatorius.
- Jei turite širdies stimuliatorių, laikykitės bent 60 cm atstumu nuo įkroviklio priekiniame skydelyje esančio RFID jutiklio.
- Jei turite defibriliatorių, laikykitės bent 40 cm atstumu nuo įkroviklio priekiniame skydelyje esančio RFID jutiklio.

! Atsargiai

Nelieskite kištuko jungties ir nekiškite į jį jokių daiktų. Taip galite sugadinti įkroviklį ir patirti sužalojimą.

- Nelieskite kištuko jungties ir nekiškite į jį jokių daiktų.
- Baigę krauti ant 2 tipo kištuko visada uždėkite apsauginį dangtelį, kad apsaugotumėte kištuko jungtį nuo drėgmės.

Diegdami naują naujinį, neatjunkite įkroviklio nuo maitinimo šaltinio. Taip galite sugadinti įkroviklį ir patirti sužalojimą.

- Atnaujinant programinę įrangą užtikrinkite nepertraukiamą įkroviklio maitinimą.
- Baigę krauti ant 2 tipo kištuko visada uždėkite apsauginį dangtelį, kad apsaugotumėte kištuko jungtį nuo drėgmės.

! Nurodymas

Jei įkrovimo sesijos metu įkrovimo kabelis nebus iki galo išvyniotas, jis gali perkaisti ir sugadinti įkroviklį.

- Prieš įkraudami transporto priemonę, įsitikinkite, kad įkrovimo kabelis yra visiškai išvyniotas ir nesusipainiojęs.

Materialinė žala dėl agresyvių valymo priemonių.

Agresyvios valymo priemonės (pvz., vaitspiritas, acetonas, etanolis) gali pažeisti korpuso paviršių.

- Naudokite švelnias valymo priemones (pvz., indų ploviklį, neutralų ploviklį).
- Reguliariai tikrinkite, ar įkroviklis nėra pažeistas ir ar ant korpuso nėra nešvarumų.
- Prireikus valykite įkroviklio išorę tik minkštu, sausu arba vos sudrėkintu audiniu.

Materialinė žala šalinant trikdžius.

Jei gedimo nepavyko pašalinti net teisingai vykdant trikčių šalinimo instrukciją, įkroviklis yra sugedęs.

- Nenaudokite įkroviklio.
- Praneškite techninės priežiūros tarnybai.

4 Tiekimo apimtis

! Su įkrovikliu gali būti pristatoma atsarginių varžtų.

Komponentai	Kiekis
Įkroviklio pagrindinis įrenginys su prijungtu įkrovimo kabeliu	1
Dangtelis	1
Rėmelis	1
Montavimo instrukcija	1
Prieigos duomenų kortelė	1
RFID kortelė	2
Gręžimo šablonas (integruotas pakuotėje)	1
Sraigas su pakabinama galvute, skirtas montuoti prie sienos, 6 mm x 60 mm	4
Kaištis, skirtas montuoti prie sienos, 8 mm x 60 mm	4
Sandarinimo poveržlės, skirtos montuoti prie sienos	4
M32 kabelio įvorė infrastruktūrai ir ethernetui / RS-485, įsk. sandarinimo diskas ir veržlė	2
Kabelio įvorės M32 sandarinimo rinkinys su 2 kabelio įvorėmis ethernetui / RS-485	1
Sandarinimo kaiščiai etherneto / RS-485 duomenų linijai	1
Mažesnio skersmens kabelio riebokšlio infrastruktūros kabelio sandarinimo rinkinys	1
Prisukamas RS-485 kabelio gnybtas	1
Aklė M32, įsk. sandarinimo diskas ir veržlė	3
Nerūdijančiojo plieno dangčio varžtas, 4 mm x 14 mm	10
Sieninė tarpinė	4

Tiekimo apimties patikrinimas

1. Vos išpakavę patikrinkite, ar pristatyti visi komponentai ir jie nepažeisti.
2. Esant pažeidimams ar trūkstant komponentų, susisiekite su Klientų aptarnavimo tarnyba; žr. instrukcijos galinį viršelį.

5 Techniniai duomenys

Techninius ir mechaninius duomenis žr. techninių duomenų lape.



6 Būtiniosios sąlygos

6.1 Montavimo ir instaliacijos įrengimo vieta

Sienos tvirtumas

Įkroviklis skirtas tik stacionariam naudojimui, todėl turi būti visada pritvirtintas prie sienos. Sieną turi gebėti atlaikyti mažiausiai 40 kg apkrovą.

Padėtis

- Įkroviklį montuokite mažiausiai 50 cm ir daugiausiai 115 cm virš žemės, kad būtų užtikrintas pakankamas prieinamumas.
- Užtikrinkite ne mažesnę kaip 20 cm atstumą nuo įkroviklio iš visų pusių. Žr. 1 pav.

Elektros tiekimas

- Laikykitės vietos elektros tinklo operatoriaus nurodymų.
- Užtikrinkite, kad prieinamas įkroviklio montavimui reikalingas maitinimo šaltinis.
- Jei reikia, nutieskite atskirą maitinimo liniją, atitinkančią bendrąsias kabelių tiesimo ir pastato technologijų specifikacijas. Prireikus elektros tiekimo liniją galima tiesti po tinku arba ant jo.
- Įkrovikliui reikalingas išorinis liekamosios srovės jungiklis (bent RCD A tipo). Įrenginio pusėje jau integruotas DC liekamosios srovės įtaisas (6 mA) pagal IEC 62955 standartą.
- Įkroviklis skirtas prijungti prie 230 V (vienfazės) arba 400 V (trifazės) tinklo įtampos (50–60 Hz).
- Kad įkrovimo sesijos metu nebūtų viršyta maitinimo kabelio vardinė srovė, įsitinkite, kad įkroviklio vardinė įtampa ir srovė atitinka vietos elektros tinklo specifikacijas, žr. skyrių 5 *Techniniai duomenys*.
- Taikomi visi žemosios įtampos sistemų įrengimo reikalavimai pagal VDE 0100 arba vietines taisykles.

- Turi būti įrengtas grandinės pertraukiklis, atitinkantis pastato elektros instaliaciją ir įkroviklio galią (žr. tipo lentelę ir skyrių 5 *Techniniai duomenys*).

Kiti nurodymai

Rinkdamiesi instaliacijos įrengimo vietą, taip pat laikykitės šių nurodymų:

- Tik įgaliojusi asmenys gali netrukdomai prižiūrėti įkroviklį.
- Jei įmanoma, užtikrinkite, kad negalima jokia neteisėta prieiga.
- Sumontuokite įkroviklį vietoje, prie kurios laisvai galima privažiuoti automobiliu.
- Užtikrinkite, kad būtų pakankamai erdvės montavimo ir įkrovimo darbams.
- Užtikrinkite, kad būtų geras tinklo ryšys:
 - įkrovikliui su LTE signalo priėmimu,
 - „Wi-Fi“ ryšiu, kai pasirinktas kliento režimas.

Aplinkos sąlygos

- Laikykitės aplinkos specifikacijų.
- Siekdami išvengti žalos dėl oro sąlygų poveikio, įkroviklį montuokite nuo oro sąlygų apsaugotoje vietoje.
- Prireikus pasirūpinkite pakankamu vėsinimu ir (arba) vėdinimu.
- Jei įmanoma, įkroviklį montuokite tokioje vietoje, kur jo nepaveiks tiesioginiai saulės spinduliai ir kur jis bus apsaugotas nuo išorinių pažeidimų. Tiesioginiai saulės spinduliai gali padidinti įkroviklio temperatūrą ir taip pabloginti įkrovimo galią.

Visuose įkroviklio Pro variantuose yra įrengtas MID 2014/32/ES reikalavimus atitinkantis elektros energijos skaitiklis, todėl jie atitinka E1 klasės prietaisams keliamus elektromagnetinės aplinkos reikalavimus.

Elektromagnetinio suderinamumo požiūriu visi įkroviklio variantai atitinka EMS reglamentą 2014/30/ES.

6.2 Privalomi įrankiai

Įrankis	Kiekis
Gręžtuvas su 8 mm gręžtu, skirtas montuoti prie sienos	1
„Torx“ atsuktuvus TX20 (dangtelio varžtui)	1
„Torx“ atsuktuvus TX30 (sienos varžtui)	1
Šoninės žirkklės infrastruktūros kabeliui sutrumpinti	1
Infrastruktūros kabelio izoliacijos šalinimo ir izoliavimo įrankis	1
Pieštukas gręžimo angoms žymėti	1
Dantytas atsuktuvus spaustukams	1
Gulsčiukas	1
Sulankstoma liniuotė arba matavimo juosta	1
Replės kabelio riebokšliams M32	1
Mobilusis įrenginys arba nešiojamasis kompiuteris konfigūravimui	1
RS-485 kabelio izoliacijos šalinimo ir izoliavimo įrankis	Papildoma
Reguliuojamos replės kabeliams tiesti	Papildoma
RJ45 kištuko montavimo įrankis	Papildoma

7 Montavimas

! Įspėjimas

Sužalojimo pavojus dėl nepakankamos personalo kvalifikacijos.

Dėl to galimi sunkūs sužalojimai ir materialinė žala.

- Įkroviklį montuoti gali tik išmokytas ir atitinkamai kvalifikuotas personalas.

! Įspėjimas

Sužalojimo pavojus dėl nestabilios sienos.

Jei sienos laikomoji galia yra mažesnė nei 40 kg, galima sunkiai susižaloti.

- Įrenginį galima montuoti tik ant sienos, kuri atlaiko mažiausiai 40 kg apkrovą.
- Laikykitės visų įspėjimų nurodymų.

! Nurodymas

Materialinė žala dėl netinkamos montavimo vietos.

Nesilaikant montavimo vietos reikalavimų, galima materialinė žala.

- Užtikrinkite, kad montavimo vietoje būtų laikomasi visų reikalavimų.
- Laikykitės visų montavimo vietos aplinkos sąlygų.

7.1 Pasiruošimas montavimui

! Pavojus

Jei surinkimo ir montavimo metu pažeidžiami komponentai, kyla rimtų sužalojimų pavojus.

- Sustabdykite darbus.
- Praneškite techninės priežiūros tarnybai.

! Pavojus

Galimas elektros smūgio pavojus, dėl kurio montuotojas gali patirti sunkių sužalojimų ar net mirti.

Kiekvieną sumontuotą įkroviklį apsaugoti likutinės srovės grandinės pertraukikliu (mažiausiai RCD A tipo).

- 1 Prieš pradėdami montavimo darbus įsitikinkite, kad laikomasi visų reikalavimų.
- 2 Aiškiai nurodykite įkroviklio variantą pagal modelio pavadinimą, nurodytą tipo plokštelėje ant korpuso. Ypač svarbūs identifikavimui yra modelio pavadinimas ir po juo nurodytos tinklo jungties vertės (tinklo įtampa, srovė, dažnis).
- 3 Pasirinkite tinkamą tarpiklių rinkinį pagal elektros tiekimo linijos tipą. Žr. skerspjūvio lentelę.

Kabelio išorinis skersmuo

18–25 mm

13–18 mm

Tarpiklių rinkinys

Gamykloje iš anksto sumontuotas tarpiklių rinkinys

Pridedamas vienos angos tarpiklių rinkinys

Vokiškas „Eichrecht“ (kalibravimo) variantas

- 1 Patikrinkite, ar yra trys gamintojo plombos ir ar jos nepažeistos.

- ! Gamintojo plombų negalima nuimti ir jos negali būti pažeistos.

1 konstrukcija. Kabelių tiesimas iš apačios

- 1 Sumontuokite reikiamus kabelių riebokšlius iš išorės į vidų, su sandarinimo žiedu prie riebokšlio. Visas kitas angas uždenkite aklėmis. Žr. 2 pav.
- 2 Nutieskite 15 cm ilgio infrastruktūros kabelį. Žr. 3 pav.

2 konstrukcija. Kabelių tiesimas iš galo

- 1 Sumontuokite reikiamus kabelių riebokšlius iš vidaus į išorę, su sandarinimo žiedu prie riebokšlio. Visas kitas angas uždenkite aklėmis.
- 2 Nutieskite 12 cm ilgio infrastruktūros kabelį. Žr. 3 pav.

- ! Jei duomenų kabeliai yra tiesiai už įkroviklio, kai jis montuojamas prie sienos, prireikus naudokite sieninius tarpiklius. Taip išvengsite galimo kabelio suspaudimo tarp sienos ir įkroviklio.
- 3 Nuimkite apsauginę plėvelę nuo sieninių tarpiklių, uždėkite juos ant įkroviklio galinės dalies, ant tam skirtų kupolo formos iškyšų, ir tvirtai prispauskite sieninius tarpiklius.

7.2 Įkroviklio montavimas

! Pavojus

Jei surinkimo ir montavimo metu pažeidžiami komponentai, kyla rimtų sužalojimų pavojus.

- Sustabdykite darbus.
- Praneškite techninės priežiūros tarnybai.

- 1 Ant sienos pažymėkite 4 tvirtinimo angas pagal gręžimo šabloną. Žr. 4 pav. Kai kabelis tvirtinamas iš galo, ištraukite infrastruktūros kabelį per dešiniąją gręžimo šablono angą. Žr. 4 pav.

! Pavojus

Galimas elektros smūgio pavojus, dėl kurio montuotojas gali patirti sunkių sužalojimų ar net mirti.

Tvirtinimo taškuose, prie kurių tvirtinami varžtai, neturi būti elektros srovės veikiamų kabelių.

- 2 Sienoje išgręžkite pažymėtas tvirtinimo angas.

- 3 Įkiškite kaiščius varžtams.
- 4 Ant sandarinimo varžtų uždėkite 4 sandarinimo poveržles.
- 5 Kai kabelis tvirtinamas iš galo, prakiškite kabelį pro kabelio riebokšlį į įkroviklį.
- ! Eterneto kabelį (taip pat su jau pritvirtintu RJ45 kištuku) galima įkišti į įkroviklį pro kabelio riebokšlio tarpiklių rinkinio tarpiklį su grioveliais.
- 6 Įkroviklį laikykite prie išgręžtų tvirtinimo angų. Įstatykite 4 montavimo varžtus su guminiiais sandarikliais į įkroviklio esančias montavimo angas (poz. 1). Žr. 5 pav.
- 7 Priveržkite įkroviklį. Žr. 5 pav.
- 8 Kai kabelis tvirtinamas iš apačios, prakiškite kabelį apačioje pro kabelio riebokšlį į įkroviklį.
- ! Eterneto kabelį (taip pat su jau pritvirtintu RJ45 kištuku) galima įkišti į įkroviklį pro kabelio riebokšlio tarpiklių rinkinio tarpiklį su grioveliais.

7.3 Kabelio prijungimas

! Pavojus

Prisilietimas prie įtampos veikiamų dalių kelia tiesioginį pavojų gyvybei dėl elektros smūgio.

- Įvykus nelaimei, šalindami įkroviklio gedimus arba atlikdami elektros instaliacijos darbus, laikykitės šių saugos taisyklių:
 - Išjunkite įkroviklio įtampą.
 - Apsaugokite jį nuo netyčinio įjungimo.
 - Patikrinkite, ar nėra įtampos.
 - Įžeminkite įkroviklį ir padarykite trumpąjį jungimą.
 - Uždenkite gretimas įtampos veikiamas dalis ir apsaugokite pavojingą zoną.

! Pavojus

Netinkamai prijungus elektros maitinimo kabelį, kyla tiesioginis mirtino elektros smūgio pavojus.

- Laikykitės sujungimo plano.
- Suskirstykite laidus pagal spalvą.
- Laikykitės vietos nurodymų.

! Prijungdami infrastruktūros kabelį, laikykitės sujungimo plano. Žr. 6 pav.

Įkroviklis prijungiamas prie 3 fazių.

Infrastruktūros kabelių sujungimas

Galima naudoti daugiagyslius kabelius su antgaliais ar be jų arba standžiuosius laidininkus.

- 1 Izoliuokite 10–12 mm 11 kW varianto laidininkų ilgio arba 18–20 mm 22 kW varianto laidininkų ilgio.
- 2 Tinkamai priskirkite jungtis žr. 6 pav. ir prijunkite jas prie jungiamųjų gnybtų. Spyruoklinius spaustukus galima atlaisvinti atsuktuvu.
- 3 Užsandarinkite kabelio riebokšlius. Įsitikinkite, kad jie yra pakankamai sandarūs, kad būtų užtikrintas atsparumas vandeniui ir dulkėms ir kad kabeliai nebūtų netyčia ištraukti, tačiau ne tokie sandarūs, kad būtų pažeista izoliacija.

Papildomai: eternetο kabelio ir (arba) RS-485 kabelio prijungimas

- 1 Įkiškite eternetο kabelį į jam paskirtą jungtį. Žr. 7 pav.
- 2 Apnuoginkite kabelį.
- 3 Izoliuokite 5 mm RS-485 kabelio ilgio.
- 4 Pritvirtinkite RS-485 kabelį pagal ženklimą prie prisukamo gnybto.
- 5 Pritvirtinkite prisukamą gnybtą prie plokštės. Žr. 6 pav.

! RS-485 jungtis jau apsaugota gnybtu.

7.4 Dangtelio montavimas

- 1 Pakabinkite dangtelį ant 2 viršuje esančių kabliukų (poz. 1). Žr. 8 pav.
- 2 Uždarykite dangtelį ir tvirtai jį prispauskite (poz. 2). Žr. 8 pav.

- 3 Pritvirtinkite dangtelį naudodami 10 varžtų ir priveržkite juos 3 Nm sukimo momentu. Žr. 9 pav.

! Dekoratyvinį skydelį pritvirtinkite tik sėkmingai paleidę įkroviklį.

7.5 Operatoriaus plombos tvirtinimas

! Galioja tik vokiškam „Eichrecht“ (kalibravimo) variantui.

- 1 Kruopščiai nuvalykite paviršių. Ant jo neturi būti riebalų ir dulkių.

- 2 Užsandarinkite du viršutinius dangtelio varžtus operatoriaus plombomis.

! Gamintojo ir operatoriaus plombų negalima pažeisti. Priešingu atveju neužtikrinama kalibravimo atitiktis.

8 Paleidimas

Įkroviklį montuoti, sujungti ir paleisti turi sertifikuotas elektrikas, laikydamasis vietos nurodymų ir taisyklių. Kad tai būtų užtikrinta, turi būti užpildytas ir klientui perduotas paleidimo protokolas.

Paleidimo protokolą galima parsisiųsti interneto svetainėje <https://www.elli.eco/de/downloads>.

1 Įjunkite įkroviklio įtampą.

! Kai įkroviklis paruoštas konfigūruoti, mirksi mėlyni LED.

2 Nuskenaukite prieigos duomenų kortelėje nurodytą QR kodą ir susiekite su įkroviklio prieigos tašku.

Jei sąsaja per QR kodą neveikia, atlikite šiuos veiksmus:

- Susiekite per „Wi-Fi“ su įkroviklio prieigos tašku (žr. „Wi-Fi“ SSID ir slaptažodį prieigos duomenų kortelėje).

3 Interneto naršyklės adreso eilutėje įveskite kompiuterio pavadinimą (žr. prieigos duomenų kortelę).

! Jungiantis prie įkroviklio konfigūracijos, naršyklėje gali būti rodomas saugumo įspėjimo pranešimas. Tokiu atveju vadovaukitės naršyklėje pateiktais nurodymais, kad patvirtintumėte saugumo išimtį ir užmegztumėte ryšį su įkroviklio konfigūracija.

4 Prisijunkite prie įkroviklio konfigūracijos naudodami „Service-User“ duomenis.

5 Vadovaukitės įkroviklio konfigūracijos įjungimo srauto nurodymais.

1 variantas. Atlikite įkrovimo patikrą įkroviklio konfigūracijoje

1 Išjunkite OCPP ryšio nustatymuose.

2 Suaktyvinkite nepriklausomą krovimą.

3 Sėkmingai atlikus įkrovimo patikrą, OCPP vėl turi būti įjungtas.

2 variantas. Atlikite įkrovimo patikrą programėlėje

1 Susiekite įkroviklį su įkrovimo programėle. Žr. naudotojo vadovo 5.2 skyrių „Įkroviklio susiejimas su įkrovimo programėle“.

2 Suaktyvinkite nepriklausomą krovimą.

3 Sėkmingai atlikus įkrovimo patikrą, OCPP vėl turi būti įjungtas.

Paleidimas baigtas.

9 Dekoratyvinio skydelio tvirtinimas

1 Uždėkite dekoratyvinį skydelį ant korpuso ir tvirtai jį prispauskite, kol išgirsite fiksatoriaus garsą. Žr. 10 pav.

10 Eksploatavimo pabaiga

! Įspėjimas

Sužalojimo pavojus dėl nepakankamos personalo kvalifikacijos.

Dėl to galimi sunkūs sužalojimai ir materialinė žala.

- Įkroviklį montuoti gali tik išmokytas ir atitinkamai kvalifikuotas personalas.

! Įspėjimas

Sužalojimo pavojus dėl netinkamo išmontavimo.

Išmontavimo klaidos gali sukelti pavojų gyvybei ir padaryti didelę materialinę žalą.

- Laikykitės visų išmontavimo nurodymų.
- Pašalinus gamintojo ir operatoriaus plombą, pagal Vokietijos kalibravimo įstatymą „Eichrecht“ leidimas nebegalioja.

10.1 Įkroviklio eksploatavimo pabaiga

1 Atkurkite visus įkroviklio gamyklinius nustatymus. Visi asmens duomenys ir visos vietinės atsarginės kopijos ištrinamos iš sistemos.

10.2 Įkroviklio išmontavimas

Pavojus

Prisilietimas prie įtampos veikiamų dalių kelia tiesioginį pavojų gyvybei dėl elektros smūgio.

- Įvykus nelaimei, šalindami įkroviklio gedimus arba atlikdami elektros instaliacijos darbus, laikykitės šių saugos taisyklių:
 - Išjunkite įkroviklio įtampą.
 - Apsaugokite jį nuo netyčinio įjungimo.
 - Patikrinkite, ar nėra įtampos.
 - Įžeminkite įkroviklį ir padarykite trumpąjį jungimą.
 - Uždenkite gretimas įtampos veikiamas dalis ir apsaugokite pavojingą zoną.

- 1 Vykdykite visas įspėjamajame pranešime išvardytas saugos taisykles, kad įsitikintumėte, jog nėra įtampos.
 - 2 Tarp dekoratyvinio skydelio ir įkroviklio korpuso įstatykite paprastą plastikinę kortelę. *Žr. 11 pav.*
-  Dėl to plastikinė kortelė gali būti pažeista.
- 3 Pirmiausia atlaisvinkite šonų viršuje esančius fiksatarius. Galiausiai atlaisvinkite apatinius fiksatarius. *Žr. 12 pav.*
 - 4 Atsukite varžtus ir nuimkite dangtelį.
 - 5 Nuimkite maitinimo kabelio gyslas nuo prijungimo gnybtų.
 - 6 Nuimkite įkroviklį nuo sienos.
 - 7 Sandėliuokite įkroviklį ir atiduokite jį atliekų surinkimo vietoje.

11 Priedas

11.1 Teisinė informacija

© 2024 – Šiame dokumente yra medžiagos, kuri priklauso „Volkswagen Group Charging GmbH“ (Elli), ir medžiagos, kuri priklauso „eSystems MTG GmbH“. Visos teisės saugomos.

Be išankstinio raštiško „Volkswagen Group Charging GmbH“ (Elli) arba „eSystems“ leidimo šio dokumento negalima keisti, atgaminti, apdoroti ar perduoti jokių pavidalu ir jokiais priemonėmis (nei viso, nei dalimis).

11.2 Gaminio savybės



Įkroviklis ir pridama įkrovimo kortelė sertifikuoti gamintojų ir jiems suteiktas CE ženklas. Atitinkamą atitikties deklaracija paskelbta internetinėje svetainėje <https://www.elli.eco/downloads/>.

11.3 Atliekų šalinimas



Gaminį šalinkite laikydamiesi galiojančių vietos atliekų šalinimo taisyklių.

Elektros ir elektroniniai prietaisai ženklinami perbrauktos šiukšliadėžės simboliu. Tai reiškia, kad tokie prietaisai turi būti surenkami ir šalinami atskirai nuo įprastų buitinių atliekų pasibaigus jų eksploatavimo laikui. Jūs, kaip galutinis naudotojas, esate teisiškai įpareigoti šias atliekas šalinti atskirai.

Elektros ir (arba) elektroninius prietaisus galima nemokamai atiduoti vietiniuose atliekų surinkimo centruose. Adresus galite rasti savo savivaldybės institucijose. Yra ne visose šalyse.

Taip pat esate atsakingi už visų nebenaudojamame prietaise esančių asmeninių duomenų ištrynimą.

Jei jame yra išimamų baterijų, įkraunamų baterijų ar lempų, prieš šalindami prietaisą jas išimkite ir atiduokite utilizuoti atskirai.

Elektros ir elektronikos prietaisuose yra medžiagų, kurios gali turėti potencialiai pavojingą poveikį aplinkai ir žmonių sveikatai. Todėl, siekdami apsaugoti aplinką, pasirūpinkite tinkamu atliekų šalinimu ir iš anksto patikrinkite priemones, padedančias išvengti atliekų, pavyzdžiui, galimybę remontuoti ar kitaip panaudoti prietaisą, ir pirmenybę teikite pakartotiniam naudojimui, atnaujinimui ar atskirų komponentų pakeitimui, o ne galutiniam atliekų šalinimui.

Vokietijoje: mažmeninės prekybos įmonės, kurių elektros ir elektroninės įrangos pardavimo plotas yra ne mažesnis kaip 400 m², ir maisto produktų mažmeninės prekybos įmonės, kurių bendras pardavimo plotas yra ne mažesnis kaip 800 m², taip pat privalo nemokamai priimti įrangos atliekas, jeigu jos kelis kartus per kalendorinius metus arba nuolat siūlo elektros ir elektroninę įrangą ir pateikia ją rinkai. Jei įranga parduodama nuotoliniu būdu, mažmenininko pardavimo teritorija laikoma visos tokios įrangos sandėliavimo ir išsiuntimo vietos.

Perduodami naują elektros ar elektroninį galutiniam vartotojui, prekiautojai pardavimo vietoje arba netoli jos privalo nemokamai priimti seną to paties tipo prietaisą, kuris iš esmės atlieka tas pačias funkcijas kaip naujas prietaisas.

Be to, galima nemokamai grąžinti ne daugiau kaip 3 tokio paties tipo senus prietaisus, neįsigyjant naujo elektros ar elektroninio prietaiso mažmeninės prekybos parduotuvėje ar netoliese esančioje parduotuvėje, jei jų išoriniai matmenys neviršija 25 cm.

Išsiaiškinkite, ar jūsų šalyje (ne Vokietijoje) galioja panašios taisyklės.

Su Vokietijos elektros įstatymo 10 str. 3 dalyje ir 22 str. 1 dalyje nurodytų „kiekybinių tikslų“ (surinkimo ir perdirbimo kvotų) įvykdymu susijusi informacija Vokietijoje: <https://www.bmuv.de/themen/wasser-ressourcen-abfall/kreislaufwirtschaft/statistiken/elektro-und-elektronikaltgeraete>



Perdirbant medžiagas taupomos žaliavos ir energija, taip pat prisidedama prie aplinkos apsaugos.

11.4 Žodynėlis

Santrumpos ir akronimai	Reikšmė
DC	Nuolatinė srovė
Hz	Hercas
kW	Kilovatas
LTE	Ilgalaikis vystymas, angl. long-term evolution
mA	Miliamperas
MID	Matavimo priemonių direktyva
N	Neutralusis laidininkas
Nm	Niutonmetras
PE	Apsauginis laidininkas
RCD	Likutinės srovės aptikimas
RFID	Radijo dažnių identifikavimas
V	Voltas
WLAN	Vietinis belaidis tinklas

Klientų aptarnavimas

Jei turite klausimų apie sieninę dėžutę, nedvejodami susisiekite su mumis.

Susisiekite su mumis naudodami kontaktinę formą:
<https://www.elli.eco/en/contact>.

Norsk

Brukerhåndbok

Du finner detaljert informasjon om laderen i installasjonsveiledningen og i brukerhåndboken som kan lastes ned. Les både installasjons- og bruksanvisningen for å gjøre deg godt kjent med laderen.

Brukerhåndboken inneholder produktinformasjon, instruksjoner om lading med laderen og informasjon om konfigurering og idriftsettelse av laderen. Du får tilgang til den via <https://www.elli.eco/downloads/charger2> eller QR-koden nedenfor.



Retningslinjer for personvern

Vår behandling av personopplysningene dine er nødvendig for å kunne bruke laderen din. Informasjon om databehandling, dine rettigheter som registrert og kontaktinformasjon finner du i vår personvernerklæring på <https://www.elli.eco/de/downloads> eller via QR-koden.



Innhold

1	Generell informasjon	244
2	Kvalifikasjon	245
3	Sikkerhetsinstruksjoner	245
3.1	Generelle sikkerhetsanvisninger for installasjon av laderen	245
3.2	Generelle sikkerhetsanvisninger for bruk av laderen	246
4	Leveringsomfang	249
5	Tekniske data	249
6	Forutsetninger	249
6.1	Monterings- og installasjonssted	249
6.2	Nødvendige verktøy	250
7	Montering	251
7.1	Forbered montering	251
7.2	Installasjon av laderen	252
7.3	Koble til kabel	252
7.4	Montering av dekselet	253
7.5	Påfør operatørforseglingen	253
8	Idriftsettelse	254
9	Festing av dekorpanelet	254
10	Avvikling	254
10.1	Ta laderen ut av drift	254
10.2	Demonter laderen	255
11	Vedlegg	256
11.1	Juridisk informasjon	256
11.2	Produktegenskaper	256
11.3	Avfallshåndtering	256
11.4	Ordliste	257

1 Generell informasjon

Dokumentets omfang

Laderen er nettverkskompatibel. Den brukes til å lade elektriske kjøretøy som oppfyller de generelt gjeldende standardene og retningslinjene for elektriske kjøretøy. Den er egnet for stasjonær bruk innendørs og utendørs og i private og halvoffentlige områder for drift innenfor de definerte elektriske og miljømessige spesifikasjonene, se *Tekniske data* på side 249.

Laderen må kun brukes i samsvar med alle nasjonale forskrifter på bruksstedet.

Laderen er tilgjengelig i følgende varianter:

Variant	Egenskaper
Connect	Basismodell
Pro	Med energimåler (MID-kompatibel) og LTE-modul
Eichrecht (kalibreringsloven)	Med energimåler (i samsvar med kalibreringsloven), LTE-modul

Dokumentasjonskonsept og målgruppe

Monterings- og installasjonsveiledningen beskriver den mekaniske og elektriske installasjonen av laderen og er beregnet på elektrikere og fagfirmaer som er autorisert av nettselskapet og som har fått i oppdrag å montere og sette laderen i drift.

Se brukerhåndboken for informasjon om andre tilgjengelige instruksjoner.



For å gjøre det enklere å lese, brukes bare maskulinum for noen grupper av mennesker, f.eks. «Bruker». Dette omfatter personer (m/k/d), f.eks. «Bruker (m/k/d)».

Vær oppmerksom på at betegnelsen «Lader» er representativ for hver enkelt modell, med mindre annet er angitt med en spesifikk referanse. Alle sikkerhetsregler i forbindelse med laderen må derfor overholdes på samme måte for alle modeller. I dette dokumentet refererer begrepet «Lader» til laderen, inkludert ladekabelen.

Lese og lagre dokumentasjonen

- Les dokumentasjonen nøye før installasjon.
- Dokumentasjonen skal oppbevares og overleveres til den nye eieren ved salg.

Uthevede avsnitt

Fare

Tekster som er merket med dette symbolet, inneholder informasjon om farlige situasjoner som fører til død eller alvorlig personskade hvis de ikke overholdes.

Advarsel

Tekster som er merket med dette symbolet, inneholder informasjon om farlige situasjoner som kan føre til død eller alvorlig personskade hvis de ikke overholdes.

Forsiktig

Tekster som er merket med dette symbolet, inneholder informasjon om farlige situasjoner som kan føre til mindre eller moderat personskade hvis de ikke overholdes.

Merk

Tekster merket med dette symbolet inneholder informasjon om situasjoner som kan føre til skade på produktet hvis de ikke overholdes.

Symboler

Symbolene som brukes i dette dokumentet har følgende betydning:

Symboler som brukes og forklaringer

1., a. eller I.

Tiltak som skal følges i den angitte rekkefølgen.

•

Tiltak som skal følges i en ikke bestemt rekkefølge.



Tekster med dette symbolet inneholder ytterligere informasjon.

Redaksjonell frist

All informasjon i dette dokumentet og i brukerhåndboken tilsvarer den informasjonen som var tilgjengelig på tidspunktet informasjonen ble trykket. På grunn av den kontinuerlige videreutviklingen av laderen kan det forekomme avvik mellom laderen og informasjonen i disse dokumentene. Det kan ikke utledes noen krav fra de ulike opplysningene, illustrasjonene og beskrivelsene.

Programvareoppdateringer

Sørg for at laderen alltid har den nyeste programvaren. Vær oppmerksom på at en programvareoppdatering krever godkjenning via ladeappen.

Du finner informasjon om hvordan du parer laderen med ladeappen i brukerhåndboken.

Du finner informasjon om de nyeste programvareoppdateringene på <https://www.elli.eco/de/changelog/wallbox>. Brukeren står fritt til å installere eller avvise oppdateringen. Dette kan imidlertid svekke både sikkerheten og funksjonaliteten til laderen. Da kan det hende at det ikke lenger er mulig å bruke nye funksjoner, eller at funksjonaliteten begrenses.

Hvis du ikke samtykker i en oppdatering, fraskriver produsenten, kvasiprodusenten og selgeren seg ethvert ansvar for skader på laderen, i den grad disse utelukkende skyldes manglende oppdatering.

Kundestøtte

Hvis du har spørsmål om laderen eller dette dokumentet, er du velkommen til å kontakte oss. Ta kontakt med oss på telefon eller e-post. Du finner kontaktinformasjonen på siste side.

Fare

Hvis instruksjonene i dette dokumentet ikke følges, kan det føre til elektrisk støt for brukeren. Dette forårsaker alvorlig personskade eller død.

- Installasjonen må kun utføres av autoriserte elektrikere som kan installere laderen på en korrekt og sikker måte og som kan identifisere potensielle farer.

2 Kvalifisering

Advarsel

Fare for personskader og materielle skader hvis personalet ikke er tilstrekkelig kvalifisert.

Dette kan føre til alvorlige personskader og materielle skader.

- Kun opplært personell har tillatelse til å arbeide på laderen.

-  Alle aktiviteter som er beskrevet i installeringssanvisningen, må kun utføres av en autorisert elektriker.

3 Sikkerhetsinstruksjoner

3.1 Generelle sikkerhetsanvisninger for installasjon av laderen

- Laderen må installeres, kobles til og settes i drift av en autorisert elektriker i henhold til lokale forskrifter og bestemmelser. Vær oppmerksom på at en idriftsettelseslogg må fylles ut.
- Kun halvoffentlige og private steder er tillatt.
- Følg anvisningene om monterings- og installasjonssted, se *6.1 Monterings- og installasjonssted*.
- Vær oppmerksom på omgivelsesforholdene (høydemeter, temperatur og luftfuktighet, se *5 Tekniske data*).
- Kun godkjente deler fra Elli kan brukes. Skadede/tilsmussede/forurensete deler er ikke tillatt for montering.
- Ikke fest noe på laderen eller dekk den til med gjenstander.
- Ikke stikk gjenstander inn i laderen.
- Ikke plasser gjenstander på laderen.
- Unngå at det er kontakt mellom laderen og væsker.
- Må ikke installeres i eksplosjonsfarlige områder.
- Beskytt alle installerte ladere med en jordfeilbryter (minst jordfeilbryter type A).
- Ikke bruk skjøteledninger, kabelruller eller flere stikkontakter/strømskinner.

- Ikke bruk adaptere.
- Du må ikke fjerne, manipulere eller omgå sikkerhetsanordninger, for eksempel produsentens forsegling for den lovlige versjonen.
- Ikke foreta noen endringer på huset eller de innvendige komponentene i laderen.
- Følg landets sikkerhetsforskrifter.
- Følg alle lokale forskrifter for elektriske installasjoner, gjeldende brannvernforskrifter for forebygging av brann og ulykker.

De detaljerte kravene til regulering av ubalansert belastning finner du i de respektive kravene for hvert spesifikt land. Begrensningen kan stilles inn direkte i kjøretøyet, i oppstrømsinfrastrukturen eller alternativt via laderen av elektriker eller brukeren. Innstillingen gjøres av elektriker via laderens konfigurasjon ved å begrense ladestrømmen.

- eSystems MTG GmbH/Volkswagen Group Charging GmbH tar kun ansvar for laderens leveringstilstand og for arbeid utført av produsentens fagpersonell.

3.2 Generelle sikkerhetsanvisninger for bruk av laderen

Følgende avsnitt inneholder generell informasjon som gjelder for bruk av laderen.

Fare

Hvis laderen indikerer en feil, eller hvis laderen eller ladekabelen har sprekker, er svært slitt eller har andre fysiske skader (f.eks. utvidet hus osv.), er det fare for elektrisk støt som kan føre til alvorlige personskader eller død.

- Kontakt kundeservice hvis du mistenker at laderen eller kabelen er skadet.
- Ikke bruk laderen hvis den er fysisk skadet.
- I tilfelle fare og/eller ulykke må du umiddelbart koble strømforsyningen fra laderen (f.eks. ved røykutvikling eller lukt, kabelskader osv.) og kontakte installatøren før du slår laderen på igjen.
- Se kapittelet «Feilsøking» i brukerhåndboken for forklaringer og ytterligere instruksjoner om feiltilstandene som vises.

Laderen må ikke utsettes for mye vann, da det er fare for elektrisk støt som kan føre til alvorlige personskader eller død.

- Ikke rett en kraftig vannstråle mot eller på laderen.
- Ikke senk ladepluggen ned i væske.

Hvis Wallbox-ladestasjonen installeres, vedlikeholdes, repareres eller flyttes av en ikke-autorisert elektriker, kan det føre til fare for elektrisk støt som kan forårsake alvorlig personskade eller død.

- Kun autoriserte elektrikere har tillatelse til å installere, vedlikeholde, reparere og flytte laderen. Hvis laderen endres av en ikke-autorisert elektriker, forbeholder Volkswagen Group Charging GmbH seg retten til å trekke tilbake eventuelle garantikrav.
- Brukeren må ikke forsøke å vedlikeholde eller reparere laderen, da den ikke inneholder noen deler som kan vedlikeholdes av brukeren. Utvidelser eller tilpasninger som ikke er beskrevet i brukerhåndboken, gjør garantien ugyldig.

! Fare

Livsfare på grunn av elektrisk støt.

Bruk av laderen uten aktiv jordingsovervåkning kan føre til elektrisk støt, kortslutning, brann, eksplosjon eller brannskader.

- Jordingsovervåkningen må kun deaktiveres i strømforsyningsanlegg uten jording.

Livsfare på grunn av elektrisk støt eller brann.

Vann i laderen kan føre til livstruende skader som følge av elektrisk støt og brann.

- Senk aldri laderen eller støpselet ned i vann.
- Ikke rett en vannstråle, f.eks. fra en hageslange eller høytrykksspyler, mot laderen.
- Ikke plasser gjenstander fylt med væske på laderen.
- Laderen må bare rengjøres med en tørr eller lett fuktig klut.

! Advarsel

Feil bruk av laderen kan føre til skader på laderen. Dette kan føre til personskader eller dødsfall.

- Les denne bruksanvisningen før du tar laderen i bruk.
- Hvis du er usikker på hvordan du bruker laderen etter å ha lest denne bruksanvisningen, kan du kontakte kundeservice for å få hjelp.
- Laderen er et elektrisk apparat. Barn må ikke betjene eller leke med laderen.

Ikke bruk adaptere, omformere eller kabelforlengere i kombinasjon med laderen. Dette kan skade laderen og føre til personskader eller død.

- Bruk laderen kun til lading av elbiler som er kompatible med Mode 3*.
- Se kjøretøyets bruksanvisning for å finne ut om kjøretøyet ditt er kompatibelt.

**Mode 3 er den vanligste lademodusen, som omfatter alle AC-ladeøkker på offentlige ladestasjoner eller ladere som elbilen er koblet til.*

! Advarsel

Bruk av en skadet lader (f.eks. utvidet hus, sprekker i ladekabelen osv.) kan utsette brukeren for elektriske komponenter og medføre fare for elektrisk støt. Dette kan føre til personskade eller død.

- Kontroller alltid at laderen er uskadet før du begynner å lade.
- Kontroller at ladekabelen ikke er skadet (knekt, klemt eller overkjørt).
- Sørg for at stikkkontakten ikke midlertidig kommer i kontakt med varmekilder, smuss eller vann.
- Kontroller alltid at kontaktflaten på stikkkontakten er fri for smuss og fuktighet før du begynner å lade. Bruk kabeldekselet for å beskytte støpselet mot smuss og fuktighet.

En skadet ladekabel kan føre til elektrisk støt. Dette kan føre til fare for brukeren, alvorlig personskade eller død.

- Påse at ladekabelen er plassert slik at man ikke kan tråkke på den, snuble i den, kjøre over den eller på annen måte utsette den for stort trykk eller skade den. Vikle ladekabelen rundt laderen og pass på at stikkkontakten ikke ligger på gulvet.

Trekk kun i håndtaket på stikkkontakten og aldri i selve ladekabelen.

Hvis laderen utsettes for høye temperaturer (f.eks. elektrisk varmeapparat, åpen ild) eller brennbare stoffer (f.eks. bensinkanner), kan laderen skades og føre til personskader eller død.

- Sørg for at laderen eller ladekabelen aldri kommer i direkte kontakt med varmekilder.
- Ikke bruk eksplosive eller brennbare stoffer i nærheten av laderen.

! Advarsel

Bruk av laderen under forhold som ikke er beskrevet i denne bruksanvisningen, kan skade laderen og føre til personskader eller dødsfall.

- Bruk laderen kun under de spesifiserte driftsbetingelsene.
- Risiko for skade fra RFID-sensor for personer med pacemaker eller defibrillator.
- Hvis du har pacemaker, må du holde en avstand på minst 60 cm til RFID-sensoren i frontpanelet på laderen.
- Hvis du bruker en defibrillator, må du holde en avstand på minst 40 cm til RFID-sensoren i frontpanelet på laderen.

! Forsiktig

Ikke putt kroppsdeler eller andre gjenstander inn i stikkontakten. Dette kan føre til personskader eller skader på laderen.

- Ikke stikk fingrene inn i stikkontakten.
- Sørg alltid for at beskyttelseshetten er satt på Type 2-kontakten etter lading for å beskytte stikkontakten mot fuktighet.

Ikke koble laderen fra strømforsyningen under installasjonen av en ny oppdatering. Dette kan føre til personskader eller skader på laderen.

- Sørg for kontinuerlig strømforsyning til laderen under en programvareoppdatering.
- Sørg alltid for at beskyttelseshetten er satt på Type 2-kontakten etter lading for å beskytte stikkontakten mot fuktighet.

! Merk

Hvis ladekabelen ikke rulles helt ut under ladeøkten, kan kabelen bli overopphetet og skade laderen.

- Før du lader kjøretøyet, må du kontrollere at ladekabelen er helt opprullet og at det ikke er noen overlappende sløyfer.

Materielle skader på grunn av aggressive rengjøringsmidler.

Aggressive rengjøringsmidler (f.eks. petroleumeter, aceton, etanol) kan skade husets overflate.

- Bruk milde rengjøringsmidler (f.eks. oppvaskmiddel, nøytralt vaskemiddel).
- Kontroller laderens regelmessig for skader og smuss på huset.
- Laderen må om nødvendig rengjøres utvendig med en myk, tørr eller lett fuktig klut.

Materielle skader under feilsøking.

Hvis feilen ikke er utbedret til tross for at feilsøkingssanvisningene er fulgt korrekt, er det en feil på laderen.

- Ikke bruk laderen.
- Informer teknisk service.

4 Leveringsomfang

i Leveringsomfanget kan omfatte flere skruer enn nødvendig.

Komponent	Antall
Laderbasisenhet inkl. montert ladekabel	1
Deksel	1
Dekorativ ramme	1
Installasjonsinstruksjoner	1
Tilgangsdatakort	1
RFID-kort	2.
Boremål (integert i emballasjen)	1
Platohodeskrue for veggmontering 6 mm x 60 mm	4.
Dyvel for veggmontering 8 mm x 60 mm	4.
Tetningsplater for veggmontering	4.
M32-kabelgjennomføring for infra- struktur og Ethernet/RS-485, inkl. tetningsskive og mutter	2.
Pakningssett for kabelgjennomføring M32 slisset med 2 kabelgjennomføringer for Ethernet/RS-485	1
Forseglingsplugg for Ethernet/ RS-485-datakabel	1
Tetningssett for kabelgjennomføring for infrastruktur-kabel med redusert diameter	1
Skrueterminal for RS-485-kabel	1
Blindplugg M32 inkl. tetningsskive og mutter	3.
Skrue for deksel i rustfritt stål 4 mm x 14 mm	10.
Veggavstandsstykke	4.

Kontroller leveringsomfanget

1. Kontroller umiddelbart etter utpakking at alle komponenter er inkludert i leveransen og at de er uskadet.
2. Ved skader eller manglende komponenter, ta kontakt med vår kundeservice, se baksiden av denne bruksanvisningen.

5 Tekniske data

For tekniske og mekaniske data, se det tekniske databladet.



6 Forutsetninger

6.1 Monterings- og installasjonssted

Veggens bæreevne

Laderen er utelukkende beregnet for stasjonær bruk og må derfor alltid monteres på en vegg. Veggens må ha en bæreevne på minst 40 kg.

Posisjon

- Installer laderen minst 50 cm og maksimalt 115 cm over bakken for å sikre god tilgjengelighet.
- Hold en minimumsavstand på 20 cm til laderen på alle sider. *Se bilde 1.*

Elektrisk tilførselsledning

- Følg de lokale forskriftene til strømnnettoperatøren.
- Påse at det er en separat tilførselsledning tilgjengelig for installasjon av laderen.
- Legg om nødvendig en separat tilførselsledning som er i samsvar med de generelle spesifikasjonene for kabelføring og bygningsteknikk. Den elektriske tilførselsledningen kan legges under eller på gips etter behov.
- Laderen krever en ekstern jordfeilbryter (min. jordfeilbryter type A). En DC-feilstrømsenhet (6 mA) i henhold til IEC 62955 er allerede integrert på enhetssiden.
- Laderen er ment for tilkobling og drift med en nettspenning på 230 V (1-faset) eller 400 V (3-faset) ved 50/60 Hz.
- Sørg for at laderens nominelle spenning og nominelle strøm tilsvarer spesifikasjonene for det lokale strømnettet, slik at den nominelle strømmen til forsyningskabelen ikke overskrides under ladeøkten, se 5 Tekniske data.
- Alle krav til installasjon av lavspenningsanlegg i henhold til VDE 0100 eller lokale forskrifter gjelder.

- En effektbryter i henhold til husets ledningsnett og lader-apparatets effekt (se typeskiltet og 5 Tekniske data) må være installert.

Ytterligere informasjon

Vær også oppmerksom på følgende når du velger installasjonssted:

- Laderen kan betjenes fritt av autoriserte personer.
- Sørg om mulig for at uvedkommende ikke får tilgang.
- Monter laderen slik at den er lett tilgjengelig for kjøretøyet.
- Sørg for at det er tilstrekkelig bevegelsesfrihet for installasjon og lading.
- Sørg for at en god nettverkstilkobling er tilgjengelig for:
 - Ladere med LTE-mottak
 - Wi-Fi-tilkobling i Client Mode

Omgivelsesforhold

- Følg spesifikasjonene for omgivelsene.
- Installer laderen slik at den er beskyttet mot vær og vind for å unngå værrelaterte skader.
- Sørg om nødvendig for tilstrekkelig kjøling og/eller ventilasjon.
- Installer om mulig laderen på et sted der den ikke utsettes for direkte sollys og der den er beskyttet mot ytre skader. Direkte sollys kan øke laderens temperatur og dermed forringe ladekraften.

Alle Pro-varianter av laderen er utstyrt med en MID 2014/32/EU-kompatibel strømmåler. Den oppfyller dermed de elektromagnetiske miljøkravene for apparater i klasse E1.

Alle varianter av laderen er i samsvar med EMC 2014/30/EU når det gjelder elektromagnetisk kompatibilitet.

6.2 Nødvendige verktøy

Verktøy	Antall
Bor med 8 mm borkrone for veggmontering	1
Torx skrutrekker TX20 (tilkobling av dekselskrue)	1
Torx-skrutrekker TX30 (veggskrueforbindelse)	1
Sideskjærer for avkorting av infrastrukturkabelen	1
Strippe- og avisoleringsverktøy for infrastrukturkabel	1
Blyant til markering av borehullene	1
Skrutrekker med spor til klemmene	1
Vater	1
Tommestokk eller målebånd	1
Tang for kabelgjennomføring M32	1
Mobil enhet eller bærbar PC for konfigurering	1
Strippe- og avisoleringsverktøy for RS-485-kabel	Valgfritt
Svevede spisstang for innføring av kablene	Valgfritt
Installasjonsverktøy for RJ45-plugg	Valgfritt

7 Montering

⚠ Advarsel

Fare for personskader på grunn av utilstrekkelig kvalifisert personell.

Dette kan føre til alvorlige personskader og materielle skader.

- Arbeid på laderen må kun utføres av kvalifisert og opplært personell.

⚠ Advarsel

Fare for personskader på grunn av ustabil vegg.

Hvis veggene har en bæreevne på mindre enn 40 kg, kan det føre til alvorlige personskader.

- Laderen må kun monteres på vegger med en bæreevne på minst 40 kg.
- Følg alle advarsler.

! Merk

Materielle skader på grunn av feil monteringssted.

Hvis kravene til monteringsstedet ikke overholdes, kan det føre til materielle skader.

- Sørg for at alle krav er oppfylt på installasjonsstedet.
- Ta hensyn til alle omgivende forhold på installasjonsstedet.

7.1 Forbered montering

⚠ Fare

Hvis komponenter skades under montering og installasjon, er det fare for alvorlige personskader.

- Stopp videre arbeid.
- Teknisk service for mer informasjon.

⚠ Fare

Det er fare for elektrisk støt for installatøren. Dette kan føre til alvorlig personskade eller død.

Beskytt alle installerte ladere med en jordfeilbryter (minst jordfeilbryter type A).

- 1 Før du starter installasjonsarbeidet, må du forsikre deg om at alle krav er oppfylt.
- 2 Identifiser lader-varianten tydelig ved hjelp av modellnavnet på typeskiltet på huset. Modellbetegnelsen og verdiene som er oppgitt under denne for nettilkoblingen (nettspenning, strøm, frekvens) er spesielt relevante for identifikasjon.
- 3 Velg riktig tetningssett i henhold til type tilførselsledning. I henhold til tverrsnittstabellen.

Kabel med utvendig diameter

18 – 25 mm

13 – 18 mm

Pakningssett

Fabrikkmontert tetningssett

Vedlagt pakningssett med 1 hull

Variant i henhold til tysk Eichrecht (kalibreringsloven)

- 1 Kontroller at produsentens tre forseglinger er til stede og uskadet.

- Produsentens forseglinger må ikke fjernes eller skades.

Alternativ 1: Kabeltilførsel nedenfra

- 1 Monter de nødvendige kabelgjennomføringene fra utsiden til innsiden, med tetningsringen på skrueforbindelsen. Lukk alle andre åpninger med blindplugg. *Se bilde 2.*
- 2 Avisoler infrastrukturkabelen over en lengde på 15 cm. *Se bilde 3.*

Alternativ 2: Kabeltilførsel bakfra

- 1 Monter de nødvendige kabelgjennomføringene fra innsiden til utsiden, med tetningsringen på skrueforbindelsen. Lukk alle andre åpninger med blindplugg.
 - 2 Avisoler infrastrukturkabelen over en lengde på 12 cm. *Se bilde 3.*
- i** Hvis datakablene ligger rett bak laderen når den er veggmontert, må du om nødvendig bruke veggavstandsstykker. Dette forhindrer at kablene kan komme i klem mellom vegg og laderen.
- 3 Fjern beskyttelsesfolien fra veggavstandsstykkene, plasser dem på baksiden av laderen på de dertil beregnede fremspringene (kupler) og trykk veggavstandsstykkene godt på plass.

7.2 Installasjon av laderen**! Fare**

Hvis komponenter skades under montering og installasjon, er det fare for alvorlige personskader.

- Stopp videre arbeid.
- Teknisk service for mer informasjon.

- 1 Marker de 4 festehullene på veggen i henhold til boremalen. *Se bilde 4.*
Hvis kabelen kommer bakfra, trekker du infrastrukturkabelen gjennom det høyre hullet i boremalen. *Se bilde 4.*

! Fare

Det er fare for elektrisk støt for installatøren. Dette kan føre til alvorlig personskade eller død.

Det må ikke være strømførende kabler ved festepunktene der skruene er festet.

- 2 Bor festehullene i veggen i henhold til markeringene.

- 3 Sett inn pluggene for skruene.
 - 4 Plasser 4 tetningsskiver på festeskruene for tetning.
 - 5 Hvis kabelen føres inn bakfra, føres den gjennom kabelgjennomføringen inn i laderen.
- i** Ethernet-kabelen (også med påmontert RJ45-plugg) kan føres inn i laderen gjennom det slissede pakningssettet i kabelgjennomføringen.
- 6 Hold laderen mot de borede monteringshullene. Sett de 4 monteringskruene inkludert gummipakninger inn i monteringshullene på laderen (pos. 1). *Se bilde 5.*
 - 7 Skru laderen fast. *Se bilde 5.*
 - 8 Hvis kabelen føres inn nedenfra, føres den gjennom kabelgjennomføringen på undersiden inn i laderen.
- i** Ethernet-kabelen (også med påmontert RJ45-plugg) kan føres inn i laderen gjennom det slissede pakningssettet i kabelgjennomføringen.

7.3 Koble til kabel**! Fare**

Kontakt med spenningsførende deler utgjør en umiddelbar livsfare på grunn av elektrisk støt.

- Følg følgende sikkerhetsregler i nødstilfeller, ved feilsøking eller ved elektrisk arbeid på laderen:
 - Koble laderen uten spenning.
 - Sikre mot at den slås på igjen.
 - Kontroller at det ikke er spenning.
 - Jord og kortslutt laderen.
 - Dekk til nærliggende spenningsførende deler og sikre faresonen.

! Fare

Hvis strømkabelen kobles feil, er det umiddelbar fare for livsfarlig elektrisk støt.

- Følg koblingskjemaet.
- Tilordne ledninger til riktig farge.
- Følg lokale forskrifter.

i Følg tilkoblingskjemaet når du kobler til infrastrukturkabelen. *Se bilde 6.*

Laderen er tilkoblet 3-faset.

Tilkobling av infrastrukturlinjer

Flertrådede kabler med eller uten hylser eller stive ledere kan brukes.

- 1 Isoler lederne til en lengde på 10 - 12 mm for 11 kW-versjonen eller 18 - 20 mm for 22 kW-versjonen.
- 2 Tilordne tilkoblingene riktig *se fig. 6* og koble dem til tilkoblingsklemmene. Fjærklemmene kan løsnes ved hjelp av en skrutrekker.
- 3 Lukk kabelgjennomføringen. Sørg for at de er stramme nok til å sikre vann- og støvtetthet og til å forhindre at kablene trekkes ut ved et uhell, men ikke er så stramme at isolasjonen skades.

Valgfritt: Koble til Ethernet-kabel og/eller RS-485-kabel

- 1 Koble Ethernet-kabelen til den medfølgende tilkoblingen. *Se bilde 7.*
- 2 Avisoler kablene.
- 3 Isoler RS-485-kabelen til en lengde på 5 mm.
- 4 Koble til RS-485-kabelen i henhold til merkingen på skrueskruen.
- 5 Fest skrueskruen til kretskortet. *Se bilde 6.*

i RS-485-tilkoblingen er allerede avsluttet.

7.4 Montering av dekselet

- 1 Heng dekselet over de 2 krokene på toppen (pos. 1). *Se bilde 8.*
- 2 Klapp ned dekselet og trykk det fast (pos. 2). *Se bilde 8.*

- 3 Fest dekselet med 10 skruer og trekk dem til med et moment på 3 Nm. *Se bilde 9.*

i Dekorpanelet må først festes etter vellykket idriftsettelse.

7.5 Påfør operatørforseglingen

i Gjelder kun for varianten i henhold til Eichrecht (tysk kalibreringslov).

- 1 Rengjør overflaten grundig. Den må være fri for fett og støv.
 - 2 Forsegle de to øvre skruene på dekselet med operatørpakningene.
- i** Produsentens og operatørens plombering må ikke være skadet. I motsatt fall oppheves samsvaret med kalibreringsloven.

8 Idriftsettelse

Laderen må installeres, kobles til og settes i drift av en autorisert elektriker i henhold til lokale forskrifter og bestemmelser. For å sikre dette må en idriftsettning-protokoll fylles ut og overleveres til kunden.

Du kan laste ned idriftsettingsprotokollen på <https://www.elli.eco/de/downloads>.

1 Slå på strømmen til laderen.

i Så snart laderen er klar for konfigurering, blinker LED-lysene blått.

2 Skann QR-koden på tilgangsdatakortet og koble til laderens hotspot.

Hvis tilkoblingen via QR-koden ikke fungerer, kan du utføre følgende trinn:

- Koble til laderens hotspot via Wi-Fi (se Wi-Fi SSID og Wi-Fi-passord på tilgangskortet).

3 Skriv inn vertsnavnet i adresselinjen i nettleseren (se tilgangskortet).

i Det kan vises et sikkerhetsvarsel i nettleseren når du kobler til laderkonfigurasjonen. Følg i så fall instruksjonene i nettleseren for å godkjenne et sikkerhetsunntak og opprette forbindelsen til lader-konfigurasjonen.

4 Logg deg på laderens konfigurasjon med dataene for service user.

5 Følg onboarding-flyten i lader-konfigurasjonen.

Alternativ 1: Gjennomfør ladekontroll i lader-konfigurasjonen

1 Deaktiver OCPP i tilkoblingsinnstillingene.

2 Aktiver fri lading.

3 Etter at ladetesten er utført, må OCPP aktiveres igjen.

Alternativ 2: Gjennomfør ladekontroll i appen

1 Koble laderen med ladeappen. Se brukerhåndboken, kapittel 5.2 Koble til laderen med ladeappen.

2 Aktiver fri lading.

3 Etter at ladetesten er utført, må OCPP aktiveres igjen.

Idriftsettelsen er nå fullstendig fullført.

9 Festing av dekorpanelet

1 Plasser dekorpanelet på huset og trykk det fast til du hører låsekroene klikke på plass. *Se bilde 10.*

10 Avvikling

! Advarsel

Fare for personskader på grunn av utilstrekkelig kvalifisert personell.

Dette kan føre til alvorlige personskader og materielle skader.

- Arbeid på laderen må kun utføres av kvalifisert og opplært personell.

! Advarsel

Fare for personskader på grunn av feil demontering.

Feil under demontering kan føre til livstruende situasjoner og forårsake vesentlige materielle skader.

- Følg alle instruksjoner for demontering.
- Fjerning av produsentens og operatørens segl gjør godkjenningen ugyldig i henhold til Eichrecht (tysk kalibreringslov).

10.1 Ta laderen ut av drift

1 Tilbakestill hele laderen til fabrikkinnstillingene. Alle personopplysninger og eventuelle lokale sikkerhetskopier slettes fra systemet.

10.2 Demonter laderen

Fare

Kontakt med spenningsførende deler utgjør en umiddelbar livsfare på grunn av elektrisk støt.

- Følg følgende sikkerhetsregler i nødstilfeller, ved feilsøking eller ved elektrisk arbeid på laderen:
 - Koble laderen uten spenning.
 - Sikre mot at den slås på igjen.
 - Kontroller at det ikke er spenning.
 - Jord og kortslutt laderen.
 - Dekk til nærliggende spenningsførende deler og sikre faresonen.

- 1 Følg alle sikkerhetsreglene som er oppført i advarselen for å sikre at det ikke er spenning.
- 2 Sett inn et enkelt plastkort mellom dekorpanelet og huset til laderen. *Se bilde 11.*
-  Dette kan eventuelt føre til skade på plastkortet.
- 3 Begynn med å løsne fangkrokene fra siden og oppover. Til slutt løsner du krokene på undersiden. *Se bilde 12.*
- 4 Løsne skruene og ta av dekselet.
- 5 Fjern kablene på forsyningskabelen fra tilkoblingsklemmene.
- 6 Skru laderen ut av veggen.
- 7 Oppbevar eller kast laderen.

11 Vedlegg

11.1 Juridisk informasjon

© 2024 - Dette dokumentet inneholder materiell som eies av Volkswagen Group Charging GmbH (Elli) og materiell som eies av eSystems MTG GmbH. Alle rettigheter forbeholdes.

Dette dokumentet kan ikke endres, reproduseres, bearbeides eller overføres i noen form eller på noen måte, helt eller delvis, uten skriftlig forhåndstillatelse fra Volkswagen Group Charging GmbH (Elli) eller eSystems.

11.2 Produktegenskaper



Laderen og det vedlagte lade-kortet er CE-sertifisert av produsenten og er merket med CE-logoen. De tilhørende samsvarserklæringene er tilgjengelige på <https://www.elli.eco/downloads/>.

11.3 Avfallshåndtering



Apparatet skal kastes i henhold til gjeldende lokale forskrifter for avfallshåndtering.

Elektriske og elektroniske apparater er merket med symbolet som viser en overkrysset søppelbøtte. Dette betyr at slike enheter må samles inn og kastes separat fra vanlig husholdningsavfall når de er uttjent. Som sluttbruker er du juridisk forpliktet til å kaste avfallet ditt separat.

Elektriske/elektroniske apparater kan kastes kostnadsfritt på lokale innsamlingsentraler i ditt område. Du kan få adressene fra kommunen din. Ikke tilgjengelig i alle land.

Du er selv ansvarlig for å slette eventuelle personopplysninger på den gamle enheten.

Hvis det gamle apparatet inneholder utskiftbare batterier, oppladbare batterier eller lamper, må du fjerne dem før du kaster apparatet og kaste dem separat.

Elektrisk og elektronisk utstyr inneholder stoffer som kan ha en potensielt farlig effekt på miljøet og menneskers helse. Sørg derfor for riktig avfallshåndtering og kontroller på forhånd at du unngår avfall,

for eksempel at den kan repareres eller brukes på andre måter, og prioriter muligheten for gjenbruk, oppussing, oppdatering eller utskifting av enkeltkomponenter fremfor endelig avhending for å bidra til å beskytte miljøet.

I Tyskland: Forhandlere med et salgsareal for elektrisk og elektronisk utstyr på minst 400 kvadratmeter og dagligvareforhandlere med et samlet salgsareal på minst 800 kvadratmeter må også ta tilbake kasserte produkter gratis hvis de tilbyr elektrisk og elektronisk utstyr flere ganger i løpet av et kalenderår eller på permanent basis og gjør det tilgjengelig på markedet. Ved distribusjon ved hjelp av fjernkommunikasjon anses forhandlerens salgsområde å være alle lager- og ekspedisjonsområder.

Ved overlevering av nytt EE-avfall til en sluttbruker må forhandlerne ta tilbake et gammelt apparat av samme type, som i hovedsak har samme funksjon som det nye apparatet, gratis på salgsstedet eller i umiddelbar nærhet.

Det er også mulig å ta tilbake inntil 3 gamle apparater per apparattype gratis uten å kjøpe et nytt elektrisk eller elektronisk apparat i en butikk eller i umiddelbar nærhet, forutsatt at de ytre målene ikke overstiger 25 cm.

Finn ut om det finnes lignende regler i ditt land (utenfor Tyskland).

Informasjon om oppfyllelsen av de «kvantitative målene» (innsamlings- og gjenvinningsgrad) som er standardisert i § 10 (3) ElektroG og § 22 (1) ElektroG i Tyskland, finner du på: <https://www.bmu.de/themen/wasser-ressourcen-abfall/kreislaufwirtschaft/statistiken/elektro-und-elektronikaltgeraete>



Resirkulering av materialer sparer råmaterialer og energi og er et viktig bidrag til miljøvern.

11.4 Ordliste

Forkortelser og akronymer	Betydning
DC	Likestrøm
Hz	Hertz
kW	Kilowatt
LTE	Long Term Evolution
mA	Milliampere
MID	Direktiv om måleinstrumenter
N	Nøytral leder
Nm	Newtonmeter
PE	Beskyttelsesleder
RCD	Feilstrømregistrering
RFID	Radiofrekvensidentifikasjon
V	Volt
Wi-Fi	Trådløst lokalt nettverk

Kundestøtte

Hvis du har spørsmål om Wallbox-ladestasjonen, er du velkommen til å kontakte oss.

Ta kontakt med oss via kontaktskjemaet:
<https://www.elli.eco/en/contact>.

Polski

Podręcznik użytkownika

Szczegółowe informacje na temat ładowarki znajdują Państwo w podręczniku instalacji oraz w podręczniku użytkownika dostępnym do pobrania. Przeczytać zarówno podręcznik instalacji, jak i podręcznik użytkownika, aby dokładnie zapoznać się z ładowarką.

Podręcznik użytkownika zawiera informacje o produkcie, wskazówki dotyczące ładowania przy użyciu ładowarki oraz informacje dotyczące konfiguracji i uruchomienia ładowarki. Dostęp do niego jest możliwy za pośrednictwem strony <https://www.elli.eco/downloads/charger2> lub poniższego kodu QR.



Oświadczenie o ochronie danych

Przetwarzanie przez nas Państwa danych osobowych jest wymagane do tego, aby mogli Państwo korzystać z ładowarki. Informacje na temat przetwarzania danych, Państwa praw jako osoby, której dane dotyczą, oraz dane kontaktowe są dostępne w naszym Oświadczeniu o ochronie danych pod adresem <https://www.elli.eco/de/downloads> lub za pośrednictwem kodu QR.



Spis treści

1	Informacje ogólne	260
2	Kwalifikacja	261
3	Uwagi dotyczące bezpieczeństwa	261
3.1	Ogólne uwagi dotyczące bezpieczeństwa w zakresie instalacji ładowarki	261
3.2	Ogólne uwagi dotyczące bezpieczeństwa w zakresie korzystania z ładowarki	262
4	Zakres dostawy	265
5	Dane techniczne	265
6	Wymagania wstępne	265
6.1	Miejsce montażu i instalacji	265
6.2	Wymagane narzędzia	266
7	Montaż	267
7.1	Przygotowanie montażu	267
7.2	Montaż ładowarki	268
7.3	Podłączanie przewodu	268
7.4	Montaż pokrywy	269
7.5	Zakładanie plomby użytkownika	269
8	Uruchomienie	270
9	Mocowanie panelu dekoracyjnego	270
10	Wyłączenie z eksploatacji	270
10.1	Wyłączanie ładowarki z eksploatacji	270
10.2	Demontaż ładowarki	271
11	Załącznik	272
11.1	Informacje prawne	272
11.2	Właściwości produktu	272
11.3	Utylizacja	272
11.4	Słownik pojęć	273

1 Informacje ogólne

Zakres dokumentu

Ładowarkę można połączyć z siecią. Służy do ładowania pojazdów elektrycznych, które spełniają ogólnie obowiązujące normy i wytyczne dotyczące pojazdów elektrycznych. Nadaje się do użytku stacjonarnego w pomieszczeniach i na zewnątrz oraz w obszarach prywatnych i częściowo ogólnodostępnych do pracy w określonych warunkach elektrycznych i środowiskowych, patrz *Dane techniczne* na stronie 265.

Ładowarkę można eksploatować wyłącznie zgodnie z przepisami obowiązującymi w miejscu użytkowania.

Ładowarka jest dostępna w następujących wariantach:

Wariant	Właściwości
Connect	Model podstawowy
Pro	Z licznikiem energii (zgodnym z MID), modułem LTE
Eichrecht (prawo kalibracyjne)	Z licznikiem energii (zgodnym z prawem kalibracyjnym), modułem LTE

Koncepcja dokumentacji i grupa docelowa

Instrukcja montażu i instalacji opisuje mechaniczną i elektryczną instalację ładowarki i jest przeznaczona dla wykwalifikowanych elektryków i specjalistycznych firm autoryzowanych przez operatora sieci, którym zlecono montaż i uruchomienie ładowarki.

Aby uzyskać informacje na temat innych dostępnych instrukcji, należy się zapoznać z podręcznikiem użytkownika.



Dla ułatwienia czytelności w odniesieniu do niektórych grup osób użyto tylko rodzaju męskiego, np. „Użytkownik”. Pod tym pojęciem są rozumiane wszystkie osoby (m/k/r), np. „Użytkownik (m/k/r)”.

Należy pamiętać, że pojęcie „ładowarka” jest reprezentatywne dla każdego pojedynczego modelu, o ile nie wskazano inaczej przez konkretne odniesienie. Dlatego wszystkie środki ostrożności w związku z ładowarką muszą być jednakowo przestrzegane w przypadku wszystkich modeli. W niniejszym dokumencie pojęcie „ładowarka” odnosi się do ładowarki razem z przewodem do ładowania.

Czytanie i przechowywanie dokumentacji

- Przed instalacją uważnie przeczytać dokumentację.
- Dokumentację należy przechować i przekazać nowemu właścicielowi przy sprzedaży.

Wyróżnione ustępy



Niebezpieczeństwo

Teksty oznaczone tym symbolem zawierają informacje o niebezpiecznych sytuacjach, których zignorowanie spowoduje śmierć lub ciężkie obrażenia.



Ostrzeżenie

Teksty oznaczone tym symbolem zawierają informacje o niebezpiecznych sytuacjach, których zignorowanie może spowodować śmierć lub ciężkie obrażenia.



Przeostroga

Teksty oznaczone tym symbolem zawierają informacje o niebezpiecznych sytuacjach, których zignorowanie może spowodować niewielkie lub średnie obrażenia.



Uwaga

Teksty oznaczone tym symbolem zawierają informacje o sytuacjach, których nieprzeostroga może spowodować uszkodzenia produktu.

Symbole

Symbole użyte w tym dokumencie mają następujące znaczenie:

Użyte symbole oraz ich objaśnienia

1., a. lub I.

Czynności, których należy przestrzegać w określonej kolejności.

•

Czynności, których należy przestrzegać w dowolnej kolejności.

i

Teksty oznaczone tym symbolem zawierają dodatkowe informacje.

Zakończenie redakcji

Wszystkie informacje zawarte w tym dokumencie oraz w podręczniku użytkownika są zgodne z informacjami dostępnymi w chwili oddania do druku. Ze względu na ciągły rozwój ładowarki możliwe są różnice między daną ładowarką a informacjami zawartymi w niniejszej dokumentacji. Na podstawie różnych informacji, ilustracji i opisów nie można wysuwać żadnych rozszczeń.

Aktualizacje oprogramowania

Zwracać uwagę, aby ładowarka zawsze miała zainstalowane najnowsze oprogramowanie. Należy pamiętać, że aktualizacja oprogramowania wymaga zatwierdzenia za pośrednictwem aplikacji do ładowania.

Informacje na temat parowania ładowarki z aplikacją do ładowania można znaleźć w podręczniku użytkownika.

Informacje na temat najnowszych aktualizacji oprogramowania można znaleźć na stronie <https://www.elli.eco/de/changelog/wallbox>. Użytkownik może zainstalować lub odrzucić aktualizację. Jednak może to negatywnie wpłynąć zarówno na bezpieczeństwo, jak i funkcjonalność ładowarki. Korzystanie z nowych funkcji może wtedy być już niemożliwe lub funkcje te mogą zostać ograniczone.

Jeśli nie wyrażą Państwo zgody na aktualizację, odpowiedzialność producenta, quasiproducenta i sprzedawcy za uszkodzenia ładowarki jest wykluczona, o ile ich wyłączną przyczyną jest brak aktualizacji.

Obsługa klienta

W razie pytań dotyczących ładowarki lub niniejszego dokumentu prosimy o kontakt. Prosimy kontaktować się z nami telefonicznie lub mailowo. Dane kontaktowe znajdują Państwo na ostatniej stronie.

Niebezpieczeństwo

Niezastosowanie się do instrukcji zawartych w tym dokumencie może spowodować porażenie prądem elektrycznym użytkownika, powodując ciężkie obrażenia lub śmierć.

- Instalację wolno przeprowadzać wyłącznie certyfikowanym wykwalifikowanym elektrykom, którzy potrafią prawidłowo i bezpiecznie zainstalować ładowarkę i rozpoznać potencjalne zagrożenia.

2 Kwalifikacja

Ostrzeżenie

Niebezpieczeństwo odniesienia obrażeń i szkód materialnych w przypadku niewystarczających kwalifikacji personelu.

Skutkiem mogą być ciężkie obrażenia i szkody materialne.

- Tylko przeszkolony personel może pracować przy ładowarce.

-  Wszystkie czynności opisane w instrukcji montażu wolno przeprowadzać wyłącznie certyfikowanemu wykwalifikowanemu elektrykowi.

3 Uwagi dotyczące bezpieczeństwa

3.1 Ogólne uwagi dotyczące bezpieczeństwa w zakresie instalacji ładowarki

- Ładowarkę musi zamontować, podłączyć i uruchomić certyfikowany wykwalifikowany elektryk zgodnie z lokalnymi przepisami i postanowieniami. Należy pamiętać, aby wypełnić protokół uruchomienia.
- Dozwolone są tylko lokalizacje w miejscach częściowo ogólnodostępnych i prywatnych.
- Przestrzegać wskazówek dotyczących miejsca montażu i instalacji, patrz *6.1 Miejsce montażu i instalacji*.
- Przestrzegać warunków środowiskowych (wysokość w metrach, temperatura i wilgotność, patrz *5 Dane techniczne*).
- Można używać wyłącznie zatwierdzonych części Elli. Uszkodzone/zabrudzone/zanieczyszczone części nie są dopuszczone do montażu.
- Nie naklejać niczego na ładowarkę ani nie zastawiać jej przedmiotami.
- Nie wkładać żadnych przedmiotów do ładowarki.
- Nie umieszczać żadnych przedmiotów na ładowarce.
- Unikać kontaktu ładowarki z cieczami.
- Nie instalować w strefach zagrożonych wybuchem.
- Zabezpieczyć każdą zainstalowaną ładowarkę za pomocą wyłącznika różnicowoprądowego (co najmniej RCD typu A).
- Nie używać przedłużaczy, bębnow kablowych ani rozgałęźników.

- Nie używać adapterów.
- Nie demontować, nie omijać ani nie manipulować przy urządzeniach zabezpieczających, takich jak plomba producenta w przypadku wersji zgodnej z prawem kalibracyjnym.
- Nie dokonywać żadnych zmian w obudowie ani wewnętrznych komponentach ładowarki.
- Przestrzegać krajowych przepisów bezpieczeństwa.
- Przestrzegać wszystkich miejscowych przepisów dotyczących instalacji elektrycznych, aktualnych przepisów przeciwpożarowych w zakresie zapobiegania pożarom i wypadkom.

Szczegółowe wymagania w zakresie przepisów dotyczących asymetrii obciążenia można znaleźć w odpowiednich wymaganiach krajowych. Ograniczenie można ustawić bezpośrednio w pojeździe, w zainstalowanej wcześniej infrastrukturze lub alternatywnie za pośrednictwem ładowarki przez wykwalifikowanego elektryka lub użytkownika. Ustawienie przez wykwalifikowanego elektryka następuje przez konfigurację ładowarki poprzez ograniczenie prądu ładowania.

- eSystems MTG GmbH/Volkswagen Group Charging GmbH ponosi odpowiedzialność wyłącznie za stan fabryczny ładowarki oraz za prace wykonane przez wykwalifikowany personel producenta.

3.2 Ogólne uwagi dotyczące bezpieczeństwa w zakresie korzystania z ładowarki

Poniższe rozdziały zawierają ogólne informacje dotyczące użytkowania ładowarki.

Niebezpieczeństwo

Jeśli ładowarka wskazuje usterkę lub jeśli ładowarka bądź przewód do ładowania noszą ślady pęknięcia, znacznego zużycia lub innych uszkodzeń fizycznych (np. rozszerzona obudowa itp.), istnieje ryzyko porażenia prądem elektrycznym, które może skutkować ciężkimi obrażeniami lub śmiercią.

- W razie podejrzenia uszkodzenia ładowarki lub przewodu do ładowania kontaktować się z Serwisem klienta.
- Nie używać ładowarki, jeśli jest fizycznie uszkodzona.
- W razie niebezpieczeństwa i/lub wypadku natychmiast odłączyć zasilanie prądem od ładowarki (np. pojawienie się dymu lub zapachu, uszkodzenie kabla itp.) i przed ponownym włączeniem ładowarki skontaktować się ze swoim instalatorem.
- Zapoznać się z rozdziałem „Rozwiązywanie problemów” w podręczniku użytkownika, aby uzyskać objaśnienia i dodatkowe instrukcje dotyczące wyświetlanych stanów błędów.

Nie narażać ładowarki na nadmierny kontakt z wodą, ponieważ istnieje niebezpieczeństwo porażenia prądem elektrycznym, które może prowadzić do ciężkich obrażeń lub śmierci.

- Nie kierować silnego strumienia wody na ładowarkę lub w jej kierunku.
- Nie zanurzać wtyczki ładowania w cieczach.

Skutkiem instalacji, konserwacji, naprawy i przenoszenia ładowarki w inne miejsce przez niecertyfikowanego wykwalifikowanego elektryka może być niebezpieczeństwo porażenia prądem elektrycznym, którego następstwem są ciężkie obrażenia lub śmierć.

- Tylko certyfikowani wykwalifikowani elektrycy są upoważnieni do instalacji, konserwacji, naprawy i przenoszenia ładowarki. Jeśli ładowarka zostanie zmodyfikowana przez niecertyfikowanego elektryka, Volkswagen Group Charging GmbH zastrzega sobie prawo do odrzucenia wszelkich roszczeń gwarancyjnych.
- Użytkownik nie może podejmować prób konserwacji lub naprawy ładowarki, ponieważ ładowarka nie zawiera żadnych części, których konserwację może przeprowadzać użytkownik. Rozszerzenia lub dostosowania, które nie zostały opisane w podręczniku użytkownika, powodują unieważnienie gwarancji.

! Niebezpieczeństwo

Śmiertelne niebezpieczeństwo na skutek porażenia prądem elektrycznym.

Używanie ładowarki bez aktywnego monitorowania uziemienia może spowodować porażenie prądem elektrycznym, zwarcie, pożar, wybuch lub poparzenia.

- Monitorowanie uziemienia dezaktywować tylko w nieziemionych sieciach zasilających.

Śmiertelne niebezpieczeństwo na skutek porażenia prądem elektrycznym lub pożaru.

Woda w ładowarce może prowadzić do obrażeń zagrażających życiu w wyniku porażenia prądem elektrycznym i pożaru.

- Nigdy nie zanurzać ładowarki ani wtyczki w wodzie.
- Nie kierować strumienia wody, np. z węża ogrodowego lub myjki ciśnieniowej, na ładowarkę.
- Nie umieszczać żadnych przedmiotów wypełnionych cieczą na ładowarce.
- Ładowarkę czyścić wyłącznie suchą lub lekko zwilżoną ścierką.

! Ostrzeżenie

Nieprawidłowe korzystanie z ładowarki może spowodować jej uszkodzenie, co może prowadzić do obrażeń lub śmierci.

- Przed użyciem ładowarki przeczytać niniejszy podręcznik.
- Jeśli po przeczytaniu niniejszego podręcznika nie są Państwo pewni, jak używać ładowarki, prosimy o kontakt z Serwisem klienta w celu uzyskania pomocy.
- Ładowarka jest urządzeniem elektrycznym. Dzieciom nie wolno obsługiwać ani bawić się ładowarką.

Z ładowarką nie używać żadnych adapterów, przetworników ani przedłużaczy. Może to spowodować uszkodzenie ładowarki oraz obrażenia lub śmierć.

- Ładowarki używać wyłącznie do ładowania pojazdów elektrycznych zgodnych z Mode 3*.
- Zapoznać się z instrukcją obsługi pojazdu, aby dowiedzieć się, czy dany pojazd jest kompatybilny.

**Mode 3 to najpopularniejszy tryb ładowania, który obejmuje wszystkie sesje ładowania prądem AC z użyciem ogólnodostępnych stacji ładowania lub ładowarek, do których jest podłączony pojazd elektryczny.*

! Ostrzeżenie

Korzystanie z uszkodzonej ładowarki (np. rozszerzona obudowa, pęknięcia na przewodzie do ładowania itp.) może narazić użytkownika na kontakt z elementami elektrycznymi i stwarzać niebezpieczeństwo porażenia prądem elektrycznym, co może skutkować obrażeniami lub śmiercią.

- Przed rozpoczęciem ładowania zawsze upewnić się, że ładowarka nie jest uszkodzona.
- Upewnić się, że przewód do ładowania nie jest uszkodzony (zagięty, ściśnięty lub przeciągnięty).
- Podjąć środki ostrożności, aby wtyczka do ładowania nie miała tymczasowego kontaktu ze źródłami ciepła, zabrudzeniami lub wodą.
- Przed rozpoczęciem ładowania zawsze upewnić się, że powierzchnia styku wtyczki do ładowania jest wolna od zabrudzeń i wilgoci. Używać osłony przewodu, aby chronić wtyczkę przed zabrudzeniami i wilgocią.

Uszkodzony przewód do ładowania może doprowadzić do porażenia prądem elektrycznym, co może spowodować zagrożenie dla użytkownika, ciężkie obrażenia lub śmierć.

- Upewnić się, że przewód do ładowania jest umieszczony w taki sposób, aby nie można było na niego nadepnąć, potknąć się o niego, przejechać po nim lub w inny sposób narazić go na nadmierny nacisk lub uszkodzenie. Owinąć przewód do ładowania wokół ładowarki i upewnić się, że wtyczka do ładowania nie leży na ziemi.

Ciągnąć tylko za uchwyt wtyczki do ładowania, nigdy za sam przewód do ładowania.

Jeśli ładowarka zostanie wystawiona na działanie wysokich temperatur (np. grzejnik elektryczny, otwarty ogień) lub substancji łatwopalnych (np. kanistry z benzyną), może to spowodować uszkodzenie ładowarki i obrażenia lub śmierć.

- Upewnić się, że ładowarka lub przewód do ładowania nigdy nie mają bezpośredniego kontaktu ze źródłami ciepła.
- Nie używać wybuchowych lub łatwopalnych substancji w pobliżu ładowarki.

Ostrzeżenie

Użytkowanie ładowarki w warunkach niewymienionych w niniejszej instrukcji może spowodować jej uszkodzenia oraz obrażenia lub śmierć.

- Ładowarki używać wyłącznie w podanych warunkach roboczych.
- Niebezpieczeństwo odniesienia obrażeń spowodowanych przez czujnik RFID dla osób z rozrusznikami serca lub defibrylatorami.
- W przypadku korzystania z rozrusznika serca należy zachować odległość co najmniej 60 cm od czujnika RFID na panelu przednim ładowarki.
- W przypadku korzystania z defibrylatora należy zachować odległość co najmniej 40 cm od czujnika RFID na panelu przednim ładowarki.

Przestroga

Nie wkładać żadnych części ciała ani innych przedmiotów do złącza wtykowego. Może to prowadzić do obrażeń lub uszkodzenia ładowarki.

- Nie wkładać palców do złącza wtykowego.
- Zawsze upewnić się, czy po ładowaniu nasadka ochronna jest założona na wtyczkę typu 2, aby chronić połączenie wtykowe przed wilgocią.

Nie odłączać ładowarki od zasilania elektrycznego podczas instalacji nowej aktualizacji. Może to prowadzić do obrażeń lub uszkodzenia ładowarki.

- Zapewnić ciągłość zasilania elektrycznego ładowarki podczas aktualizacji oprogramowania.
- Zawsze upewnić się, czy po ładowaniu nasadka ochronna jest założona na wtyczkę typu 2, aby chronić połączenie wtykowe przed wilgocią.

Uwaga

Jeśli przewód do ładowania nie zostanie całkowicie rozwinięty podczas sesji ładowania, może ulec przegrzaniu i uszkodzić ładowarkę.

- Przed ładowaniem pojazdu upewnić się, że przewód do ładowania jest całkowicie rozwinięty i nie tworzy żadnych nakładających się pętli.

Szkody materialne na skutek stosowania agresywnych środków czyszczących.

Agresywne środki czyszczące (np. eter naftowy, aceton, etanol) mogą uszkodzić powierzchnię obudowy.

- Stosować łagodne środki czyszczące (np. płyn do mycia naczyń, neutralny środek czyszczący).
- Regularnie sprawdzać ładowarkę pod kątem uszkodzeń i zabrudzeń na obudowie.
- W razie potrzeby wyczyścić zewnętrzną powierzchnię ładowarki za pomocą miękkiej, suchej lub lekko wilgotnej ściereczki.

Szkody materialne podczas usuwania usterek.

Jeśli błąd nie został usunięty mimo przestrzegania wskazówek w zakresie rozwiązywania problemów, ładowarka jest uszkodzona.

- Nie używać ładowarki.
- Poinformować serwis techniczny.

4 Zakres dostawy

i Zakres dostawy może obejmować więcej śrub niż jest to konieczne.

Komponent	Liczba
Podstawowa ładowarka z zamontowanym przewodem do ładowania	1
Pokrywa	1
Ramka dekoracyjna	1
Instrukcja instalacji	1
Karta danych dostępowych	1
Karta RFID	2
Szablon otworów montażowych (zintegrowany z opakowaniem)	1
Śruba z łbem tarczowym do montażu ściennego 6 mm x 60 mm	4
Kołek do montażu ściennego 8 mm x 60 mm	4
Podkładki uszczelniające do montażu ściennego	4
Dławik kablowy M32 do infrastruktury i Ethernet/RS-485 z tarczą uszczelniającą i nakrętka	2
Zestaw uszczelniający do dławika kablowego M32 szczelinowego z 2 przepustami kablowymi do Ethernet/RS-485	1
Korek uszczelniający do przewodu do przesyłania danych Ethernet/RS-485	1
Zestaw uszczelniający do dławika kablowego kabla infrastruktury o zmniejszonej średnicy	1
Zacisk śrubowy do przewodu RS-485	1
Zaślepka M32 z tarczą uszczelniającą i nakrętka	3
Śruba do pokrywy ze stali szlachetnej 4 mm x 14 mm	10
Przekładka ścienna	4

Sprawdzanie zakresu dostawy

- Natychmiast po rozpakowaniu należy sprawdzić, czy wszystkie komponenty są zawarte w zakresie dostawy i czy nie są uszkodzone.
- W przypadku uszkodzeń lub brakujących komponentów, należy się skontaktować z naszym działem obsługi klienta, patrz tył niniejszej instrukcji.

5 Dane techniczne

Dane techniczne i mechaniczne można znaleźć na karcie danych technicznych.



6 Wymagania wstępne

6.1 Miejsce montażu i instalacji

Nośność ściany

Ładowarka jest przeznaczona wyłącznie do użytku stacjonarnego i dlatego zawsze należy ją montować na ścianie. Ściana musi mieć nośność co najmniej 40 kg.

Pozycja

- Ładowarkę montować na wysokości co najmniej 50 cm i maksymalnie 115 cm nad ziemią, aby zapewnić jej dostępność.
- Zachować minimalną odległość 20 cm od ładowarki ze wszystkich stron. *Patrz rysunek 1.*

Elektryczny przewód zasilający

- Przestrzegać lokalnych przepisów operatora sieci energetycznej.
- Upewnić się, że jest dostępny oddzielny przewód zasilający do montażu ładowarki.
- W razie potrzeby ułożyć oddzielny przewód zasilający, który będzie zgodny z ogólnymi wytycznymi dotyczącymi prowadzenia przewodów i techniki budynku. Elektryczny przewód zasilający można poprowadzić podtynkowo lub natynkowo, w zależności od potrzeb.
- Ładowarka wymaga zewnętrznego wyłącznika różnicowoprądowego (min. RCD typu A). Wyłącznik ochronny prądowy DC (6 mA) zgodny z IEC 62955 jest już zamontowany w urządzeniu.
- Ładowarka jest przeznaczona do podłączenia i pracy przy napięciu sieciowym 230 V (1-fazowe) lub 400 V (3-fazowe) przy częstotliwości 50/60 Hz.
- Upewnić się, że napięcie znamionowe i prąd znamionowy ładowarki są zgodne z wytycznymi miejscowej sieci energetycznej, aby prąd znamionowy przewodu zasilającego nie został przekroczony podczas sesji ładowania, patrz *5 Dane techniczne.*
- Obowiązują wszystkie wymagania dotyczące tworzenia instalacji niskiego napięcia zgodnie z VDE 0100 lub miejscowymi przepisami.

- Musi być dostępny wyłącznik nadmiarowo-prądowy zgodny z okablowaniem domu i mocą ładowarki (patrz tabliczka znamionowa i 5 Dane techniczne).

Więcej wskazówek

Przy wyborze miejsca instalacji zwrócić również uwagę na następujące kwestie:

- Ładowarka jest swobodnie dostępna do obsługi przez upoważnione osoby.
- Jeśli to możliwe, upewnić się, że osoby nieupoważnione nie mogą uzyskać dostępu.
- Zainstalować ładowarkę w taki sposób, aby była łatwo dostępna dla pojazdu.
- Zapewnić wystarczającą swobodę ruchu podczas montażu i ładowania.
- Upewnić się, że jest dostępne dobre połączenie sieciowe:
 - Ładowarki z obsługą sieci LTE
 - Połączenie Wi-Fi w trybie klienta

Warunki środowiskowe

- Przestrzegać specyfikacji zależnych od otoczenia.
- Aby uniknąć uszkodzeń spowodowanych warunkami atmosferycznymi, należy zamontować ładowarkę w miejscu zabezpieczonym przed bezpośrednim działaniem czynników atmosferycznych.
- W razie potrzeby zapewnić wystarczające chłodzenie i/lub wentylację.
- Jeśli to możliwe, należy zainstalować ładowarkę w miejscu, w którym nie jest narażona na bezpośrednie działanie promieni słonecznych i w którym jest zabezpieczona przed uszkodzeniami zewnętrznymi. Bezpośrednie promieniowanie słoneczne może zwiększyć temperaturę ładowarki, a tym samym pogorszyć moc ładowania.

Wszystkie warianty Pro ładowarki są wyposażone w licznik energii elektrycznej zgodny z MID 2014/32/UE, a zatem spełniają elektromagnetyczne warunki środowiskowe dla urządzeń klasy E1.

Wszystkie warianty ładowarki są zgodne z dyrektywą EMC 2014/30/UE w zakresie kompatybilności elektromagnetycznej.

6.2 Wymagane narzędzia

Narzędzie	Liczba
Wiertło 8 mm do montażu naściennego	1
Śrubokręt Torx TX20 (połączenie śrubowe pokrywy)	1
Śrubokręt Torx TX30 (połączenie śrubowe ściany)	1
Nożyce boczne do skracania przewodu infrastruktury	1
Narzędzie do zdejmowania izolacji i odizolowywania przewodów infrastruktury	1
Ołówek do zaznaczania otworów	1
Śrubokręt płaski do zacisków	1
Poziomica	1
Całówka lub taśma miernicza	1
Szczypce do dławików kablowych M32	1
Urządzenie mobilne lub laptop do konfiguracji	1
Narzędzie do ściągania izolacji i odizolowywania przewodu RS-485	Opcjonalnie
Szczypce półokrągłe do wprowadzania przewodów	Opcjonalnie
Narzędzie do montażu wtyczki RJ45	Opcjonalnie

7 Montaż

Ostrzeżenie

Niebezpieczeństwo odniesienia obrażeń w przypadku niewystarczających kwalifikacji personelu.

Skutkiem mogą być ciężkie obrażenia i szkody materialne.

- Tylko przeszkolony i odpowiednio wykwalifikowany personel może pracować przy ładowarce.

Ostrzeżenie

Niebezpieczeństwo odniesienia obrażeń na skutek niestabilnej ściany.

Jeśli nośność ściany jest mniejsza niż 40 kg, może dojść do ciężkich obrażeń.

- Ładowarkę montować wyłącznie na ścianach o nośności co najmniej 40 kg.
- Przestrzegać wszystkich ostrzeżeń.

Uwaga

Szkody materialne na skutek niewłaściwego miejsca montażu.

Nieprzestrzeganie wymagań dotyczących miejsca montażu może prowadzić do szkód materialnych.

- Zapewnić spełnienie wszystkich wymagań w miejscu montażu.
- Przestrzegać wszystkich warunków środowiskowych w miejscu montażu.

7.1 Przygotowanie montażu

Niebezpieczeństwo

Jeśli komponenty zostaną uszkodzone podczas montażu i instalacji, istnieje niebezpieczeństwo ciężkich obrażeń.

- Przerwać dalsze prace.
- Poinformować serwis techniczny.

Niebezpieczeństwo

Istnieje niebezpieczeństwo porażenia instalatora prądem elektrycznym, co może skutkować ciężkimi obrażeniami lub śmiercią.

Każdą zainstalowaną ładowarkę zabezpieczyć wyłącznikiem różnicowoprądowym (co najmniej RCD typu A).

- 1 Przed rozpoczęciem prac montażowych upewnić się, że są spełnione wszystkie wymagania.
- 2 Jednoznacznie zidentyfikować wariant ładowarki na podstawie nazwy modelu na tabliczce znamionowej na obudowie. Oznaczenie modelu i podane pod nim wartości dla połączenia sieciowego (napięcie sieciowe, prąd, częstotliwość) są szczególnie istotne dla identyfikacji.
- 3 Wybrać odpowiedni zestaw uszczelniający w zależności od rodzaju przewodu zasilającego. Zgodnie z tabelą przekrojów.

Średnica zewnętrzna przewodu	Zestaw uszczelek
18–25 mm	Fabrycznie zmontowany zestaw uszczelek
13–18 mm	Dołączony zestaw uszczelek 1-otworowych

Wariant zgodny z niemieckim Eichrecht (prawo kalibracyjne)

- 1 Sprawdzić, czy trzy plomby producenta są obecne i nieuszkodzone.

-  Plomb producenta nie wolno usuwać ani uszkodzić.

Opcja 1: Doprowadzenie przewodu zasilającego od dołu

- 1 Zamontować niezbędne dławiki kablowe od zewnątrz do wewnątrz, z pierścieniem uszczelniającym na dławiku. Zamknąć wszystkie pozostałe otwory zaślepkami. *Patrz rysunek 2.*
- 2 Odizolować przewód infrastruktury na długości 15 cm. *Patrz rysunek 3.*

Opcja 2: Doprowadzenie przewodu zasilającego od tyłu

- 1 Zamontować niezbędne dławiki kablowe od wewnątrz na zewnątrz, z pierścieniem uszczelniającym na dławiku. Zamknąć wszystkie pozostałe otwory zaślepkami.
 - 2 Odizolować kabel infrastruktury na długości 12 cm. *Patrz rysunek 3.*
- i** Jeśli w przypadku montażu naściennego przewody transmisji danych znajdują się bezpośrednio za ładowarką, w razie potrzeby należy użyć dystansów ściennych. Zapobiega to ewentualnemu zgnieceniu przewodów między ścianą a ładowarką.
- 3 Ściągnąć folię ochronną z dystansów ściennych, umieścić je z tyłu ładowarki na przewidzianych do tego celu występach (kopułkach) i mocno docisnąć.

7.2 Montaż ładowarki

! Niebezpieczeństwo

Jeśli komponenty zostaną uszkodzone podczas montażu i instalacji, istnieje niebezpieczeństwo ciężkich obrażeń.

- Przerwać dalsze prace.
- Poinformować serwis techniczny.

- 1 Zaznaczyć na ścianie 4 otwory montażowe zgodnie z szablonem otworów montażowych. *Patrz rysunek 4.*
Jeśli przewód biegnie z tyłu, należy przeciągnąć przewód infrastruktury przez prawy otwór szablonu otworów montażowych. *Patrz rysunek 4.*

! Niebezpieczeństwo

Istnieje niebezpieczeństwo porażenia instalatora prądem elektrycznym, co może skutkować ciężkimi obrażeniami lub śmiercią.

W punktach mocowania śrub nie mogą się znajdować przewody pod napięciem.

- 2 Wywiercić otwory montażowe w ścianie zgodnie z oznaczeniami.
 - 3 Włożyć kołki pod wkręty.
 - 4 Umieścić 4 podkładki uszczelniające na śrubach mocujących w celu uszczelnienia.
 - 5 Jeśli przewód zasilający jest wprowadzany od tyłu, należy wprowadzić go do ładowarki przez dławik kablowy.
- i** Przewód Ethernet (również z podłączoną wtyczką RJ45) można wprowadzić do ładowarki przez szczelinę uszczelniającą w dławiku kablowym.
- 6 Przytrzymać ładowarkę przy wywierconych otworach montażowych. Włożyć 4 śruby montażowe z gumowymi uszczelkami w otwory montażowe znajdujące się w ładowarce (poz. 1). *Patrz rysunek 5.*
 - 7 Mocno dokręcić ładowarkę. *Patrz rysunek 5.*
 - 8 Jeśli przewód zasilający jest wprowadzany od dołu, należy wprowadzić go do ładowarki przez dławik kablowy na spodzie.
- i** Przewód Ethernet (również z podłączoną wtyczką RJ45) można włożyć do ładowarki przez szczelinę uszczelniającą w dławiku kablowym.

7.3 Podłączanie przewodu

! Niebezpieczeństwo

Kontakt z częściami pod napięciem stwarza bezpośrednio śmiertelne niebezpieczeństwo na skutek porażenia prądem elektrycznym.

- Przestrzegać poniższych zasad bezpieczeństwa w sytuacjach awaryjnych, podczas rozwiązywania problemów lub podczas wykonywania prac elektrycznych przy ładowarce:
 - Odłączyć napięcie od ładowarki.
 - Zabezpieczyć przed ponownym włączeniem.
 - Sprawdzić, czy napięcie jest odłączone.
 - Uziemić i zewrzeć ładowarkę.
 - Ostonić sąsiednie części pod napięciem i zabezpieczyć strefę niebezpieczną.

! Niebezpieczeństwo

Jeśli przewód zasilania elektrycznego zostanie podłączony nieprawidłowo, istnieje bezpośrednie śmiertelne niebezpieczeństwo porażenia prądem elektrycznym.

- Przestrzegać schematu połączeń.
- Prawidłowo przyporządkować przewody zgodnie z kolorem.
- Przestrzegać miejscowych przepisów.

i Podczas podłączania kabla infrastruktury przestrzegać schematu połączeń. *Patrz rysunek 6.*

Ładowarka jest podłączona 3-fazowo.

Podłączanie przewodów infrastruktury

Stosować można przewody wielodrutowe z tulejkami lub bez bądź sztywne przewody.

- 1 Odizolować przewody na długość 10–12 mm dla wersji 11 kW lub 18–20 mm dla wersji 22 kW.
- 2 Prawidłowo przyporządkować przyłącza *patrz Rys. 6* i podłączyć do zacisków przyłączeniowych. Zaciski sprężynowe można poluzować za pomocą śrubokręta.
- 3 Zamknąć dławik kablowy. Upewnić się, że są wystarczająco mocne, aby zapewnić wodoszczelność i pyłoszczelność oraz zapobiec przypadkowemu wyciągnięciu przewodów, ale nie na tyle mocne, aby uszkodzić izolację.

Opcjonalnie: Podłączanie przewodu Ethernet i/lub RS-485

- 1 Podłączyć przewód Ethernet do odpowiedniego złącza. *Patrz rysunek 7.*
- 2 Odizolować przewody.
- 3 Odizolować przewód RS-485 na długości 5 mm.
- 4 Podłączyć przewód RS-485 zgodnie z oznaczeniem na zacisku śrubowym.
- 5 Podłączyć zacisk śrubowy do płytki drukowanej. *Patrz rysunek 6.*

i Przyłącze RS-485 jest już zakończone.

7.4 Montaż pokrywy

- 1 Zawiesić osłonę na 2 haczykach u góry (poz. 1). *Patrz rysunek 8.*
- 2 Złożyć pokrywę i mocno docisnąć (poz. 2). *Patrz rysunek 8.*

- 3 Zamocować pokrywę za pomocą 10 śrub i dokręcić momentem dociągającym 3 Nm. *Patrz rysunek 9.*

i Panel dekoracyjny zamontować dopiero po pomyślnym uruchomieniu.

7.5 Zakładanie plomb użytkownika

i Dotyczy tylko wariantu zgodnego z niemieckim Eichrecht (prawem kalibracyjnym).

- 1 Dokładnie wyczyścić powierzchnię. Musi być odtłuszczona i odkurzona.

- 2 Zaplombować dwie górne śruby pokrywy za pomocą plomb użytkownika.

i Plomb producenta i użytkownika nie wolno uszkodzić. W przeciwnym razie zgodność z prawem kalibracyjnym wygaśnie.

8 Uruchomienie

Ładowarkę musi zainstalować, podłączyć i uruchomić certyfikowany wykwalifikowany elektryk zgodnie z miejscowymi przepisami i postanowieniami. Aby to zapewnić, należy wypełnić protokół uruchomienia i przekazać go klientowi.

Protokół uruchomienia można pobrać ze strony <https://www.elli.eco/de/downloads>.

1 Włączyć napięcie ładowarki.

i Gdy tylko ładowarka będzie gotowa do konfiguracji, diody LED zaczną migać na niebiesko.

2 Zeskanować kod QR na karcie danych dostępowych i połączyć się z hotspotem ładowarki.

Jeżeli połączenie za pomocą kodu QR nie działa, należy wykonać następujące kroki:

- Połączyć się z hotspotem ładowarki przez Wi-Fi (patrz SSID Wi-Fi i hasło Wi-Fi na karcie danych dostępowych).

3 Wprowadzić nazwę hosta w wierszu adresu przeglądarki internetowej (patrz karta danych dostępowych).

i Podczas łączenia się w celu konfiguracji ładowarki w przeglądarce może pojawić się komunikat ostrzegawczy dotyczący bezpieczeństwa. W takim przypadku postępować zgodnie z instrukcjami w przeglądarce, aby autoryzować wyjątek bezpieczeństwa i nawiązać połączenie w celu konfiguracji ładowarki.

4 Zalogować się w celu konfiguracji ładowarki za pomocą danych użytkownika service user.

5 Postępować zgodnie z instrukcjami rozpoczęcia pracy w konfiguracji ładowarki.

Opcja 1: Kontrola ładowania w konfiguracji ładowarki

1 Dezaktywować OCPP w ustawieniach połączenia.

2 Aktywować Otwarte ładowanie.

3 Po pomyślnym zakończeniu kontroli ładowania należy ponownie aktywować OCPP.

Opcja 2: Kontrola ładowania w aplikacji

1 Połączyć ładowarkę z aplikacją do ładowania. W tym celu patrz podręcznik użytkownika, rozdział 5.2 Łączenie ładowarki z aplikacją do ładowania.

2 Aktywować Otwarte ładowanie.

3 Po pomyślnym zakończeniu kontroli ładowania należy ponownie aktywować OCPP.

Rozruch został całkowicie ukończony.

9 Mocowanie panelu dekoracyjnego

1 Umieścić panel dekoracyjny na obudowie i mocno docisnąć, aż zaczepy zatrzasną się ze słyszalnym kliknięciem. *Patrz rysunek 10.*

10 Wyłączenie z eksploatacji

! Ostrzeżenie

Niebezpieczeństwo odniesienia obrażeń w przypadku niewystarczających kwalifikacji personelu.

Skutkiem mogą być ciężkie obrażenia i szkody materialne.

- Tylko przeszkolony i odpowiednio wykwalifikowany personel może pracować przy ładowarce.

! Ostrzeżenie

Niebezpieczeństwo odniesienia obrażeń na skutek nieprawidłowego demontażu.

Błędy podczas demontażu mogą prowadzić do śmiertelnie niebezpiecznych sytuacji i powodować znaczne szkody materialne.

- Przestrzegać wszystkich wskazówek dotyczących demontażu.
- Usunięcie plomby producenta i użytkownika powoduje wygaśnięcie zatwierdzenia zgodnie z niemieckim Eichrecht (prawem kalibracyjnym).

10.1 Wyłączanie ładowarki z eksploatacji

1 Przywrócić wszystkie ustawienia fabryczne ładowarki. Wszystkie dane osobowe i wszelkie lokalne kopie zapasowe zostaną usunięte z systemu.

10.2 Demontaż ładowarki

Niebezpieczeństwo

Kontakt z częściami pod napięciem stwarza bezpośrednio śmiertelne niebezpieczeństwo na skutek porażenia prądem elektrycznym.

- Przestrzegać poniższych zasad bezpieczeństwa w sytuacjach awaryjnych, podczas rozwiązywania problemów lub podczas wykonywania prac elektrycznych przy ładowarce:
 - Odłączyć napięcie od ładowarki.
 - Zabezpieczyć przed ponownym włączeniem.
 - Sprawdzić, czy napięcie jest odłączone.
 - Uziemić i zewrzeć ładowarkę.
 - Osłonić sąsiednie części pod napięciem i zabezpieczyć strefę niebezpieczną.

- 1 Przestrzegać wszystkich zasad bezpieczeństwa wyszczególnionych w ostrzeżeniu, aby zapewnić odłączenie napięcia.
- 2 Włożyć zwykłą plastikową kartę między panel dekoracyjny a obudowę ładowarki.
Patrz rysunek 11.
-  Ewentualnie może to spowodować uszkodzenie plastikowej karty.
- 3 Zacząć od odłączenia zaczepek z boku na całym obwodzie i od góry. Na koniec odczepić zaczepek od spodu. *Patrz rysunek 12.*
- 4 Odkręcić śruby i zdjąć pokrywę.
- 5 Wyjąć żyły przewodu zasilającego z zacisków przyłączeniowych.
- 6 Odkręcić ładowarkę od ściany.
- 7 Schować lub zutylizować ładowarkę.

11 Załącznik

11.1 Informacje prawne

© 2024 - Niniejszy dokument zawiera materiały będące własnością Volkswagen Group Charging GmbH (Elli) oraz materiały będące własnością eSystems MTG GmbH. Wszelkie prawa zastrzeżone.

Niniejszego dokumentu nie można zmieniać, powielać, edytować, przekazywać w jakiegokolwiek formie ani w jakikolwiek sposób, w całości lub w części, bez uprzedniej pisemnej zgody Volkswagen Group Charging GmbH (Elli) lub eSystems.

11.2 Właściwości produktu



Ładowarka i dołączona do niej karta ładowania mają certyfikat CE wydany przez producenta i są opatrzone logo CE. Odpowiednie deklaracje zgodności są dostępne pod adresem <https://www.elli.eco/downloads/>.

11.3 Utylizacja



Urządzenie utylizować zgodnie z obowiązującymi miejscowymi przepisami w zakresie utylizacji.

Urządzenia elektryczne i elektroniczne są oznaczone symbolem przekreślonego kosza na śmieci. Oznacza to, że po zakończeniu okresu użytkowania takie urządzenia muszą być zbierane i usuwane oddzielnie od zwykłych odpadów domowych. Jako użytkownik końcowy są Państwo prawnie zobowiązani do selektywnej utylizacji odpadów.

Urządzenia elektryczne/elektroniczne można bezpłatnie utylizować w miejscowych punktach zbiórki w Państwa okolicy. Adresy można uzyskać w urzędzie miasta lub gminy. Funkcja niedostępna we wszystkich krajach.

Są Państwo odpowiedzialni za usunięcie wszelkich danych osobowych ze starego urządzenia.

Jeśli stare urządzenie zawiera wymienne baterie, akumulatory lub lampy, przed utylizacją urządzenia należy je wyjąć i również oddać do oddzielnego punktu zbiórki.

Sprzęt elektryczny i elektroniczny zawiera substancje, które mogą mieć potencjalnie niebezpieczny wpływ na środowisko i zdrowie ludzkie. W związku z tym

zapewnić prawidłową utylizację i wcześniej sprawdzić środki zapobiegające powstawaniu odpadów, takie jak możliwość naprawy lub innej użyteczności, a także przedkładać możliwość ponownego użycia, odnowienia, aktualizacji lub wymiany poszczególnych komponentów nad ostateczną utylizację, aby pomóc chronić nasze środowisko.

W Niemczech: Sprzedawcy detaliczni o powierzchni sprzedaży sprzętu elektrycznego i elektronicznego wynoszącej co najmniej 400 metrów kwadratowych oraz sprzedawcy detaliczni żywności o łącznej powierzchni sprzedaży wynoszącej co najmniej 800 metrów kwadratowych muszą również nieodpłatnie przyjąć zużyty sprzęt, jeżeli oferują sprzęt elektryczny i elektroniczny kilka razy w roku kalendarzowym lub stale i udostępniają go na rynku. W przypadku dystrybucji z wykorzystaniem środków porozumiewania się na odległość za obszar sprzedaży detalicznej uznaje się wszystkie obszary magazynowania i wysyłki.

Przekazując użytkownikowi końcowemu nowe urządzenie elektryczne lub elektroniczne, sprzedawcy muszą bezpłatnie odebrać stare urządzenie tego samego typu, które zasadniczo spełnia te same funkcje co nowe urządzenie, w punkcie sprzedaży lub w jego bezpośrednim sąsiedztwie.

Możliwe jest również bezpłatne odebranie do 3 starych urządzeń każdego typu bez konieczności zakupu nowego urządzenia elektrycznego lub elektronicznego w sklepie detalicznym lub w bezpośrednim sąsiedztwie pod warunkiem, że ich wymiary zewnętrzne nie przekraczają 25 centymetrów.

Dowiedzieć się, czy w Państwa kraju (poza granicami Niemiec) obowiązują podobne przepisy.

Informacje na temat realizacji „celów ilościowych” (poziom zbiórki i recyklingu) określonych w § 10 ust. 3 ElektroG i § 22 ust. 1 ElektroG w Niemczech są dostępne pod adresem: <https://www.bmu.de/themen/wasser-ressourcen-abfall/kreislaufwirtschaft/statistiken/elektro-und-elektronikaltgeraete>



Recykling materiałów oszczędza surowce i energię oraz w znacznym stopniu przyczynia się do ochrony środowiska.

Skróty i akronimy	Znaczenie
DC	Prąd stały
Hz	Hertz
kW	Kilowat
LTE	Ewolucja długoterminowa
mA	Miliamper
MID	Dyrektywa w sprawie przyrządów pomiarowych
N	Przewód neutralny
Nm	Niutonometr
PE	Przewód ochronny
RCD	Wykrywanie prądu szczytkowego
RFID	Systemy zdalnej identyfikacji radiowej
V	Volt
Wi-Fi	Bezprzewodowa sieć lokalna

Obsługa klienta

Jeśli masz jakiegokolwiek pytania dotyczące stacji Wallbox, skontaktuj się z nami.

Prosimy o kontakt za pośrednictwem formularza kontaktowego: <https://www.elli.eco/en/contact>.

Português

Manual do utilizador

No manual de instalação e no manual do utilizador disponível para download encontra informações pormenorizadas sobre o carregador. Leia o manual de instalação e o manual do utilizador para se familiarizar com o carregador.

O manual de instruções contém informações sobre o produto, instruções sobre o carregamento com o carregador e informações sobre a configuração e a colocação em funcionamento do carregador. Pode aceder ao mesmo através de <https://www.elli.eco/downloads/charger2> ou do código QR abaixo.



Política de privacidade

O processamento dos seus dados pessoais por nós é necessário para a utilização do seu carregador. As informações sobre o tratamento de dados, os seus direitos enquanto titular dos dados e os dados de contacto podem ser consultados na nossa política de privacidade em <https://www.elli.eco/de/downloads> ou acedidos através do código QR.



Índice

1	Informações de carácter geral	276
2	Qualificação	277
3	Instruções de segurança	277
3.1	Instruções gerais de segurança para a instalação do carregador	277
3.2	Instruções gerais de segurança para a utilização do carregador	278
4	Âmbito de fornecimento	281
5	Dados técnicos	281
6	Requisitos	281
6.1	Local de montagem e instalação	281
6.2	Ferramentas necessárias	282
7	Montagem	283
7.1	Preparação da montagem	283
7.2	Instalação do carregador	284
7.3	Ligação do cabo	284
7.4	Colocação da tampa	285
7.5	Colocação dos selos do operador	285
8	Colocação em funcionamento	286
9	Fixação do painel decorativo	286
10	Desativação	286
10.1	Colocação do carregador fora de serviço	286
10.2	Desmontagem do carregador	287
11	Anexo	288
11.1	Informações legais	288
11.2	Características do produto	288
11.3	Eliminação	288
11.4	Glossário	289

1 Informações de caráter geral

Âmbito de aplicação do documento

O carregador é compatível com a rede. É utilizado para carregar veículos elétricos que cumpram as normas e orientações geralmente aplicáveis aos veículos elétricos. É adequado para uma utilização estacionária em ambientes interiores e exteriores e em áreas privadas e semipúblicas, para uma operação dentro das especificações elétricas e ambientais definidas; consulte *Dados técnicos* na página 281.

O carregador só pode ser operado em conformidade com todas as disposições nacionais do local de utilização.

O carregador está disponível nas seguintes variantes:

Variante	Características
Connect	Modelo de base
Pro	Com contador de energia (compatível com MID), módulo LTE
Eichrecht	Com contador de energia (em conformidade com a lei de calibração alemã), módulo LTE

Conceito de documentação e grupo-alvo

As instruções de montagem e instalação descrevem a instalação mecânica e elétrica do carregador e destinam-se a eletricitistas qualificados e a empresas especializadas autorizadas pela entidade gestora da rede, que tenham sido encarregadas da montagem e da colocação em funcionamento do carregador.

Para obter informações sobre outras instruções disponíveis, consulte o manual do utilizador.



Para facilitar a leitura, é utilizado apenas o termo masculino para alguns grupos de pessoas, por exemplo, "Utilizadores". Este refere-se a pessoas (m/f/d), por exemplo, "Utilizador (m/f/d)".

Tenha em atenção que o termo "carregador" é representativo de cada modelo individual, exceto quando indicado de outra forma por uma referência específica. Por isso, todas as precauções de segurança relacionadas com o carregador têm de ser igualmente respeitadas para todos os modelos. No presente documento, o termo "carregador" refere-se ao carregador, incluindo o cabo de carregamento.

Ler e guardar a documentação

- Leia atentamente a documentação antes da instalação.
- A documentação deve ser conservada e entregue ao novo proprietário em caso de venda.

Secções destacadas

Perigo

Os textos assinalados com este símbolo contêm informações sobre situações de perigo que, se não forem respeitadas, resultam em morte ou ferimentos graves.

Aviso

Os textos assinalados com este símbolo contêm informações sobre situações de perigo que, se não forem respeitadas, podem resultar em morte ou ferimentos graves.

Cuidado

Os textos assinalados com este símbolo contêm informações sobre situações de perigo que, se não forem respeitadas, podem causar ferimentos ligeiros ou moderados.

Nota

Os textos assinalados com este símbolo contêm informações sobre situações que, se não forem respeitadas, podem causar danos no produto.

Símbolos

Os símbolos utilizados neste documento têm o seguinte significado:

Símbolos utilizados e respetivas explicações

1., a. ou l.	Medidas a seguir pela ordem indicada.
•	Medidas a seguir, sem ordem específica.
i	Os textos com este símbolo contêm informações adicionais.

Fecho da redação

Todas as informações contidas neste documento e no manual do utilizador correspondem às informações disponíveis no momento da impressão. Devido ao constante desenvolvimento do carregador, são possíveis divergências entre o carregador e as informações contidas nestes documentos. As diversas informações, ilustrações e descrições não permitem fazer qualquer reivindicação.

Atualizações de software

Certifique-se de que o carregador tem sempre o software mais recente. Tenha em atenção que uma atualização de software requer aprovação através da aplicação de carregamento.

Pode encontrar informações sobre como emparelhar o carregador com a aplicação de carregamento no manual do utilizador.

Pode encontrar informações sobre as últimas atualizações de software em <https://www.elli.eco/de/changelog/wallbox>. O utilizador é livre de instalar ou rejeitar a atualização. No entanto, tal pode afetar a segurança e a funcionalidade do carregador. Então, a utilização de novas funções pode deixar de ser possível ou as funcionalidades podem ser restringidas.

Se não concordar com uma atualização, fica excluída a responsabilidade do fabricante, do quase-fabricante e do vendedor por danos no carregador, desde que estes se devam exclusivamente à falta de uma atualização.

Apoio ao cliente

Se tiver alguma dúvida sobre o carregador ou sobre este documento, não hesite em contactar-nos. Entre em contacto por telefone ou correio eletrónico. Encontrará os dados de contacto na última página.

Perigo

O incumprimento das instruções contidas neste documento pode resultar em choque elétrico para o utilizador, causando ferimentos graves ou a morte.

- A instalação só pode ser efetuada por eletricistas certificados, que consigam instalar o carregador de forma correta e segura e reconhecer os potenciais perigos.

2 Qualificação

Aviso

Risco de ferimentos e danos materiais, se o pessoal não for suficientemente qualificado.

Tal pode resultar em ferimentos graves e danos materiais.

- Só pessoal qualificado pode efetuar trabalhos no carregador.

-  Todas as atividades descritas nas instruções de instalação apenas podem ser executadas por um eletricista certificado.

3 Instruções de segurança

3.1 Instruções gerais de segurança para a instalação do carregador

- O carregador tem de ser instalado, ligado e colocado em funcionamento por um eletricista certificado, de acordo com as normas e disposições locais. Tenha em atenção que deve ser preenchido um registo de colocação em funcionamento.
- Só são permitidos locais semipúblicos e privados.
- Respeite as indicações relativas ao local de montagem e instalação; consulte *6.1 Local de montagem e instalação*.
- Respeite as condições ambientais (metros de altitude, temperatura e humidade; consulte *5 Dados técnicos*).
- Só podem ser utilizadas peças aprovadas pela Elli. Não é permitida a instalação de peças danificadas, sujas ou contaminadas.
- Não cole nada no carregador nem o cubra com objetos.
- Não introduza quaisquer objetos no carregador.
- Não coloque quaisquer objetos sobre o carregador.
- Evite o contacto do carregador com líquidos.
- Não o instale em atmosferas potencialmente explosivas.
- Proteja cada carregador instalado com um disjuntor diferencial residual (no mín., RCD tipo A).
- Não utilize cabos de extensão, enroladores de cabos nem tomadas múltiplas.

- Não utilize adaptadores.
- Não remova, adultere nem contorne dispositivos de segurança, como o selo do fabricante para a versão legal para comércio.
- Não efetue quaisquer alterações na caixa ou nos componentes internos do carregador.
- Respeite os regulamentos de segurança do país.
- Respeite todos os regulamentos locais relativos a instalações elétricas e os regulamentos de proteção contra incêndios em vigor para a prevenção de incêndios e de acidentes.

Os requisitos pormenorizados relativos aos regulamentos de carga desequilibrada podem ser consultados nos respetivos requisitos específicos do país. A limitação pode ser definida diretamente no veículo, na infraestrutura a montante ou, em alternativa, através do carregador, pelo electricista ou pelo utilizador. A regulação é feita pelo electricista através da configuração do carregador, limitando a corrente de carga.

- A eSystems MTG GmbH/Volkswagen Group Charging GmbH só se responsabiliza pelo estado de entrega do carregador e pelos trabalhos efetuados pelo pessoal especializado do fabricante.

3.2 Instruções gerais de segurança para a utilização do carregador

As secções seguintes contêm informações gerais que se aplicam à utilização do carregador.

Perigo

Se o carregador indicar uma avaria ou se o carregador ou o cabo de carregamento apresentarem fissuras, desgaste acentuado ou outros danos físicos (por exemplo, caixa expandida, etc.), existe o risco de choque elétrico, que pode provocar ferimentos graves ou a morte.

- Contacte o serviço de apoio ao cliente se suspeitar que o carregador ou o cabo estão danificados.
- Não opere o carregador se este estiver fisicamente danificado.
- Em caso de perigo e/ou acidente (por exemplo, formação ou odor de fumo, danos nos cabos, etc.), desligue imediatamente a alimentação de corrente do carregador e contacte o seu técnico de instalação, antes de voltar a ligar o carregador.
- Consulte o capítulo "Resolução de problemas" no manual do utilizador para obter explicações e instruções adicionais sobre os estados de erro apresentados.

Não exponha o carregador a um contacto excessivo com água, pois existe o risco de choque elétrico, que pode provocar ferimentos graves ou a morte.

- Não aponte um jato de água forte para o carregador ou contra o mesmo.
- Não mergulhe a tomada em líquidos.

A instalação, manutenção, reparação e mudança de localização deste carregador por um electricista não certificado pode resultar em risco de choque elétrico, causando ferimentos graves ou a morte.

- A instalação, manutenção, reparação e deslocação do carregador só podem ser efetuadas por electricistas certificados. Se o carregador for modificado por um electricista não certificado, a Volkswagen Group Charging GmbH reserva-se o direito de anular qualquer direito à garantia.
- O utilizador não deve tentar efetuar a manutenção ou reparação do carregador, uma vez que este não contém quaisquer peças que possam ser reparadas pelo utilizador. As extensões ou personalizações que não estejam descritas no manual do utilizador invalidam a garantia.

! Perigo

Perigo de morte devido a choque elétrico.

A utilização do carregador sem monitorização ativa da ligação à terra pode provocar choques elétricos, curtos-circuitos, incêndios, explosões ou queimaduras.

- Desative a monitorização da ligação à terra apenas em sistemas de alimentação não aterrados.

Perigo de morte devido a choque elétrico ou incêndio.

A presença de água no carregador pode provocar lesões potencialmente fatais devido a choques elétricos e incêndios.

- Nunca mergulhe o carregador ou a ficha em água.
- Não aponte um jato de água, por exemplo, de uma mangueira de jardim ou de uma máquina de limpeza a alta pressão, para o carregador.
- Não coloque objetos cheios de líquido sobre o carregador.
- Limpe o carregador apenas com um pano seco ou levemente húmido.

! Aviso

Uma utilização incorreta do carregador pode provocar danos no mesmo, que podem causar ferimentos ou a morte.

- Leia este manual antes de utilizar o carregador.
- Se, depois de ler este manual, não tiver a certeza de como utilizar o carregador, contacte o serviço de apoio ao cliente para obter ajuda.
- O carregador é um aparelho elétrico. As crianças não estão autorizadas a operar ou brincar com o carregador.

Não utilize adaptadores, conversores ou extensões de cabo com o carregador. Se o fizer, pode danificar o carregador e provocar ferimentos ou a morte.

- Utilize o carregador apenas para carregar veículos elétricos compatíveis com o modo 3*.
- Consulte o manual de instruções do seu veículo para saber se o seu veículo é compatível.

* O modo 3 é o modo de carregamento mais comum, que inclui todos os processos de carregamento com CA em estações de carregamento públicas ou carregadores aos quais o veículo elétrico está ligado.

! Aviso

A utilização de um carregador danificado (por exemplo, caixa expandida, fissuras no cabo de carregamento, etc.) pode expor o utilizador a componentes elétricos e representar um risco de choque elétrico, que pode provocar ferimentos ou a morte.

- Certifique-se sempre de que o carregador não está danificado antes de iniciar o carregamento.
- Certifique-se de que o cabo de carregamento não está danificado (dobrado, entalado ou esmagado).
- Tome precauções para garantir que a tomada não entra temporariamente em contacto com fontes de calor, sujidade ou água.
- Certifique-se sempre de que a superfície de contacto da tomada está isenta de sujidade e humidade, antes de iniciar o carregamento. Utilize a cobertura do cabo para proteger a ficha da sujidade e da humidade.

Um cabo de carregamento danificado pode provocar um choque elétrico, o que pode resultar em perigo para o utilizador, ferimentos graves ou morte.

- Certifique-se de que o cabo de carregamento está posicionado de forma a não poder causar tropeçamento, ser pisado, atravessado ou sujeito a pressão ou danos excessivos. Enrole o cabo de carregamento à volta do carregador e certifique-se de que a tomada não está apoiada no chão.

Puxe apenas pela pega da tomada e nunca pelo próprio cabo de carregamento.

Se o carregador for exposto a temperaturas elevadas (por exemplo, um aquecedor elétrico, fogo aberto) ou a substâncias inflamáveis (por exemplo, latas de gasolina), isso pode danificar o carregador e provocar ferimentos ou a morte.

- Certifique-se de que o carregador ou o cabo de carregamento nunca entram em contacto direto com fontes de calor.
- Não utilize substâncias explosivas ou inflamáveis nas proximidades do carregador.

! Aviso

A utilização do carregador em condições não indicadas neste manual pode danificar o carregador e provocar ferimentos ou a morte.

- Utilize o carregador apenas nas condições de funcionamento indicadas.
- Risco de ferimentos provocados pelo sensor RFID em pessoas com pacemaker ou desfibrilhador.
- Se for portador de um pacemaker, mantenha-se a uma distância mínima de 60 cm do sensor RFID no painel frontal do carregador.
- Se for portador de um desfibrilhador, mantenha-se a uma distância mínima de 40 cm do sensor RFID no painel frontal do carregador.

! Cuidado

Não introduza quaisquer partes do corpo ou outros objetos na ligação da ficha. Tal pode provocar ferimentos ou danos no carregador.

- Não introduza os dedos na ligação da ficha.
- Certifique-se sempre de que, após o carregamento, a tampa de proteção é colocada na ficha de tipo 2 para proteger a ligação da ficha da humidade.

Não desligue o carregador da alimentação elétrica durante a instalação de uma nova atualização. Tal pode provocar ferimentos ou danos no carregador.

- Assegure uma alimentação contínua do carregador durante uma atualização de software.
- Certifique-se sempre de que, após o carregamento, a tampa de proteção é colocada na ficha de tipo 2 para proteger a ligação da ficha da humidade.

! Nota

Se o cabo de carregamento não for totalmente desenrolado durante a sessão de carregamento, o cabo pode sobreaquecer e danificar o carregador.

- Antes de carregar o seu veículo, certifique-se de que o cabo de carregamento está completamente desenrolado e que não existem laços sobrepostos.

Danos materiais devido a agentes de limpeza agressivos.

Os agentes de limpeza agressivos (por exemplo, éter de petróleo, acetona, etanol) podem danificar a superfície da caixa.

- Utilize produtos de limpeza suaves (por exemplo, detergente líquido para a loiça, detergente neutro).
- Verifique regularmente se o carregador apresenta danos ou sujidade na caixa.
- Se necessário, limpe o exterior do carregador com um pano macio, seco ou ligeiramente húmido.

Danos materiais durante a resolução de problemas.

Se uma avaria não for eliminada apesar de ter seguido corretamente as instruções de resolução de problemas, o carregador está avariado.

- Não utilize o carregador.
- Informe o serviço técnico.

4 Âmbito de fornecimento

- i** O âmbito de fornecimento pode incluir mais parafusos do que os necessários.

Componente	Quantidade
Carregador básico, incl. cabo de carregamento montado	1
Tampa	1
Moldura decorativa	1
Instruções de instalação	1
Cartão de dados de acesso	1
Cartão RFID	2
Modelo de perfuração (integrado na embalagem)	1
Parafuso de cabeça cilíndrica para montagem na parede, 6 mm x 60 mm	4
Cavilha para montagem na parede, 8 mm x 60 mm	4
Discos de vedação para montagem na parede	4
Prensa-cabos M32 para infraestrutura e Ethernet/RS-485, incl. disco de vedação e porca	2
Kit de vedação para prensa-cabos M32 ranhurado com 2 guias de cabos para Ethernet/RS-485	1
Tampão de vedação para cabo de dados Ethernet/RS-485	1
Kit de vedação para prensa-cabos de cabo da infraestrutura com diâmetro reduzido	1
Terminal de parafuso para cabo RS-485	1
Tampão de obturação M32, incl. disco de vedação e porca	3
Parafuso para tampa em aço inoxidável, 4 mm x 14 mm	10
Espaçador de parede	4

Verificar o âmbito de fornecimento

1. Imediatamente após o desembalamento, verifique se todos os componentes estão incluídos no âmbito de fornecimento e se não estão danificados.

2. Em caso de danos ou de falta de componentes, contacte o nosso Apoio ao Cliente; consulte o verso deste manual.

5 Dados técnicos

Para os dados técnicos e mecânicos, consulte a ficha de dados técnicos.



6 Requisitos

6.1 Local de montagem e instalação

Capacidade de carga da parede

O carregador destina-se exclusivamente a uma utilização fixa, pelo que tem de ser sempre montado numa parede. A parede deve ter uma capacidade de carga de, pelo menos, 40 kg.

Posição

- Instale o carregador a uma altura mínima de 50 cm e máxima de 115 cm acima do solo para garantir a acessibilidade.
- Mantenha uma distância mínima de 20 cm do carregador em todos os lados. *Veja a figura 1.*

Linha de alimentação elétrica

- Respeite os regulamentos locais do operador da rede elétrica.
- Certifique-se de que existe uma linha de alimentação separada para a instalação do carregador.
- Se necessário, coloque uma linha de alimentação separada que cumpra as especificações gerais para a passagem de cabos e a tecnologia de construção. A linha de alimentação elétrica pode ser colocada sob ou sobre o gesso, conforme necessário.
- O carregador requer um disjuntor de corrente residual externo (no mín., RCD tipo A). Um dispositivo de corrente residual CC (6 mA) em conformidade com a norma IEC 62955 já está integrado no lado do dispositivo.
- O carregador destina-se a ser ligado e operado com uma tensão de rede de 230 V (monofásica) ou 400 V (trifásica) a 50/60 Hz.
- Certifique-se de que a tensão nominal e a corrente nominal do carregador correspondem às especificações da rede elétrica local, de modo que

a corrente nominal da linha de alimentação não seja excedida durante a sessão de carregamento; consulte 5 *Dados técnicos*.

- Aplicam-se todos os requisitos para a instalação de sistemas de baixa tensão de acordo com a norma VDE 0100 ou os regulamentos locais.
- Tem de estar presente um disjuntor de acordo com a cablagem da casa e a potência do carregador (consulte a placa de características e 5 *Dados técnicos*).

Mais informações

Tenha também em atenção o seguinte ao seleccionar o local de instalação:

- O carregador deve estar livremente acessível para ser operado por pessoas autorizadas.
- Se possível, certifique-se de que não é possível o acesso de pessoas não autorizadas.
- Instale o carregador de modo que esteja facilmente acessível para o veículo.
- Certifique-se de que existe liberdade de movimentos suficiente para a instalação e o carregamento.
- Certifique-se de que está disponível uma boa ligação de rede para:
 - Carregadores com recepção LTE
 - Ligação Wi-Fi em modo de cliente

Condições ambientais

- Respeite as especificações ambientais.
- Para evitar danos provocados pelas condições atmosféricas, instale o carregador de modo que fique protegido das intempéries.
- Se necessário, assegure um arrefecimento e/ou ventilação suficientes.
- Se possível, instale o carregador num local onde não esteja exposto a luz solar direta e onde esteja protegido contra danos externos. A luz solar direta pode aumentar a temperatura do carregador e afetar a potência de carregamento.

Todas as variantes Pro do carregador estão equipadas com um contador de electricidade em conformidade com a Diretiva 2014/32/UE (MID) e, por isso, cumprem as condições ambientais eletromagnéticas para aparelhos da classe E1.

Todas as variantes do carregador estão em conformidade com a Diretiva 2014/30/UE (CEM) no que respeita à compatibilidade eletromagnética.

6.2 Ferramentas necessárias

Ferramenta	Quantidade
Berbequim com broca de 8 mm para montagem na parede	1
Chave de fendas Torx TX20 (união roscada da tampa)	1
Chave de fendas Torx TX30 (união roscada da parede)	1
Cortadores laterais para encurtar o cabo da infraestrutura	1
Ferramenta de decapagem e de descolagem para cabo da infraestrutura	1
Lápis para marcar os furos	1
Chave de fendas para os grampos	1
Nível de bolha de ar	1
Régua dobrável ou fita métrica	1
Alicate para prensa-cabos M32	1
Dispositivo móvel ou computador portátil para configuração	1
Ferramenta de decapagem e de descolagem para cabo RS-485	Opcional
Alicate de ponta curva para inserir os cabos	Opcional
Ferramenta de instalação da ficha RJ45	Opcional

7 Montagem

Aviso

Risco de ferimentos devido a pessoal insuficientemente qualificado.

Tal pode resultar em ferimentos graves e danos materiais.

- Os trabalhos no carregador só podem ser efetuados por pessoal devidamente formado e qualificado.

Aviso

Risco de ferimentos devido a parede instável.

Se a parede tiver uma capacidade de carga inferior a 40 kg, podem ocorrer ferimentos graves.

- Instale o carregador apenas em paredes com uma capacidade de carga de, pelo menos, 40 kg.
- Respeite todos os avisos.

Nota

Danos materiais devido a um local de montagem incorreto.

A inobservância dos requisitos do local de montagem pode provocar danos materiais.

- Assegure que todos os requisitos são cumpridos no local de montagem.
- Observe todas as condições ambientais para o local de montagem.

7.1 Preparação da montagem

Perigo

Se componentes forem danificados durante a montagem e instalação, existe o risco de ferimentos graves.

- Interrompa o trabalho.
- Informe o serviço técnico.

Perigo

Existe risco de choque elétrico para o técnico de instalação, resultando em ferimentos graves ou morte.

Proteja cada carregador instalado com um disjuntor diferencial residual (no mín., RCD tipo A).

- 1 Antes de iniciar os trabalhos de instalação, certifique-se de que todos os requisitos estão cumpridos.
- 2 Identifique claramente a variante do carregador através do nome do modelo na placa de identificação na caixa. A designação do modelo e os valores abaixo indicados para a ligação à rede (tensão de rede, corrente, frequência) são particularmente relevantes para a identificação.
- 3 Selecione o kit de vedação adequado em função do tipo de cabo de alimentação elétrica, de acordo com a tabela de secção transversal.

Diâmetro exterior do cabo	Kit de vedação
18–25 mm	Kit de vedação pré-montado de fábrica
13–18 mm	Kit de vedação de 1 furo fornecido

Variante de acordo com a lei de calibração alemã

- 1 Verifique se os três selos do fabricante estão presentes e não estão danificados.
-  Os selos do fabricante não devem ser removidos nem danificados.

Opção 1: encaminhamento do cabo a partir de baixo

- 1 Coloque os prensa-cabos necessários de fora para dentro, com o anel de vedação na união roscada. Feche todas as outras aberturas com tampões de obturação. *Veja a figura 2.*
- 2 Descarne o cabo da infraestrutura num comprimento de 15 cm. *Veja a figura 3.*

Opção 2: encaminhamento do cabo por trás

- 1 Coloque os prensa-cabos necessários de dentro para fora, com o anel de vedação na união roscada. Feche todas as outras aberturas com tampões de obturação.
 - 2 Descarne o cabo da infraestrutura num comprimento de 12 cm. *Veja a figura 3.*
- i** Se os cabos de dados estiverem situados diretamente atrás do carregador quando este estiver montado na parede, utilize espaçadores de parede, se necessário. Deste modo, evita o esmagamento dos cabos entre a parede e o carregador.
- 3 Retire a película protetora dos espaçadores de parede, coloque-os na parte de trás do carregador sobre as saliências (cúpulas) previstas para o efeito e pressione firmemente os espaçadores de parede.

7.2 Instalação do carregador**! Perigo**

Se componentes forem danificados durante a montagem e instalação, existe o risco de ferimentos graves.

- Interrompa o trabalho.
- Informe o serviço técnico.

- 1 Marque os 4 furos de fixação na parede de acordo com o modelo de perfuração. *Veja a figura 4.* Se o cabo vier de trás, puxe o cabo da infraestrutura através do furo direito do modelo de perfuração. *Veja a figura 4.*

! Perigo

Existe risco de choque elétrico para o técnico de instalação, resultando em ferimentos graves ou morte.

Não deve haver cabos sob tensão nos pontos de fixação onde os parafusos são fixados.

- 2 Efetue os furos de fixação na parede conforme marcado.

- 3 Introduza as cavilhas para os parafusos.

- 4 Coloque 4 discos de vedação nos parafusos de fixação, para a vedação.

- 5 Se o cabo for introduzido por trás, introduza-o no carregador através do prensa-cabos.

i O cabo Ethernet (também com a ficha RJ45 já montada) pode ser introduzido no carregador através do kit de vedação ranhurado no prensa-cabos.

- 6 Segure o carregador contra os furos de fixação perfurados. Insira os 4 parafusos de fixação, incluindo as juntas de borracha, nos furos de fixação previstos no carregador (pos. 1). *Veja a figura 5.*

- 7 Aparafuse bem o carregador. *Veja a figura 5.*

- 8 Se o cabo for introduzido por baixo, introduza-o no carregador através do prensa-cabos situado na parte inferior.

i O cabo Ethernet (também com a ficha RJ45 já montada) pode ser introduzido no carregador através do kit de vedação ranhurado no prensa-cabos.

7.3 Ligação do cabo**! Perigo**

O contacto com peças sob tensão representa um perigo de morte imediato devido a choque elétrico.

- Tenha em atenção as seguintes regras de segurança em caso de emergência, para a resolução de avarias ou durante a execução de trabalhos elétricos no carregador:
 - Desligue o carregador da tensão elétrica.
 - Proteja-o contra uma nova ligação.
 - Verifique se não há tensão.
 - Ligue o carregador à terra e provoque um curto-circuito.
 - Cubra as peças sob tensão adjacentes e proteja a zona de perigo.

Perigo

Se o cabo de alimentação elétrica for ligado incorretamente, existe um risco imediato de choque elétrico fatal.

- Observe o esquema elétrico.
- Atribua os fios corretamente segundo a cor.
- Respeite os regulamentos locais.

 Observe o esquema de ligação quando ligar o cabo da infraestrutura. *Veja a figura 6.*

O carregador é ligado de forma trifásica.

Ligação dos cabos da infraestrutura

Podem ser utilizados cabos multifilares, com ou sem virola, ou condutores rígidos.

- 1 Descarne os condutores num comprimento de 10–12 mm para a versão de 11 kW ou 18–20 mm para a versão de 22 kW.
- 2 Atribua as ligações corretamente (*veja a figura 6*) e ligue-as aos terminais de ligação. Os grampos de mola podem ser aliviados com uma chave de fendas.
- 3 Feche o prensa-cabos. Certifique-se de que está suficientemente apertado para garantir a estanquidade à água e ao pó e para evitar que os cabos sejam acidentalmente puxados para fora, mas não tão apertado que danifique o isolamento.

Opcional: ligar o cabo Ethernet e/ou o cabo RS-485

- 1 Ligue o cabo Ethernet à ligação fornecida. *Veja a figura 7.*
- 2 Descarne os cabos.
- 3 Descarne o cabo RS-485 num comprimento de 5 mm.
- 4 Ligue o cabo RS-485 de acordo com a marcação no terminal de parafuso.
- 5 Fixe o terminal de parafuso à placa de circuitos. *Veja a figura 6.*

 A ligação RS-485 já está terminada.

7.4 Colocação da tampa

- 1 Pendure a tampa sobre os 2 ganchos situados na parte superior (pos. 1). *Veja a figura 8.*
- 2 Dobre a tampa para baixo e pressione-a firmemente (pos. 2). *Veja a figura 8.*

- 3 Fixe a tampa com 10 parafusos e aperte-os com um binário de 3 Nm. *Veja a figura 9.*

 Coloque o painel decorativo apenas após uma colocação em funcionamento bem-sucedida.

7.5 Colocação dos selos do operador

 Só se aplica à variante de acordo com a lei de calibração alemã.

- 1 Limpe bem a superfície. Deve estar isenta de gorduras e poeira.
- 2 Bloqueie os dois parafusos superiores da tampa com os selos do operador.

 Os selos do fabricante e do operador não devem ser danificados. Caso contrário, a conformidade com a lei de calibração alemã será anulada.

8 Colocação em funcionamento

O carregador tem de ser instalado, ligado e colocado em funcionamento por um electricista certificado, de acordo com as normas e disposições locais. Para o efeito, deve ser elaborado e entregue ao cliente um registo de colocação em funcionamento.

Pode descarregar o registo de colocação em funcionamento em <https://www.elli.eco/de/downloads>.

1 Ligue a alimentação elétrica do carregador.

i Assim que o carregador estiver pronto para ser configurado, os LED piscam a azul.

2 Leia o código QR no cartão de dados de acesso e ligue-se ao hotspot do carregador.

Se a ligação através do código QR não funcionar, efetue os passos seguintes:

- Ligue-se ao hotspot do carregador através de Wi-Fi (consulte a SSID Wi-Fi e a palavra-passe Wi-Fi no cartão de dados de acesso).

3 Introduza o nome do anfitrião na linha de endereço do navegador de Internet (veja o cartão de dados de acesso).

i Durante a ligação para a configuração do carregador, pode aparecer uma mensagem de aviso de segurança no navegador. Neste caso, siga as instruções do navegador para autorizar uma exceção de segurança e estabelecer a ligação para a configuração do carregador.

4 Inicie sessão na configuração do carregador com os dados do utilizador de serviço.

5 Siga o fluxo de integração a bordo na configuração do carregador.

Opção 1: Realizar verificação de carga na configuração do carregador

- 1 Desative as definições de ligação OCPP.
- 2 Ative o carregamento livre.
- 3 Após realização bem-sucedida da verificação de carga, o OCPP tem de ser ativado novamente.

Opção 2: Realizar verificação de carga na app

- 1 Ligue o carregador à app do carregador. Para tal, consulte o manual do utilizador, capítulo 5.2 Ligar o carregador à app Elli Charging.
- 2 Ative o carregamento livre.
- 3 Após realização bem-sucedida da verificação de carga, o OCPP tem de ser ativado novamente.

A colocação em funcionamento está agora completamente concluída.

9 Fixação do painel decorativo

- 1 Coloque o painel decorativo na caixa e pressione-o firmemente até ouvir o clique dos ganchos de encaixe. *Veja a figura 10.*

10 Desativação

Aviso

Risco de ferimentos devido a pessoal insuficientemente qualificado.

Tal pode resultar em ferimentos graves e danos materiais.

- Os trabalhos no carregador só podem ser efetuados por pessoal devidamente formado e qualificado.

Aviso

Risco de ferimentos devido a desmontagem incorreta.

Os erros durante a desmontagem podem conduzir a situações de perigo de morte e causar danos materiais consideráveis.

- Respeite todas as instruções de desmontagem.
- A remoção do selo do fabricante e do operador invalida a aprovação de acordo com a lei de calibração alemã.

10.1 Colocação do carregador fora de serviço

- 1 Reponha o carregador completo nas definições de fábrica. Todos os dados pessoais e quaisquer cópias de segurança locais são eliminados do sistema.

10.2 Desmontagem do carregador

Perigo

O contacto com peças sob tensão representa um perigo de morte imediato devido a choque elétrico.

- Tenha em atenção as seguintes regras de segurança em caso de emergência, para a resolução de avarias ou durante a execução de trabalhos elétricos no carregador:
 - Desligue o carregador da tensão elétrica.
 - Proteja-o contra uma nova ligação.
 - Verifique se não há tensão.
 - Ligue o carregador à terra e provoque um curto-circuito.
 - Cubra as peças sob tensão adjacentes e proteja a zona de perigo.

- 1 Respeite todas as regras de segurança indicadas no aviso para garantir a ausência de tensão.
- 2 Insira um simples cartão de plástico entre o painel decorativo e a caixa do carregador. *Veja a figura 11.*

-  Pode danificar o cartão de plástico.
- 3 Comece por soltar os ganchos de encaixe pela parte lateral e prossiga para cima. Por fim, solte os ganchos na parte de baixo. *Veja a figura 12.*
- 4 Desaperte os parafusos e retire a tampa.
- 5 Retire os fios do cabo de alimentação dos terminais de ligação.
- 6 Desaparafuse o carregador da parede.
- 7 Guarde ou elimine o carregador.

11 Anexo

11.1 Informações legais

© 2024 – Este documento contém material que é propriedade da Volkswagen Group Charging GmbH (Elli) e material que é propriedade da eSystems MTG GmbH. Todos os direitos reservados.

Este documento não pode ser modificado, reproduzido, processado ou transmitido de qualquer forma ou por qualquer meio, no todo ou em parte, sem a autorização prévia por escrito da Volkswagen Group Charging GmbH (Elli) ou da eSystems.

11.2 Características do produto



O carregador e o cartão de carregamento incluído possuem certificado CE obtido pelos fabricantes e ostentam o logótipo CE. As declarações de conformidade correspondentes podem ser consultadas em <https://www.elli.eco/downloads/>.

11.3 Eliminação



Elimine o aparelho de acordo com os regulamentos de eliminação locais aplicáveis.

Os aparelhos elétricos e eletrônicos estão etiquetados com um símbolo de um caixote do lixo barrado com uma cruz. Isto indica que esses aparelhos devem ser recolhidos e eliminados separadamente dos resíduos domésticos normais no final da sua vida útil. Enquanto utilizador final, é legalmente obrigado a eliminar os seus resíduos separadamente.

Os aparelhos elétricos/eletrônicos podem ser eliminados gratuitamente nos centros de recolha locais da sua área. Pode obter os endereços junto da sua administração municipal ou local. Não disponível em todos os países.

É da sua responsabilidade apagar todos os dados pessoais existentes no aparelho antigo.

Se o seu aparelho antigo contiver pilhas amovíveis, pilhas recarregáveis ou lâmpadas, retire-as antes de se desfazer do aparelho e elimine-as separadamente.

Os equipamentos elétricos e eletrônicos contêm substâncias que podem ter um efeito potencialmente perigoso no ambiente e na saúde humana. Por conseguinte, assegure uma eliminação adequada, verifique

previamente as medidas de prevenção de resíduos, tais como a possibilidade de reparação ou outro tipo de utilização, e privilegie a possibilidade de reutilização, renovação, atualização ou substituição de componentes individuais em detrimento da eliminação final, a fim de ajudar a proteger o nosso ambiente.

Na Alemanha: os retalhistas com uma área de venda de equipamentos elétricos e eletrônicos de, pelo menos, 400 metros quadrados e os retalhistas de produtos alimentares com uma área de venda total de, pelo menos, 800 metros quadrados devem também retomar gratuitamente os resíduos de equipamentos, se oferecerem equipamentos elétricos e eletrônicos várias vezes por ano civil ou de forma permanente e os disponibilizarem no mercado. No caso da distribuição que utiliza meios de comunicação à distância, considera-se que a área de vendas do retalhista inclui todas as áreas de armazenamento e expedição.

Ao entregarem um novo REEE a um utilizador final, os comerciantes devem retomar gratuitamente, no ponto de venda ou nas imediações, um aparelho antigo do mesmo tipo, que desempenhe essencialmente as mesmas funções que o novo aparelho.

Também é possível retomar gratuitamente até 3 aparelhos antigos por tipo de aparelho sem comprar um novo aparelho elétrico ou eletrónico numa loja de venda a retalho ou nas imediações, desde que as suas dimensões externas não excedam 25 centímetros.

Informe-se sobre a existência de regulamentos semelhantes no seu país (fora da Alemanha).

As informações sobre o cumprimento dos "objetivos quantitativos" (taxa de recolha e de reciclagem) previstos no n.º 3 do artigo 10.º da lei ElektroG e no n.º 1 do artigo 22.º da lei ElektroG na Alemanha podem ser consultadas em: <https://www.bmu.de/themen/wasser-ressourcen-abfall/kreislaufwirtschaft/statistiken/elektro-und-elektronikaltgeraete>



A reciclagem de materiais poupa matérias-primas e energia e dá um contributo importante para a proteção do ambiente.

Abreviaturas e acrónimos	Significado
CC	Corrente contínua
Hz	Hertz
kW	Kilowatt
LTE	Evolução de Longo Prazo (Long Term Evolution)
mA	Miliampere
MID	Diretiva relativa aos instrumentos de medição
N	Condutor neutro
Nm	Newton metro
PE	Condutor de proteção
RCD	Dispositivo de corrente residual
RFID	Identificação por radiofrequência
V	Volt
Wi-Fi	Tecnologia de comunicação sem fios

Apoio ao cliente

Se tiver alguma dúvida sobre a Wallbox, não hesite em contactar-nos.

Contacte-nos através do formulário de contacto:
<https://www.elli.eco/en/contact>.

Română

Manual de utilizare

Găsiți informații detaliate despre încărcător în manualul de instalare și în manualul de utilizare disponibil pentru descărcare. Vă rugăm să citiți atât manualul de instalare, cât și manualul de utilizare pentru a vă familiariza pe deplin cu încărcătorul.

Manualul de utilizare conține informații despre produs, instrucțiuni privind încărcarea cu încărcătorul și informații privind configurarea și punerea în funcțiune a încărcătorului. Îl puteți accesa prin intermediul <https://www.elli.eco/downloads/charger2> sau prin codul QR de mai jos.



Politica de confidențialitate

Prelucrarea datelor dumneavoastră cu caracter personal de către noi este necesară pentru utilizarea încărcătorului dumneavoastră. Informații privind prelucrarea datelor, drepturile dumneavoastră în calitate de persoană vizată și detaliile de contact pot fi găsite în politica noastră de confidențialitate la <https://www.elli.eco/de/downloads> sau pot fi accesate prin intermediul codului QR.



Cuprins

1	Informații generale	292
2	Calificare	293
3	Instrucțiuni de siguranță	293
3.1	Instrucțiuni generale de siguranță pentru instalarea încărcătorului	293
3.2	Instrucțiuni generale de siguranță pentru utilizarea încărcătorului	294
4	Furnitura	297
5	Date tehnice	297
6	Condiții prealabile	297
6.1	Locul de montare și instalare	297
6.2	Instrumente necesare	298
7	Montarea	299
7.1	Pregătirea montării	299
7.2	Instalarea încărcătorului	300
7.3	Conectarea cablului	300
7.4	Montarea capacului	301
7.5	Aplicați sigiliul operatorului	301
8	Punerea în funcțiune	302
9	Fixarea panoului decorativ	302
10	Scoaterea din funcțiune	302
10.1	Scoaterea încărcătorului din funcțiune	302
10.2	Demontarea încărcătorului	303
11	Anexă	304
11.1	Informații juridice	304
11.2	Caracteristicile produsului	304
11.3	Eliminare	304
11.4	Glosar	305

1 Informații generale

Domeniul de aplicare al documentului

Încărcătorul este compatibil cu rețeaua. Acesta este utilizat pentru încărcarea vehiculelor electrice care respectă standardele și orientările general aplicabile pentru vehiculele electrice. Este potrivit pentru utilizare staționară în interior și exterior și în zone private și semipublice pentru funcționarea în limitele specificațiilor electrice și de mediu definite, consultați *Date tehnice* la pagina 297.

Încărcătorul poate fi exploatat doar în conformitate cu toate reglementările naționale de la locul de utilizare.

Încărcătorul este disponibil în următoarele variante:

Varianta	Proprietăți
Conectare	Modelul de bază
Pro	Cu contor de energie (conform MID), modul LTE
Legea de calibrare	Cu contor de energie (în conformitate cu legea de calibrare), modul LTE

Conceptul documentației și grupul țintă

Instrucțiunile de montare și instalare descriu instalarea mecanică și electrică a încărcătorului și sunt destinate electricienilor calificați și firmelor specializate autorizate de operatorul de rețea care au fost însărcinate cu montarea și punerea în funcțiune a încărcătorului.

Pentru informații despre alte instrucțiuni disponibile, consultați manualul de utilizare.



Pentru ușurința lecturii, pentru anumite grupuri de persoane se folosește doar termenul masculin, de exemplu „utilizator”. Aceasta include persoane (m/f/d), de ex. „utilizator (m/f/d)”.

Vă rugăm să rețineți că termenul „încărcător” este reprezentativ pentru fiecare model în parte, cu excepția cazului în care se indică altfel printr-o referință specifică. Prin urmare, toate măsurile de siguranță legate de încărcător trebuie să fie respectate în mod egal pentru toate modelele. În acest document, termenul „încărcător” se referă la încărcător, inclusiv la cablul de încărcare.

Citirea și stocarea documentației

- Citiți cu atenție documentația înainte de instalare.
- Documentația trebuie să fie păstrată și predată noului proprietar la vânzare.

Secțiuni evidențiate

Pericol

Textele marcate cu acest simbol conțin informații despre situații periculoase care, dacă sunt ignorate, vor duce la deces sau vătămări grave.

Avertisment

Textele marcate cu acest simbol conțin informații despre situații periculoase care, dacă sunt ignorate, pot duce la deces sau vătămări grave.

Atenție

Textele marcate cu acest simbol conțin informații despre situații periculoase care, dacă sunt ignorate, pot provoca răni ușoare sau moderate.

Notă

Textele etichetate cu acest simbol conțin informații despre situații care pot provoca deteriorarea produsului dacă nu sunt respectate.

Simboluri

Simbolurile utilizate în acest document au următoarea semnificație:

Simbolurile utilizate și explicațiile acestora

1., a. sau l.	Măsuri care trebuie să fie urmate în ordinea specificată.
•	Măsuri care trebuie să fie urmate fără o anumită ordine.
	Textele cu acest simbol conțin informații suplimentare.

Termen limită editorial

Toate informațiile din acest document și din manualul de utilizare corespund informațiilor disponibile la momentul tipării. Datorită dezvoltării continue a încărcătorului, sunt posibile abateri între încărcător și informațiile din aceste documente. Nu se poate face nicio afirmație din diferitele informații, ilustrații și descrieri.

Actualizări de software

Asigurați-vă că încărcătorul are întotdeauna cel mai recent software. Vă rugăm să rețineți că o actualizare a software-ului necesită aprobare prin intermediul aplicației de încărcare.

Informații privind asocierea încărcătorului cu aplicația de încărcare se găsesc în manualul de utilizare.

Informații despre cele mai recente actualizări de software se găsesc pe <https://www.elli.eco/de/change-log/wallbox>. Utilizatorul este liber să instaleze sau să respingă actualizarea. Cu toate acestea, acest lucru poate afecta atât siguranța, cât și funcționalitatea încărcătorului. În acest caz, este posibil ca utilizarea noilor funcții să nu mai fie posibilă sau ca funcționalitățile să fie restricționate.

În cazul în care nu sunteți de acord cu o actualizare, se exclude răspunderea producătorului, a cvasi-producătorului și a vânzătorului pentru deteriorarea încărcătorului, în măsura în care aceasta este imputabilă exclusiv lipsei unei actualizări.

Asistență pentru clienți

Dacă aveți întrebări cu privire la încărcător sau la acest document, nu ezitați să ne contactați. Vă rugăm să ne contactați prin telefon sau e-mail. Detaliile de contact se găsesc pe ultima pagină.

Pericol

Nerespectarea instrucțiunilor conținute în acest document poate determina pericolul de electrocutare pentru utilizator, provocând vătămări grave sau moartea.

- Instalarea poate fi efectuată doar de către electricieni certificați care pot instala încărcătorul în mod corect și sigur și pot recunoaște potențialele pericole.

2 Calificare

Avertisment

Risc de rănire și de deteriorare a bunurilor ca urmare a personalului insuficient calificat.

Acest lucru poate duce la răniri grave și la daune materiale.

- Doar personalul calificat poate lucra la încărcător.

-  Toate activitățile descrise în instrucțiunile de instalare pot fi efectuate doar de către un electrician autorizat.

3 Instrucțiuni de siguranță

3.1 Instrucțiuni generale de siguranță pentru instalarea încărcătorului

- Încărcătorul trebuie să fie instalat, conectat și pus în funcțiune de un electrician autorizat, în conformitate cu reglementările și dispozițiile locale. Vă rugăm să rețineți că trebuie să fie completat un proces-verbal de punere în funcțiune.
- Sunt permise doar locațiile semipublice și private.
- Respectați indicațiile privind locul de montare și instalare, consultați *6.1 Locul de montare și de instalare*.
- Respectați condițiile ambiante (altitudine metri, temperatură și umiditate, consultați *5 Date tehnice*).
- Se pot utiliza doar piese aprobate de Elli. Nu este permisă instalarea pieselor deteriorate/murdare/contaminate.
- Nu lipiți nimic pe încărcător și nu îl acoperiți cu obiecte.
- Nu introduceți niciun obiect în încărcător.
- Nu așezați niciun obiect pe încărcător.
- Evitați contactul dintre încărcător și lichide.
- Nu instalați în atmosfere potențial explozive.
- Protejați fiecare încărcător instalat cu un întrerupător de curent rezidual (cel puțin de tip RCD A).
- Nu utilizați cabluri prelungitoare, role de cablu sau prize multiple.

- Nu utilizați adaptoare.
- Nu îndepărtați, nu manipulați și nu ocoliți dispozitivele de siguranță, precum sigiliul producătorului pentru versiunea legală pentru comercializare.
- Nu efectuați nicio modificare a carcasei sau a componentelor interne ale încărcătorului.
- Respectați normele de siguranță din țara respectivă.
- Respectați toate reglementările locale privind instalațiile electrice, reglementările în vigoare privind protecția împotriva incendiilor pentru prevenirea incendiilor și prevenirea accidentelor.

Cerințele detaliate referitoare la reglementările privind sarcina dezechilibrată pot fi găsite în cerințele specifice fiecărei țări. Limitarea poate fi setată direct în vehicul, în infrastructura din amonte sau, alternativ, de la încărcător, de către electrician sau utilizator. Setarea se face de către electrician prin intermediul configurației încărcătorului prin limitarea curentului de încărcare.

- eSystems MTG GmbH/Volkswagen Group Charging GmbH își asumă răspunderea doar pentru starea de livrare a încărcătorului și pentru lucrările efectuate de către personalul specializat al producătorului.

3.2 Instrucțiuni generale de siguranță pentru utilizarea încărcătorului

Următoarele secțiuni conțin informații generale care se aplică la utilizarea încărcătorului.

Pericol

Dacă încărcătorul indică o defecțiune sau dacă încărcătorul sau cablul de încărcare prezintă crăpături, uzură severă sau alte deteriorări fizice (de exemplu, carcasă extinsă etc.), există pericol de electrocutare, ceea ce poate duce la vătămări grave sau la deces.

- Contactați serviciul de asistență pentru clienți dacă bănuieți că încărcătorul sau cablul este deteriorat.
- Nu folosiți încărcătorul dacă aceasta este deteriorat fizic.
- În caz de pericol și/sau accident, deconectați imediat alimentarea cu energie electrică de la încărcător (de exemplu, apariția fumului sau mirosul de fum, deteriorarea cablurilor etc.) și contactați instalatorul înainte de a porni din nou încărcătorul.
- Consultați capitolul „Depanare” din manualul de utilizare pentru explicații și instrucțiuni suplimentare privind stările de eroare afișate.

Nu expuneți încărcătorul la contact excesiv cu apă, deoarece există pericol de electrocutare, ceea ce poate duce la vătămări grave sau la deces.

- Nu îndreptați un jet puternic de apă pe sau spre încărcător.
- Nu scufundați ștecherul în lichide.

Instalarea, întreținerea, repararea și relocarea acestui încărcător de către un electrician neautorizat poate determina pericol de electrocutare, provocând răni grave sau chiar moartea.

- Doar electricienii certificați sunt autorizați să instaleze, să întrețină, să repare și să relocheze încărcătorul. În cazul în care încărcătorul este modificat de un electrician necertificat, Volkswagen Group Charging GmbH își rezervă dreptul de a renunța la orice pretenții de garanție.
- Utilizatorul nu trebuie să încerce să întrețină sau să repare încărcătorul, deoarece aceasta nu conține piese care pot fi reparate de către utilizator. Extensiile sau adaptările care nu sunt descrise în manualul de utilizare anulează garanția.

! Pericol

Pericol de moarte prin electrocutare.

Utilizarea încărcătorului fără monitorizarea activă a împământării poate provoca șocuri electrice, scurtcircuite, incendii, explozii sau arsuri.

- Dezactivați monitorizarea împământării doar în cazul sistemelor de alimentare cu energie electrică neexploatate.

Pericol de moarte prin electrocutare sau incendiu.

Apa din încărcător poate duce la vătămări care pun viața în pericol prin electrocutare și incendiu.

- Nu scufundați niciodată încărcătorul sau ștecherul în apă.
- Nu direcționați un jet de apă, de exemplu, de la un furtun de grădină sau de la un aparat de curățare de înaltă presiune, către încărcător.
- Nu așezați obiecte pline cu lichid pe încărcător.
- Curățați încărcătorul doar cu o cârpă uscată sau ușor umedă.

! Avertisment

Utilizarea necorespunzătoare a încărcătorului ar putea cauza deteriorarea încărcătorului, ceea ce ar putea duce la rănire sau deces.

- Citiți acest manual înainte de a utiliza încărcătorul.
- Dacă nu sunteți sigur cum să utilizați încărcătorul după ce ați citit acest manual, vă rugăm să contactați serviciul de asistență pentru clienți pentru ajutor.
- Încărcătorul este un dispozitiv electric. Copiii nu au voie să opereze sau să se joace cu încărcătorul.

Nu utilizați adaptoare, convertoare sau extensii de cablu cu încărcător. Acest lucru ar putea deteriora încărcătorul și ar putea cauza răniri sau deces.

- Utilizați încărcătorul doar pentru a încărca vehicule electrice compatibile cu modul 3*.
- Consultați instrucțiunile de utilizare ale autovehiculului dumneavoastră pentru a afla dacă acesta este compatibil.

**Modul 3 este cel mai comun mod de încărcare, care include toate procesele de încărcare în curent alternativ la stațiile de încărcare publice sau la încărcătoarele la care este conectat vehiculul electric.*

! Avertisment

Utilizarea unui încărcător deteriorat (de exemplu, carcasă extinsă, fisuri în cablul de încărcare etc.) ar putea expune utilizatorul la componentele electrice și ar putea determina un pericol de electrocutare, ceea ce ar putea duce la rănire sau deces.

- Asigurați-vă întotdeauna că încărcătorul nu este deteriorat înainte de a începe încărcarea.
- Asigurați-vă că nu este deteriorat cablul de încărcare (îndoit, ciupit sau călcat).
- Luați măsurile de precauție pentru a vă asigura că ștecherul nu intră temporar în contact cu surse de căldură, murdărie sau apă.
- Asigurați-vă întotdeauna că suprafața de contact a ștecherului nu este murdară și umedă înainte de a începe încărcarea. Folosiți capacul pentru cablu pentru a proteja ștecherul de murdărie și umiditate.

Un cablu de încărcare deteriorat ar putea duce la determinarea electrocutării, ceea ce ar putea duce la un pericol pentru utilizator, la răniri grave sau la deces.

- Asigurați-vă de poziționarea cablului de încărcare astfel încât nimeni să nu poată călca, trece peste sau să se împiedice de cablu sau de protejarea cablului de încărcare, astfel încât acesta să nu fie supus unei presiuni sau deteriorări excesive. Înfășurați cablul de încărcare în jurul încărcătorului și asigurați-vă că ștecherul nu se sprijină pe podea.

Trageți doar de ștecher și niciodată de cablul de încărcare în sine.

Dacă încărcătorul este expus la temperaturi ridicate (de exemplu, un încălzitor electric, un foc deschis) sau la substanțe inflamabile (de exemplu, bidoane de benzină), încărcătorul ar putea fi deteriorat și ar putea duce la rănire sau deces.

- Asigurați-vă că încărcătorul sau cablul de încărcare nu intră niciodată în contact direct cu surse de căldură.
- Nu utilizați substanțe explozive sau inflamabile în apropierea încărcătorului.

Avertisment

Utilizarea încărcătorului în condiții care nu sunt enumerate în acest manual ar putea deteriora încărcătorul și ar putea duce la vătămări corporale sau la deces.

- Utilizați încărcătorul doar în condițiile de funcționare specificate.
- Risc de rănire din cauza senzorului RFID pentru persoanele cu stimulator cardiac sau defibrilator.
- Dacă purtați un stimulator cardiac, păstrați o distanță de cel puțin 60 cm față de senzorul RFID din panoul frontal al încărcătorului.
- Dacă purtați un defibrilator, păstrați o distanță de cel puțin 40 cm față de senzorul RFID din panoul frontal al încărcătorului.

Atenție

Nu introduceți nicio parte a corpului sau alte obiecte în conexiunea ștecherului. Acest lucru poate duce la răniri sau la deteriorarea încărcătorului.

- Nu introduceți degetele în conexiunea ștecherului.
- Asigurați-vă întotdeauna că pe ștecherul de tip 2 este montat capacul de protecție după încărcare pentru a proteja conexiunea ștecherului de umiditate.

Nu deconectați încărcătorul de la sursa de alimentare în timpul instalării unei noi actualizări. Acest lucru poate duce la răniri sau la deteriorarea încărcătorului.

- Asigurați o alimentare continuă cu energie electrică a încărcătorului în timpul unei actualizări de software.
- Asigurați-vă întotdeauna că pe ștecherul de tip 2 este montat capacul de protecție după încărcare pentru a proteja conexiunea ștecherului de umiditate.

Notă

În cazul în care cablul de încărcare nu este derulat complet în timpul sesiunii de încărcare, cablul se poate supraîncălzi și poate deteriora încărcătorul.

- Înainte de a încărca autovehiculul, asigurați-vă că este complet derulat cablul de încărcare și că nu există bucle suprapuse.

Daune materiale din cauza agenților de curățare agresivi.

Agenții de curățare agresivi (de exemplu, eterul de petrol, acetona, etanolul) pot deteriora suprafața carcasei.

- Folosiți agenți de curățare blânzi (de exemplu, lichid de spălat vase, detergent neutru).
- Verificați periodic încărcătorul pentru a vedea dacă există deteriorări și murdărie pe carcasă.
- Dacă este necesar, curățați partea exterioară a încărcătorului cu o cârpă moale, uscată sau ușor umedă.

Daune materiale în timpul depanării.

Dacă defecțiunea nu a fost remediată în ciuda faptului că ați urmat corect instrucțiunile de depanare, înseamnă că încărcătorul este defect.

- Nu utilizați încărcătorul.
- Informați serviciul tehnic.

4 Furnitura

i Furnitura poate include mai multe șuruburi decât este necesar.

Componente	Cantitate
Unitatea de bază a încărcătorului, inclusiv cablul de încărcare montat	1
Capac	1
Cadru decorativ	1
Instrucțiuni de instalare	1
Card de date de acces	1
Card RFID	2
Șablon pentru găurire (integrat în ambalaj)	1
Șurub cu cap de placă pentru montare pe perete 6 mm x 60 mm	4
Diblu pentru montare pe perete 8 mm x 60 mm	4
Discuri de etanșare pentru montare pe perete	4
Presetupa de cablu M32 pentru infrastructură și Ethernet/RS-485, inclusiv disc de etanșare și piuliță	2
Set de etanșare pentru presetupa de cablu M32 cu fantă cu 2 mufe de cablu pentru Ethernet/RS-485	1
Dop de etanșare pentru cablul de date Ethernet/RS-485	1
Set de etanșare pentru presetupa de cablu a cablului de infrastructură cu diametru redus	1
Bornă cu șurub pentru cablu RS-485	1
Dop de obturare M32, inclusiv disc de etanșare și piuliță	3
Șurub pentru capac din oțel inoxidabil 4 mm x 14 mm	10
Distanțier de perete	4

Verificați furnitura

1. Imediat după despachetare, verificați dacă toate componentele sunt incluse în furnitură și nu sunt deteriorate.
2. În caz de deteriorare sau de lipsă a unor componente, vă rugăm să contactați serviciul nostru de

asistență pentru clienți, consultați partea din spate a acestor instrucțiuni.

5 Date tehnice



tehnice și mecanice, consultați fișa

6 Condiții prealabile

6.1 Locul de montare și instalare

Capacitatea portantă a peretelui

Încărcătorul este destinat exclusiv utilizării staționare și, prin urmare, trebuie să fie întotdeauna montat pe un perete. Peretele trebuie să aibă o capacitate portantă de cel puțin 40 kg.

Poziția

- Instalați încărcătorul la o înălțime de cel puțin 50 cm și maximum 115 cm deasupra solului pentru a asigura accesibilitatea.
- Păstrați o distanță minimă de 20 cm față de încărcător pe toate laturile. *Consultați figura 1.*

Cablul de alimentare electrică

- Respectați reglementările locale ale operatorului rețelei electrice.
- Asigurați-vă că este disponibil un cablu de alimentare separat pentru montarea încărcătorului.
- Dacă este necesar, instalați un cablu de alimentare separat, care să respecte specificațiile generale privind trasarea cablurilor și tehnologia de construcție. Cablul de alimentare electrică poate fi așezat sub sau pe tencuială, după caz.
- Încărcătorul necesită un întrerupător de curent rezidual extern (min. RCD tip A). Un dispozitiv de curent rezidual de curent continuu (6 mA) în conformitate cu IEC 62955 este deja integrat pe partea dispozitivului.
- Încărcătorul este destinat conectării și funcționării la o tensiune de rețea de 230 V (monofazată) sau 400 V (trifazată) la 50/60 Hz.
- Asigurați-vă că tensiunea nominală și curentul nominal al încărcătorului corespund specificațiilor pentru rețeaua electrică locală, astfel încât curentul nominal al cablului de alimentare să nu fie depășit în timpul sesiunii de încărcare, consultați *5 Date tehnice.*

- Se aplică toate cerințele pentru instalarea sistemelor de joasă tensiune în conformitate cu VDE 0100 sau cu reglementările locale.
- Un întrerupător de circuit în conformitate cu cablajul casei și puterea dispozitivului încărcător (consultați placa de identificare și *5 Date tehnice*) trebuie să fie disponibile.

Indicații suplimentare

De asemenea, vă rugăm să rețineți următoarele atunci când alegeți locația de instalare:

- Încărcătorul este liber accesibil pentru a fi utilizat de către persoanele autorizate.
- Dacă este posibil, asigurați-vă că nicio persoană neautorizată nu poate avea acces.
- Instalați încărcătorul astfel încât să fie ușor accesibil pentru vehicul.
- Asigurați-vă că există suficientă libertate de mișcare pentru montare și încărcare.
- Asigurați-vă că este disponibilă o conexiune de rețea bună pentru:
 - Încărcătoare cu recepție LTE
 - Conexiune WLAN în modul client

Condiții ambiante

- Respectați specificațiile privind mediul ambiant.
- Pentru a evita deteriorarea cauzată de intemperii, instalați încărcătorul astfel încât să fie protejat de intemperii directe.
- Dacă este necesar, asigurați o răcire și/sau o ventilație suficientă.
- Dacă este posibil, instalați încărcătorul într-un mediu în care să nu fie expus direct la lumina directă a soarelui și să fie protejat de daune externe. Lumina directă a soarelui poate crește temperatura încărcătorului și, prin urmare, poate afecta performanța de încărcare.

Toate variantele Pro ale încărcătorului sunt echipate cu un contor de energie electrică conform MID 2014/32/UE și, prin urmare, îndeplinesc condițiile de mediu electromagnetic pentru dispozitivele din clasa E1.

Toate variantele de încărcător sunt conforme cu EMC 2014/30/UE în ceea ce privește compatibilitatea electromagnetică.

6.2 Instrumente necesare

Instrument	Cantitate
Mașină de găurit cu burghiu de 8 mm pentru montare pe perete	1
Șurubelniță Torx TX20 (prindere cu șuruburi capac)	1
Șurubelniță Torx TX30 (prindere cu șuruburi perete)	1
Dispozitive de tăiere laterală pentru scurtarea cablului de infrastructură	1
Instrument de îndepărtare a învelișului și dezizolare pentru cablu de infrastructură	1
Creion pentru marcarea găurilor ce trebuie date	1
Șurubelniță dreaptă pentru borne	1
Nivelă cu bulă de aer	1
Metru pliabil sau ruletă	1
Clește pentru presetupa de cablu M32	1
Dispozitiv mobil sau laptop pentru configurare	1
Instrument de îndepărtare a învelișului și dezizolare pentru cablu RS-485	Opțional
Clește cu vârf îndoit pentru introducerea cablurilor	Opțional
Instrument de montare a ștecherului RJ45	Opțional

7 Montarea

Avertisment

Risc de rănire ca urmare a personalului insuficient calificat.

Acest lucru poate duce la răniri grave și la daune materiale.

- Doar personalul instruit și calificat în mod corespunzător poate lucra la încărcător.

Avertisment

Risc de rănire din cauza peretelui instabil.

Dacă peretele are o capacitate portantă mai mică de 40 kg, se pot produce leziuni grave.

- Instalați încărcătorul doar pe pereți cu o capacitate portantă de cel puțin 40 kg.
- Respectați toate indicațiile de avertizare.

Notă

Daune materiale datorate unui loc de montare necorespunzătoare.

Nerespectarea cerințelor privind locul de montare poate duce la daune materiale.

- Asigurați-vă că toate cerințele sunt îndeplinite la locul de montare.
- Respectați toate condițiile de mediu pentru locul de montare.

7.1 Pregătirea montării

Pericol

În cazul în care componentele sunt deteriorate în timpul montării și instalării, există riscul de rănire gravă.

- Opriți activitatea.
- Informați serviciul tehnic.

Pericol

Există pericol de electrocutare pentru instalator, ceea ce poate duce la vătămări grave sau la deces.

Protejați fiecare încărcătorul instalat cu un întrerupător de curent rezidual (cel puțin RCD de tip A).

- 1 Înainte de a începe lucrările de montare, asigurați-vă că sunt îndeplinite toate cerințele.
- 2 Identificați în mod clar varianta de încărcător cu ajutorul denumirii modelului de pe plăcuța de identificare de pe carcasă. Denumirea modelului și valorile indicate mai jos pentru conexiunea la rețeaua electrică (tensiune, curent, frecvență) sunt deosebit de importante pentru identificare.
- 3 Alegeți setul de etanșare adecvat în funcție de tipul de cablu de alimentare. Conform tabelului de secțiune transversală.

Diametrul exterior al cablului	Set de etanșare
18 – 25 mm	Set de etanșare premontat din fabrică
13 – 18 mm	Set de etanșare cu 1 gaură atașat

Variantă conform legii germane de calibrare

- 1 Verificați dacă cele trei sigilii ale producătorului sunt prezente și nedeteriorate.
-  Sigiliile producătorului nu trebuie să fie îndepărtate sau deteriorate.

Opțiunea 1: Cablu de alimentare de jos

- 1 Montați presetupele de cablu necesare de la exterior spre interior, cu inelul de etanșare pe presetupă. Închideți toate celelalte deschideri cu dopuri de obturare. *Consultați figura 2.*
- 2 Dezizolați cablul de infrastructură pe o lungime de 15 cm. *Consultați figura 3.*

Opțiunea 2: Cablu de alimentare din spate

- 1 Montați presetupele de cablu necesare din interior spre exterior, cu inelul de etanșare pe presetupă. Închideți toate celelalte deschideri cu dopuri de obturare.
 - 2 Dezizolați cablul de infrastructură pe o lungime de 12 cm. *Consultați figura 3.*
- i** În cazul în care cablurile de date sunt amplasate direct în spatele încărcătorului atunci când acesta este montat pe perete, utilizați distanțiere de perete, dacă este necesar. Acest lucru previne posibila strivire a cablurilor între perete și încărcător.
- 3 Îndepărtați folia protectoare de pe distanțierele de perete, poziționați-le pe partea din spate a încărcătorului pe proeminențele (cupolele) prevăzute în acest scop și apăsați ferm distanțierele de perete în poziție.

7.2 Instalarea încărcătorului**! Pericol**

În cazul în care componentele sunt deteriorate în timpul montării și instalării, există riscul de rănire gravă.

- Opriiți activitatea.
- Informați serviciul tehnic.

- 1 Marcați cele 4 găuri de prindere pe perete în conformitate cu șablonul pentru găurire. *Consultați figura 4.*
În cazul în care cablul vine din spate, trageți cablul de infrastructură prin gaura din dreapta a șablonului pentru găurire. *Consultați figura 4.*

! Pericol

Există pericol de electrocutare pentru instalator, ceea ce poate duce la vătămări grave sau la deces.

Nu trebuie să existe cabluri sub tensiune în punctele de prindere în care sunt fixate șuruburile.

- 2 Faceți găurile de prindere în perete conform indicațiilor.

- 3 Introduceți diblurile pentru șuruburi.
 - 4 Așezați 4 discuri de etanșare pe șuruburile de fixare pentru etanșare.
 - 5 În cazul în care cablul de alimentare este introdus din spate, introduceți-l în încărcătorul prin presetupa de cablu.
- i** Cablul Ethernet (și cu ștecherul RJ45 deja atașat) poate fi introdus în încărcător prin setul de etanșare cu fante din presetupa de cablu.
- 6 Țineți încărcătorul pe găurile de prindere perforate. Introduceți cele 4 șuruburi de fixare, inclusiv garniturile de cauciuc, în găurile de prindere prevăzute pe încărcător (poz. 1). *Consultați figura 5.*
 - 7 Prindeți încărcătorul cu șuruburi în poziție fixă. *Consultați figura 5.*
 - 8 În cazul în care cablul de alimentare este introdus de jos, introduceți-l în încărcător prin presetupa de cablu de pe partea inferioară.
- i** Cablul Ethernet (și cu ștecherul RJ45 deja atașat) poate fi introdus în încărcător prin setul de etanșare cu fante din presetupa de cablu.

7.3 Conectarea cablului**! Pericol**

Contactul cu piesele sub tensiune reprezintă un pericol imediat pentru viață prin electrocutare.

- Respectați următoarele reguli de siguranță în caz de urgență, respectiv pentru depanare sau atunci când efectuați lucrări electrice la încărcător:
 - Scoateți încărcătorul de sub tensiune.
 - Asigurați-l împotriva repornirii.
 - Verificați lipsa tensiunii.
 - Împământați și scurtcircuitați încărcătorul.
- Acoperiți piesele sub tensiune învecinate și asigurați zona periculoasă.

! Pericol

În cazul în care cablul de alimentare electrică este conectat incorect, există un pericol iminent pentru viață prin electrocutare.

- Respectați schema electrică.
- Atribuiți firele la culoarea corectă.
- Respectați reglementările locale.

- i** Respectați schema electrică atunci când conectați cablul de infrastructură. *Consultați figura 6.*

Încărcătorul este conectat trifazic.

Racordarea cablurilor de infrastructură

Se pot utiliza cabluri cu mai multe fire, cu sau fără tuburi de capăt sau conductori rigizi.

- 1 Dezizolați conductorii la o lungime de 10 - 12 mm pentru versiunea de 11 kW sau de 18 - 20 mm pentru versiunea de 22 kW.
- 2 Alocați corect conexiunile *consultați Fig. 6* și conectați-le la bornele de conectare. Clemele elastice pot fi eliberate cu ajutorul unei șurubelnițe.
- 3 Închideți presetupa de cablu. Asigurați-vă că acestea sunt suficient de strânse pentru a asigura etanșeitățile la apă și praf și pentru a împiedica scoaterea accidentală a cablurilor, dar nu atât de strânse încât izolația să fie deteriorată.

Opțional: conectarea cablului Ethernet și/sau a cablului RS-485

- 1 Conectați cablul Ethernet la conexiunea prevăzută. *Consultați figura 7.*
- 2 Dezizolați cablurile.
- 3 Dezizolați cablul RS-485 la o lungime de 5 mm.
- 4 Conectați cablul RS-485 în conformitate cu etichetarea de pe borna cu șurub.
- 5 Atașați borna cu șurub la placa de circuite. *Consultați figura 6.*

- i** Conexiunea RS-485 este deja terminată.

7.4 Montarea capacului

- 1 Agățați capacul peste cele 2 cârlige din partea superioară (poz. 1). *Consultați figura 8.*
- 2 Rabatați capacul și apăsați-l ferm (poz. 2). *Consultați figura 8.*
- 3 Fixați capacul cu 10 șuruburi și strângeți-le cu un cuplu de strângere de 3 Nm. *Consultați figura 9.*

- i** Atașați panoul decorativ doar după punerea în funcțiune cu succes.

7.5 Aplicați sigiliul operatorului

- i** Se aplică doar variantei în conformitate cu legea germană de calibrare.

- 1 Curățați bine suprafața. Aceasta trebuie să fie lipsită de grăsime și praf.
- 2 Sigilați cele două șuruburi superioare ale capacului cu sigiliile operatorului.

- i** Sigiliile producătorului și ale operatorului nu trebuie să fie deteriorate. În caz contrar, conformitatea cu legea de calibrare va fi anulată.

8 Punerea în funcțiune

Încărcătorul trebuie să fie instalat, conectat și pus în funcțiune de un electrician autorizat, în conformitate cu reglementările și dispozițiile locale. Pentru a se asigura acest lucru, trebuie completat un proces-verbal de punere în funcțiune și predat clientului.

Puteți descărca procesul-verbal de punere în funcțiune la adresa <https://www.elli.eco/de/downloads>.

- 1 Porniți alimentarea cu energie electrică a încărcătorului.
- 
 Imediat ce încărcătorul este pregătit pentru configurare, LED-urile clipește în albastru.
- 2 Scațați codul QR de pe cardul de date de acces și conectați-vă la hotspotul încărcătorului.

În cazul în care conexiunea prin intermediul codului QR nu funcționează, efectuați următorii pași:

- Conectați-vă la hotspotul încărcător prin Wi-Fi (consultați Wi-Fi SSID și parola Wi-Fi de pe cardul de date de acces).
- 3 Introduceți numele gazdei în linia de adresă a browserului de internet (consultați cardul de date de acces).
 - 
 Este posibil să apară un mesaj de avertizare de securitate în browser atunci când vă conectați la configurația încărcătorului. În acest caz, urmați instrucțiunile din browser pentru a autoriza o excepție de securitate și pentru a stabili conexiunea cu configurația încărcătorului.
 - 4 Conectați-vă la configurația încărcător cu datele Service-User.
 - 5 Urmați onboarding flow din configurația încărcătorului.

Opțiunea 1: Verificați încărcarea în configurarea încărcătorului

- 1 Dezactivați OCPP în setările de conectare.
- 2 Activați încărcarea gratuită.
- 3 După verificarea cu succes a încărcării, OCPP trebuie să fie reactivat.

Opțiunea 2: Verificați încărcarea în aplicație

- 1 Conectați încărcătorul la aplicația de încărcare. Consultați manualul de utilizare, Capitolul 5.2 Conectarea încărcătorului la aplicația de încărcare
- 2 Activați încărcarea gratuită.
- 3 După verificarea cu succes a încărcării, OCPP trebuie să fie reactivat.

Punerea în funcțiune este acum complet finalizată.

9 Fixarea panoului decorativ

- 1 Așezați panoul decorativ pe carcasă și apăsați-l ferm până când auziți clicurile de prindere în poziție. Consultați figura 10.

10 Scoaterea din funcțiune

Avertisment

Risc de rănire ca urmare a personalului insuficient calificat.

Acest lucru poate duce la răniri grave și la daune materiale.

- Doar personalul instruit și calificat în mod corespunzător poate lucra la încărcător.

Avertisment

Risc de rănire din cauza demontării incorecte.

Erorile din timpul demontării pot duce la situații care pun viața în pericol și pot provoca daune materiale considerabile.

- Respectați toate instrucțiunile de demontare.
- Îndepărtarea sigiliului producătorului și al operatorului anulează aprobarea în conformitate cu legea germană privind calibrarea.

10.1 Scoaterea încărcătorului din funcțiune

- 1 Resetați întregul încărcător la setările din fabrică. Toate datele cu caracter personal și toate copiile de rezervă locale sunt șterse din sistem.

10.2 Demontarea încărcătorului

Pericol

Contactul cu piesele sub tensiune reprezintă un pericol imediat pentru viață prin electrocutare.

- Respectați următoarele reguli de siguranță în caz de urgență, respectiv pentru depanare sau atunci când efectuați lucrări electrice la încărcător:
 - Scoateți încărcătorul de sub tensiune.
 - Asigurați-l împotriva repornirii.
 - Verificați lipsa tensiunii.
 - Împământați și scurtcircuitați încărcătorul.
- Acoperiți piesele sub tensiune învecinate și asigurați zona periculoasă.

- 1 Respectați toate regulile de siguranță enumerate în indicația de avertizare pentru a vă asigura că nu există tensiune.
 - 2 Introduceți o cartelă de plastic simplă între panoul decorativ și carcasa încărcătorului. *Consultați figura 11.*
-  Acest lucru poate duce, după caz, la deteriorarea cardului de plastic.
- 3 Începeți prin a slăbi cârligele de prindere din lateral și în sus. În cele din urmă, slăbiți cârligele de pe partea inferioară. *Consultați figura 12.*
 - 4 Slăbiți șuruburile și scoateți capacul.
 - 5 Îndepărtați firele cablului de alimentare de la bornele de conectare.
 - 6 Deșurubați încărcătorul de pe perete.
 - 7 Depozitați sau eliminați încărcătorul.

11 Anexă

11.1 Informații juridice

© 2024 - Acest document conține materiale deținute de Volkswagen Group Charging GmbH (Elli) și materiale deținute de eSystems MTG GmbH. Toate drepturile rezervate.

Acest document nu poate fi modificat, reprodus, prelucrat sau transmis sub nicio formă sau prin niciun mijloc, integral sau parțial, fără permisiunea scrisă prealabilă a Volkswagen Group Charging GmbH (Elli) sau a eSystems.

11.2 Caracteristicile produsului



Încărcătorul și cartela de încărcare inclusă au fost certificate CE de către producători și poartă marca CE. Declarațiile de conformitate corespunzătoare pot fi accesate la adresa <https://www.elli.eco/downloads/>.

11.3 Eliminare



Eliminați aparatul în conformitate cu regulamentele locale aplicabile privind eliminarea.

Aparatele electrice și electronice sunt marcate cu simbolul coșului de gunoi barat. Acest lucru indică faptul că respectivele aparate trebuie colectate și eliminate separat de deșeurile menajere obișnuite la sfârșitul duratei de viață a acestora. În calitate de utilizator final, sunteți obligat prin lege să vă eliminați deșeurile separat.

Aparatele electrice/electronice pot fi eliminate gratuit la centrele locale de colectare din zona dumneavoastră. Puteți obține adresele de la primăria sau autoritatea locală. Nu este disponibil în toate țările.

Sunteți responsabil pentru ștergerea oricăror date cu caracter personal de pe aparatul vechi.

Dacă aparatul dvs. vechi conține baterii detașabile, baterii reîncărcabile sau lămpi, scoateți-le înainte de a elimina aparatul și eliminați-le separat.

Echipamentele electrice și electronice conțin substanțe care pot avea un efect potențial periculos asupra mediului și sănătății umane. Prin urmare,

asigurați o eliminare corespunzătoare și verificați în prealabil măsurile de evitare a deșeurilor, cum ar fi posibilitatea de reparare sau de utilizare, și favorizați posibilitatea reutilizării, recondiționării, actualizării sau înlocuirii componentelor individuale în locul eliminării finale, pentru a contribui la protejarea mediului înconjurător.

În Germania: de asemenea, comercianții cu amănuntul cu o suprafață de vânzare pentru echipamente electrice și electronice de cel puțin 400 de metri pătrați și comercianții cu amănuntul de produse alimentare cu o suprafață totală de vânzare de cel puțin 800 de metri pătrați trebuie să preia gratuit deșeurile de echipamente în cazul în care oferă echipamente electrice și electronice de mai multe ori pe parcursul unui an calendaristic sau în mod permanent și le pun la dispoziție pe piață. În cazul vânzării prin mijloace de comunicare la distanță, se consideră că zona de vânzare a comerciantului cu amănuntul cuprinde toate zonele de depozitare și de expediere.

Atunci când predă un echipament electric și electronic nou unui utilizator final, comercianții trebuie să preia gratuit, la punctul de vânzare sau în imediata vecinătate, un aparat vechi de același tip, care îndeplinește în esență aceleași funcții ca și aparatul nou.

De asemenea, este posibilă preluarea gratuită a până la 3 aparate vechi pentru fiecare tip de aparat, fără achiziționarea unui aparat electric sau electronic nou într-un magazin cu amănuntul sau în imediata apropiere, cu condiția ca dimensiunile exterioare ale acestora să nu depășească 25 de centimetri.

Aflați dacă există reglementări similare în țara dumneavoastră (în afara Germaniei).

Informații privind îndeplinirea „obiectivelor cantitative” (rata de colectare și de reciclare) standardizate în secțiunea 10 (3) ElektroG și secțiunea 22 (1) ElektroG în Germania pot fi găsite pe: <https://www.bmu.de/themen/wasser-ressourcen-abfall/kreislaufwirtschaft/statistiken/elektro-und-elektronikaltgeraete>



Reciclarea materialelor permite economisirea de materii prime și energie și aduce o contribuție majoră la protecția mediului.

Abrevieri și acronime	Explicație
c.c.	Curent continuu
Hz	Hertz
kW	Kilowatt
LTE	Long Term Evolution
mA	Milliamperi
MID	Directiva privind mijloacele de măsurare
N	Conductor neutru
Nm	Newton metru
PE	Conductor de protecție
RCD	Detectarea curentului rezidual
RFID	Identificarea prin radiofrecvență
V	Volt
WLAN	Wireless Local Area Network

Asistență pentru clienți

Dacă aveți întrebări cu privire la wallbox, nu ezitați să ne contactați.

Vă rugăm să ne contactați prin intermediul formularului de contact: <https://www.elli.eco/en/contact>.

Slovensky

Návod pre používateľa

Podrobné informácie o nabíjačke nájdete v predloženom návode na inštaláciu, ako aj v návode pre používateľa, ktorý je dostupný na prevzatie. Na dôkladné oboznámenie sa s nabíjačkou si prečítajte tak návod na inštaláciu, ako aj návod pre používateľa.

Návod pre používateľa obsahuje informácie o produkte, pokyny na nabíjanie pomocou nabíjačky a informácie o konfigurácii a uvedení nabíjačky do prevádzky. Dostupný je na adrese <https://www.elli.eco/downloads/charger2> alebo cez QR kód uvedený nižšie.



Vyhlásenie o ochrane osobných údajov

Na používanie nabíjačky je potrebné spracovanie vašich osobných údajov z našej strany. Informácie o spracovaní údajov, svojich právach ako dotknutej osoby a kontaktné údaje nájdete v našom vyhlásení o ochrane osobných údajov na adrese <https://www.elli.eco/de/downloads> alebo si ich môžete zobrazit cez QR kód.



Obsah

1	Všeobecné informácie	308
2	Kvalifikácia	309
3	Bezpečnostné pokyny	309
3.1	Všeobecné bezpečnostné pokyny k inštalácii nabíjačky	309
3.2	Všeobecné bezpečnostné pokyny týkajúce sa používania nabíjačky	310
4	Rozsah dodávky	313
5	Technické údaje	313
6	Požiadavky	313
6.1	Miesto montáže a inštalácie	313
6.2	Potrebné nástroje	314
7	Montáž	315
7.1	Príprava montáže	315
7.2	Montáž nabíjačky	316
7.3	Pripojenie kábla	316
7.4	Montáž krytu	317
7.5	Umiestnenie plomb prevádzkovateľa	317
8	Uvedenie do prevádzky	318
9	Upevnenie ozdobného panelu	318
10	Vyradenie z prevádzky	318
10.1	Vyradenie nabíjačky z prevádzky	318
10.2	Demontáž nabíjačky	319
11	Príloha	320
11.1	Právne informácie	320
11.2	Vlastnosti produktu	320
11.3	Likvidácia	320
11.4	Glosár	321

1 Všeobecné informácie

Rozsah dokumentu

Nabíjačka je kompatibilná so sieťou. Slúži na nabíjanie elektrických vozidiel, ktoré spĺňajú všeobecne platné normy a smernice pre elektrické vozidlá. Je určená na neprenosné používanie v interiéri aj v exteriéri a v súkromných a poloverejných priestoroch na prevádzku v rámci definovaných elektrických a environmentálnych špecifikácií, pozri časť *Technické údaje* na strane 313.

Nabíjačku možno prevádzkovať len v súlade so všetkými národnými predpismi v mieste použitia.

Nabíjačka je k dispozícii v nasledujúcich verziách:

Verzia	Vlastnosti
Connect	Základný model
Pro	S meračom energie (kompatibilným s MID), modul LTE
Zákon o kalibrácii (Eichrecht)	S meračom energie (v súlade so zákonom o kalibrácii), modul LTE

Koncept dokumentácie a cieľová skupina

Návod na montáž a inštaláciu opisuje mechanickú a elektrickú inštaláciu nabíjačky a je určený pre kvalifikovaných elektrikárov a odborné spoločnosti schválené prevádzkovateľom siete, ktorí boli poverení montážou a uvedením nabíjačky do prevádzky.

Informácie o ďalších dostupných pokynoch nájdete v návode pre používateľa.



Z dôvodu stručnosti a zrozumiteľnosti textu sa pre niektoré skupiny ľudí používa len mužský rod, napr. „používateľ“. To vždy zahŕňa mužov, ženy aj deti, teda napr. v prípade „používateľov“ to znamená osoby oboch pohlaví aj detí.

Upozorňujeme, že pojem „nabíjačka“ je súhrnný a platí pre všetky modely, pokiaľ nie je pri konkrétnom pokyne označené inak. Všetky bezpečnostné opatrenia v súvislosti s nabíjačkou je preto potrebné dodržiavať v rovnakej miere pre všetky modely. V tomto dokumente sa pojem „nabíjačka“ vzťahuje na nabíjačku vrátane nabíjacieho kábla.

Prečítanie a uchovávanie dokumentácie

- Pred inštaláciou si dokumentáciu pozorne prečítajte.
- Dokumentáciu je potrebné uchovať a pri predaji odovzdať novému majiteľovi.

Zvýraznené časti



Nebezpečenstvo

Texty označené týmto symbolom obsahujú informácie o nebezpečných situáciách, ktorých nedodržanie bude mať za následok smrť alebo vážny úraz.



Výstraha

Texty označené týmto symbolom obsahujú informácie o nebezpečných situáciách, ktorých nedodržanie môže viesť k smrti alebo vážnym úrazom.



Pozor

Texty označené týmto symbolom obsahujú informácie o nebezpečných situáciách, ktorých nedodržanie môže spôsobiť ľahké alebo stredne ťažké poranenia.



Upozornenie

Texty označené týmto symbolom obsahujú situačné informácie, ktorých nedodržaním môže dôjsť k poškodeniu produktu.

Symbody

Symbody použité v tomto dokumente majú tento význam:

Použité symbody a ich vysvetlenie

1., a. alebo I.	Opatrenia, ktoré je potrebné vykonať v uvedenom poradí.
•	Opatrenia, ktoré je potrebné vykonať bez určenia poradia.
i	Texty s týmto symbolom obsahujú dodatočné informácie.

Redakčná uzávierka

Všetky údaje v tomto dokumente a v návode pre používateľa zodpovedajú informáciám dostupným v čase zadania do tlače. Vzhľadom na sústavný ďalší vývoj nabíjačky sú možné odchýlky medzi nabíjačkou a tu uvedenými údajmi. Z rôznych tu podaných informácií, ilustrácií a opisov nie je možné vyvodzovať žiadne nároky.

Aktualizácie softvéru

Dbajte na to, aby bol v nabíjačke vždy nainštalovaný najnovší softvér. Upozorňujeme, že aktualizácia softvéru vyžaduje schválenie prostredníctvom aplikácie nabíjania.

Informácie k spárovaniu nabíjačky s aplikáciou nabíjania nájdete v návode pre používateľa.

Informácie o najnovších aktualizáciách softvéru nájdete na adrese <https://www.elli.eco/de/changelog/wallbox>. Používateľ sa môže rozhodnúť, či chce aktualizáciu nainštalovať alebo odmietnuť. To však môže negatívne ovplyvniť bezpečnosť, ako aj funkčnosť nabíjačky. Používanie nových funkcií potom už nemusí byť možné alebo, alebo môže dôjsť k obmedzeniu funkčnosti nabíjačky.

Ak nesúhlasíte s aktualizáciou, bude tým vylúčená zodpovednosť výrobcu, dodávateľa a predajcu za poškodenie nabíjačky spôsobené výhradne v dôsledku chýbajúcej aktualizácie.

Zákaznícka podpora

V prípade otázok týkajúcich sa nabíjačky alebo tohto dokumentu sa na nás neváhajte obrátiť. Kontaktujte nás telefonicky alebo e-mailom. Kontaktné údaje nájdete na poslednej strane.

Nebezpečenstvo

Pri nedodržaní pokynov uvedených v tomto dokumente vzniká pre používateľa nebezpečenstvo úrazu elektrickým prúdom s dôsledkom vážneho poranenia alebo smrti.

- Inštaláciu môžu vykonávať len certifikovaní a kvalifikovaní elektrikári, ktorí dokážu správne a bezpečne nainštalovať nabíjačku a rozpoznať možné nebezpečenstvá.

2 Kvalifikácia

Výstraha

Nebezpečenstvo poranenia a hmotných škôd v prípade nedostatočnej kvalifikácie personálu.

Dôsledkom môžu byť vážne úrazy a hmotné škody.

- S nabíjačkou smie pracovať len zaškolený personál.

-  Všetky činnosti opísané v návode na inštaláciu môžu vykonávať len certifikovaní a kvalifikovaní elektrikári.

3 Bezpečnostné pokyny

3.1 Všeobecné bezpečnostné pokyny k inštalácii nabíjačky

- Inštaláciu a pripojenie nabíjačky a jej uvedenie do prevádzky môžu vykonávať len certifikovaní a kvalifikovaní elektrikári v súlade s miestnymi predpismi a nariadeniami. Upozorňujeme, že je potrebné vyplniť protokol o uvedení do prevádzky.
- Prípustná je len inštalácia v poloverejných a súkromných priestoroch.
- Dodržte pokyny týkajúce sa miesta montáže a inštalácie, pozri časť 6.1 *Miesto montáže a inštalácie*.
- Dodržte podmienky prostredia (nadmorskú výšku, teplotu a vlhkosť, pozri časť 5 *Technické údaje*).
- Možno používať len schválené diely spoločnosti Elli. Nie je dovolené inštalovať poškodené, znečistené alebo inak kontaminované diely.
- Nabíjačku neolepujte ani ju nezakrývajte predmetmi.
- Do nabíjačky nekladajte žiadne predmety.
- Neumiestňujte na nabíjačku žiadne predmety.
- Zabráňte kontaktu nabíjačky s kvapalinami.
- Neinštalujte na miestach s nebezpečenstvom výbuchu.
- Každú nainštalovanú nabíjačku chráňte prúdovým chráničom (min. RCD typu A).
- Nepoužívajte predlžovacie káble, bubny s káblami ani viacnásobné zásuvky.

- Nepoužívajte žiadne adaptéry.
- Neodstraňujte, nemanipulujte ani neobchádzajte bezpečnostné prvky, ako je napríklad plomba výrobcu pri verzii s certifikáciou Eichrecht.
- Nevykonávajte žiadne zmeny na kryte ani vnútorných komponentoch nabíjačky.
- Dodržiavajte bezpečnostné predpisy danej krajiny.
- Dodržte všetky miestne predpisy pre elektrické inštalácie a platné predpisy požiarnej ochrany na predchádzanie požiarom a nehodám.

Detailné požiadavky v súvislosti s riešením asymetrického zaťaženia nájdete v príslušných predpisoch jednotlivých krajín. Obmedzenie môže byť nastavené kvalifikovanými elektrikármi alebo používateľom priamo vo vozidle, v predradených prívodných zariadeniach alebo alternatívne cez nabíjačku. Nastavenie realizujú kvalifikovaní elektrikári prostredníctvom konfigurácie nabíjačky obmedzením nabíjacieho prúdu.

- Spoločnosť eSystems MTG GmbH/Volkswagen Group Charging GmbH preberá zodpovednosť len za stav nabíjačky pri dodaní a za práce, ktoré vykonal kvalifikovaný personál výrobcu.

3.2 Všeobecné bezpečnostné pokyny týkajúce sa používania nabíjačky

Nasledujúce časti obsahujú všeobecné informácie, ktoré sa uplatňujú pri používaní nabíjačky.

Nebezpečenstvo

Ak nabíjačka signalizuje poruchu alebo ak nabíjačka alebo nabíjací kábel vykazujú porušenie integrity, extrémne opotrebovanie či iné fyzické poškodenie (napr. roztrhnutý kryt atď.), vzniká nebezpečenstvo úrazu elektrickým prúdom, čo bude mať za následok vážne poranenie alebo smrť.

- Ak máte podozrenie na poškodenie nabíjačky alebo kábla, kontaktujte zákazníčku podporu.
- Neprevádzkujte nabíjačku, ak je fyzicky poškodená.
- V prípade nebezpečenstva alebo nehody ihneď odpojte nabíjačku z elektrickej siete (napr. ak zariadenie vydáva dym či zápach, pri poškodení kábla atď.) a pred opätovným zapnutím nabíjačky kontaktujte inštalátora.
- Vysvetlenia a ďalšie pokyny k indikovaným chybovým stavom nájdete v kapitole „Riešenie problémov“ v návode pre používateľa.

Nevystavujte nabíjačku nadmernému kontaktu s vodou, keďže tým vzniká nebezpečenstvo úrazu elektrickým prúdom s dôsledkom vážneho poranenia alebo smrti.

- Nemierte na nabíjačku silným prúdom vody.
- Neponárajte nabíjaciu zásuvku do kvapalín.

Pri inštalácii, údržbe, opravách a premiestňovaní nabíjačky nekvalifikovanými osobami vzniká nebezpečenstvo úrazu elektrickým prúdom so závažnými až smrteľnými následkami.

- Inštaláciu, údržbu, opravy a premiestňovanie nabíjačky môžu vykonávať len certifikovaní a kvalifikovaní elektrikári. V prípade úprav nabíjačky nekvalifikovanými osobami si spoločnosť Volkswagen Group Charging GmbH vyhradzuje právo na odstúpenie od plnenia akýchkoľvek záručných nárokov.
- Používateľ sa nesmie pokúšať o údržbu alebo opravu nabíjačky vlastnými silami, keďže neobsahuje žiadne diely, ktorých údržbu by mohol vykonávať používateľ. V prípade rozšírení alebo úprav nabíjačky, ktoré nie sú opísané v návode pre používateľa, stráca platnosť záruka.

! Nebezpečenstvo

Nebezpečenstvo ohrozenia života v dôsledku úrazu elektrickým prúdom.

Používanie nabíjačky bez aktívneho uzemnenia môže spôsobiť úraz elektrickým prúdom, skrat, požiar, výbuch či popáleniny.

- Uzemnenie možno deaktivovať len v neuzemnených napájacích sieťach.

Nebezpečenstvo ohrozenia života v dôsledku úrazu elektrickým prúdom alebo požiaru.

Voda v nabíjačke môže viesť k životu nebezpečným úrazom v dôsledku zásahu elektrickým prúdom a spôsobiť požiar.

- Nabíjačku ani zásuvku nikdy neponárajte do vody.
- Nemierte na nabíjačku prúdom vody, napr. zo záhradnej hadice alebo vysokotlakového čističa.
- Neumiestňujte na nabíjačku žiadne predmety naplnené kvapalinami.
- Nabíjačku čistite len suchou alebo mierne navlhčenou handričkou.

! Výstraha

Neodborným používaním nabíjačky môže dôjsť k jej poškodeniu, čo môže mať za následok poranenia alebo smrť.

- Pred použitím nabíjačky si prečítajte tento návod.
- Ak po prečítaní tohto návodu nemáte istotu v tom, ako používať nabíjačku, kontaktujte zákaznícku podporu a požiadajte o pomoc.
- Nabíjačka je elektrické zariadenie. Deti nesmú obsluhovať nabíjačku ani sa s ňou hrať.

Nepoužívajte s nabíjačkou žiadne adaptéry, meniče ani káblové predlžovačky. Mohlo by to viesť k poškodeniu nabíjačky a tým k úrazom aj so smrteľnými následkami.

- Nabíjačku používajte výhradne na nabíjanie elektrických vozidiel, ktoré sú kompatibilné s režimom 3*.
- Informácie o tom, či je vaše vozidlo kompatibilné, nájdete v návode na obsluhu vozidla.

**Režim 3 je najbežnejší režim nabíjania, ktorý zahŕňa všetky procesy nabíjania striedavým prúdom vo verejných nabíjacích staniciach alebo nabíjačkách, ku ktorým je pripojené elektrické vozidlo.*

! Výstraha

Používanie poškodenej nabíjačky (napr. roztrhaný kryt, porušenie integrity nabíjacieho kábla atď.) môže spôsobiť kontakt používateľa s elektrickými konštrukčnými súčasťami s nebezpečenstvom úrazu elektrickým prúdom, čo môže mať za následok poranenia alebo smrť.

- Pred začiatkom nabíjania sa vždy uistite, že nabíjačka nie je poškodená.
- Uistite sa, že nie je poškodený nabíjací kábel (zalomený, stlačený či sploštený).
- Prijmite opatrenia, aby nabíjacia zásuvka nebola po dobu nabíjania v kontakte so zdrojmi tepla, nečistotami a vodou.
- Pred začiatkom nabíjania sa vždy uistite, či je kontaktná plocha nabíjacej zásuvky bez nečistôt a vlhkosti. Použite na ochranu zásuvky a konektora pred nečistotami a vlhkosťou kryt kábla.

Poškodený nabíjací kábel by mohol viesť k prebíjaniu, s možným následkom nebezpečenstva pre používateľa, vážneho poranenia alebo smrti.

- Uistite sa, že je nabíjací kábel umiestnený tak, aby naň nebolo možné stúpiť, zakopnúť oň, nemohlo po ňom prejsť žiadne vozidlo ani aby nebol vystavený nadmernému tlaku či poškodeniu iným spôsobom. Oviňte nabíjací kábel okolo nabíjačky a dbajte na to, aby nebola nabíjacia zásuvka na podlahe.

Vyťahujte nabíjací kábel zo zásuvky vždy len za koniec so zástrčkou, nikdy nie za samotný kábel.

Pri vystavení nabíjačky vysokým teplotám (napr. z elektrického ohrievača alebo otvorenému ohňu) alebo horľavým látkam (napr. kanistre s benzínom) môže dôjsť k jej poškodeniu s možným následkom poranenia alebo smrti.

- Uistite sa, že nabíjačka ani nabíjací kábel nikdy nie sú v priamom kontakte so zdrojmi tepla.
- V blízkosti nabíjačky nikdy nepoužívajte výbušné ani horľavé látky.

! Výstraha

Používanie nabíjačky v podmienkach, ktoré nie sú uvedené v tomto návode, môže k jej poškodeniu s následkom poranenia alebo smrti.

- Používajte nabíjačku len vo vymedzených prevádzkových podmienkach.
- Nebezpečenstvo úrazu zo snímača RFID pre osoby s kardiostimulátorom či defibrilátorom.
- Ak máte kardiostimulátor, dodržte vzdialenosť aspoň 60 cm od snímača RFID na prednom paneli nabíjačky.
- Ak máte defibrilátor, dodržte vzdialenosť aspoň 40 cm od snímača RFID na prednom paneli nabíjačky.

! Pozor

Nestrkajte do pripájacej zásuvky žiadne časti tela ani iné predmety. Môže to viesť k úrazu alebo poškodeniu nabíjačky.

- Nestrkajte prsty do pripájacej zásuvky.
- Vždy dbajte na to, aby sa po nabíjaní na zásuvku typu 2 nasadila ochranná krytka na ochranu pripájacej zásuvky pred vlhkosťou.

Počas inštalácie novej aktualizácie neodpájajte nabíjačku od elektriny. Môže to viesť k úrazu alebo poškodeniu nabíjačky.

- Počas aktualizácie softvéru dbajte na nepretržité napájanie nabíjačky prúdom.
- Vždy dbajte na to, aby sa po nabíjaní na zásuvku typu 2 nasadila ochranná krytka na ochranu pripájacej zásuvky pred vlhkosťou.

! Upozornenie

Ak sa nabíjací kábel pred nabíjaním úplne neodvinie, môže dôjsť k jeho prehriatiu a poškodeniu nabíjačky.

- Pred nabíjaním vozidla sa uistite, že je nabíjací kábel úplne odvinutý a netvorí sa na ňom žiadne prekrývajúce sa slučky.

Hmotné škody v dôsledku agresívnych čistiacich prostriedkov.

Agresívne čistiace prostriedky (napr. benzín na čistenie, acetón, etanol) môžu poškodiť povrch krytu.

- Používajte jemné čistiace prostriedky (napr. prostriedky na umývanie riadu, neutrálny čistič).
- Pravidelne kontrolujte nabíjačku, či jej kryt nevykazuje poškodenia a znečistenie.
- V prípade potreby vyčistite vonkajšiu časť nabíjačky mäkkou, suchou alebo mierne navlhčenou handričkou.

Hmotné škody pri riešení problémov.

Ak sa nepodarilo odstrániť chybu napriek správne postupu podľa pokynov na riešenie problémov, ide o poruchu nabíjačky.

- Nepoužívajte nabíjačku.
- Informujte technický servis.

4 Rozsah dodávky

i V rozsahu dodávky sa môže nachádzať viac skrutiek, ako je potrebné.

Komponenty	Počet
Základné zariadenie nabíjačky vrátane nainštalovaného nabíjacieho kábla	1
Kryt	1
Ozdobný rám	1
Návod na inštaláciu	1
Karta s prístupovými údajmi	1
Karta RFID	2
Vrtacia šablóna (integrovaná v obale)	1
Skrutka s tanierovou hlavou na montáž do steny 6 mm x 60 mm	4
Rozperka na montáž do steny 8 mm x 60 mm	4
Tesniace krúžky na montáž do steny	4
Káblková priechodka M32 pre sieťové prírodné vedenie a Ethernet/RS-485 vrát. tesniaci kotúč a matica	2
Súprava tesnení pre káblvú priechodku M32 s drážkou s 2-mi káblvými priechodkami pre Ethernet/RS-485	1
Tesniaca zátka pre dátové vedenie Ethernet/RS-485	1
Súprava tesnení pre káblvú priechodku pre sieťové prírodné vedenie s redukovaným priemerom	1
Skrutková svorka pre kábel RS-485	1
Zaslepovacia zátka M32 vrát. tesniaci kotúč a matica	3
Skrutka na kryt z nerezovej ocele 4 mm x 14 mm	10
Dištančný držiak na stenu	4

Kontrola rozsahu dodávky

1. Ihneď po vybalení skontrolujte, či dodávka obsahuje všetky komponenty a či sú nepoškodené.
2. V prípade poškodení alebo chýbajúcich komponentov kontaktujte našu zákaznícku podporu, pozri zadnú stranu tohto návodu.

5 Technické údaje

Technické a mechanické údaje nájdete v liste technických údajov.



6 Požiadavky

6.1 Miesto montáže a inštalácie

Nosnosť steny

Nabíjačka je určená výhradne na neprenosné použitie, preto musí byť vždy nainštalovaná na stene. Stena musí mať nosnosť aspoň 40 kg.

Umiestnenie

- Nainštalujte nabíjačku minimálne 50 cm a maximálne 115 cm od zeme v záujme bezbariérovej dostupnosti.
- Dodržte minimálnu vzdialenosť nabíjačky od iných predmetov aspoň 20 cm vo všetkých smeroch. *Pozri obrázok 1.*

Elektrické prírodné vedenie

- Dodržte miestne predpisy prevádzkovateľa elektrickej siete.
- Uistite sa, že na montáž nabíjačky je k dispozícii samostatné prírodné vedenie.
- V prípade potreby nainštalujte samostatné prírodné vedenie, ktoré spĺňa všeobecné špecifikácie pre káblvé vedenia a pre technické zariadenia budov. Elektrické prírodné vedenie možno viesť pod omietkou alebo na jej povrchu.
- Nabíjačka vyžaduje externý prúdový chránič (min. RCD typu A). V zariadení je už integrované ochranné zariadenie proti jednosmernému zvyškovému prúdu (6 mA) podľa normy IEC 62955.
- Nabíjačka je určená na pripojenie a prevádzku pri sieťovom napätí 230 V (1-fázovo) alebo 400 V (3-fázovo) pri 50/60 Hz.
- Uistite sa, že menovité napätie a menovitý prúd nabíjačky sa zhodujú s údajmi miestnej elektrickej siete, aby sa počas nabíjania neprekročil menovitý prúd prírodného vedenia, pozri časť 5 *Technické údaje*.
- Platia všetky podmienky na inštaláciu nízkonapäťových systémov podľa normy VDE 0100 alebo miestnych predpisov.

- Musí byť k dispozícii istič vedenia v súlade s elektroinštaláciou budovy a výkonom zariadenia nabíjačky (pozri typový štítok a časť 5 *Technické údaje*).

Ďalšie upozornenia

Pri výbere miesta inštalácie dbajte aj na nasledujúce body:

- Nabíjačka musí byť na obsluhu voľne prístupná pre oprávnené osoby.
- Pokiaľ je to možné, zaistíte, aby k nej nemali prístup nepovolané osoby.
- Nabíjačku nainštalujte tak, aby k nej bol s vozidlom ľahký prístup.
- Uistite sa, že je dostatočná voľnosť pohybu na inštaláciu, ako aj pre nabíjaciu prevádzku.
- Uistite sa, že je k dispozícii dobré sieťové pripojenie pri:
 - nabíjačkách s príjmom LTE,
 - pripojení Wi-Fi v režime klienta.

Podmienky prostredia

- Dbajte na špecifikácie podmienok prostredia pre prevádzku nabíjačky.
- Na predídenie poškodeniu vplyvom počasia nainštalujte nabíjačku tak, aby bola chránená pred priamymi poveternostnými vplyvmi.
- V prípade potreby zaistíte dostatočné chladenie alebo vetranie.
- Umiestnite nabíjačku pokiaľ možno v prostredí, kde nie je vystavená priamemu slnečnému žiareniu a kde bude chránená pred vonkajším poškodením. Priame slnečné žiarenie môže zvyšovať teplotu nabíjačky, a tým negatívne ovplyvňovať nabíjací výkon.

Všetky verzie nabíjačky Pro sú vybavené elektro-merom v súlade s normou MID 2014/32/EÚ, a tým spĺňajú podmienky elektromagnetického prostredia pre zariadenia triedy E1.

Všetky verzie nabíjačky sú v ohľade elektro-magnetickej kompatibility v súlade s normou EMC 2014/30/EÚ.

6.2 Potrebne nástroje

Nástroj	Počet
Vrtačka s 8 mm vrtákom na upevnenie na stenu	1
Skrutkovač Torx TX20 (skrutka krytu)	1
Skrutkovač Torx TX30 (skrutka do steny)	1
Odstrihovač na skrátenie sieťového prívodného vedenia	1
Nástroj na odpláštenie a odizolovanie sieťového prívodného vedenia	1
Ceruzka na vyznačenie otvorov na vrtanie	1
Skrutkovač s drážkou na svorky	1
Vodováha	1
Skladací meter alebo meracie pásmo	1
Kliešte na káblovú priechodku M32	1
Mobilné koncové zariadenie alebo prenosný počítač na konfiguráciu	1
Nástroj na odpláštenie a odizolovanie vedenia RS-485	Voliteľne
Zalomené kliešte so zúženými čel'ustami na zavádzanie vedení	Voliteľne
Nástroj na inštaláciu zásuvky RJ45	Voliteľne

7 Montáž

! Výstraha

Nebezpečenstvo úrazu v prípade nedostatočnej kvalifikácie personálu.

Dôsledkom môžu byť vážne poranenia a hmotné škody.

- S nabíjačkou smie pracovať len zaškolený a patrične kvalifikovaný personál.

! Výstraha

Nebezpečenstvo úrazu v dôsledku nestabilnej steny.

Pri nosnosti steny menšej ako 40 kg môže dôjsť k vážnym poraneniam.

- Nabíjačku inštalujte len na steny s nosnosťou aspoň 40 kg.
- Dodržte všetky výstražné pokyny.

! Upozornenie

Hmotné škody v dôsledku nevhodného miesta inštalácie.

Nedodržanie požiadaviek na miesto inštalácie môže viesť k hmotným škodám.

- Zaistite, aby miesto inštalácie splňovalo všetky požiadavky.
- Dodržte všetky podmienky prostredia pre miesto inštalácie.

7.1 Príprava montáže

! Nebezpečenstvo

V prípade poškodenia komponentov počas montáže a inštalácie vzniká nebezpečenstvo vážnych poranení.

- Zastavte ďalšie práce.
- Informujte technický servis.

! Nebezpečenstvo

Pre inštalátora hrozí nebezpečenstvo úrazu elektrickým prúdom s dôsledkom vážneho poranenia alebo smrti.

Každú inštalovanú nabíjačku chráňte prúdovým chráničom (min. RCD typu A).

- 1 Pred začatím montážnych prác sa uistite, že sú splnené všetky požiadavky.
- 2 Jednoznačne identifikujte verziu nabíjačky podľa názvu modelu na typovom štítku na kryte. Na identifikáciu je dôležité hlavne označenie modelu a pod ním uvedené hodnoty pre sieťové pripojenie (sieťové napätie, prúd, frekvencia).
- 3 Vyberte vhodnú súpravu tesnení v závislosti od typu prívodného vedenia. Podľa tabuľky s prierezmi.

Vonkajší priemer kábla	Súprava tesnení
18 - 25 mm	Súprava tesnení predmontovaná z výroby
13 - 18 mm	Priložená súprava tesnení s jedným otvorom

Verzia podľa nemeckého zákona o kalibrácii (Eichrecht)

- 1 Skontrolujte, či sú prítomné a nepoškodené tri plomby výrobcu.

i Plomby výrobcu sa nesmú odstraňovať ani poškodiť.

Možnosť 1: Prívod kábla zdola

- 1 Namontujte potrebné káblové priechodky smerom z vonkajšej na vnútornú stranu, s tesniacim krúžkom na priechodke. Všetky ostatné otvory uzatvorte zaslepovacími zátkami. *Pozri obrázok 2.*
- 2 Odstráňte plášť na kábli sieťového prívodného vedenia v dĺžke 15 cm. *Pozri obrázok 3.*

Možnosť 2: Prívod kábla zozadu

- 1 Namontujte potrebné káblové priechodky smerom z vnútornej na vonkajšiu stranu, s tesniacim krúžkom na priechodke. Všetky ostatné otvory uzatvorte zaslepovacími zátkami.
- 2 Odstráňte plášť na kábli sieťového prívodného vedenia v dĺžke 12 cm. *Pozri obrázok 3.*

- i** Ak sú pri montáži na stenu dátové vedenia umiestnené priamo za nabíjačkou, použite podľa potreby dištančné držiaky na stenu. Vyhnete sa tak možnému stlačeniu káblov medzi stenou a nabíjačkou.
- 3 Stiahnite z dištančných držiakov ochrannú fóliu, umiestnite ich na zadnú stranu nabíjačky na výčnelky (prelisy) určené na tento účel, a pevne zatlačte držiaky.

7.2 Montáž nabíjačky**! Nebezpečenstvo**

V prípade poškodenia komponentov počas montáže a inštalácie vzniká nebezpečenstvo vážnych poranení.

- Zastavte ďalšie práce.
- Informujte technický servis.

- 1 Zaznačte na stene 4 upevňovacie otvory podľa vrtacej šablóny. *Pozri obrázok 4.*
Ak sa kábel privádza zozadu, potiahnite kábel sieťového prívodného vedenia cez pravý otvor vrtacej šablóny. *Pozri obrázok 4.*

! Nebezpečenstvo

Pre inštalatéra hrozí nebezpečenstvo úrazu elektrickým prúdom s dôsledkom vážneho poranenia alebo smrti.

Na upevňovacích bodoch, na ktorých sú umiestnené skrutky, nesmú byť žiadne vedenia pod napätím.

- 2 Vyvrtajte do steny upevňovacie otvory podľa naznačenia.

- 3 Vložte rozperky pre skrutky.
 - 4 Na utesnenie nasadte na upevňovacie skrutky 4 tesniace krúžky.
 - 5 Ak je prívod kábla zozadu, vedte ho cez káblovú priechodku do nabíjačky.
- i** Ethernetový kábel (aj s už pripojenou zásuvkou RJ45) možno zaviesť do nabíjačky cez súpravu tesnení s drážkou v káblovej priechodke.
- 6 Pridržte nabíjačku na vyvrtaných upevňovacích otvoroch. Vložte 4 upevňovacie skrutky vrátane gumových tesnení do upevňovacích otvorov určených na tento účel na nabíjačke (pol. 1). *Pozri obrázok 5.*
 - 7 Pevne zaskrutkujte nabíjačku. *Pozri obrázok 5.*
 - 8 Ak je prívod kábla zospodu, vedte ho do nabíjačky cez káblovú priechodku na spodnej strane.
- i** Ethernetový kábel (aj s už pripojenou zásuvkou RJ45) možno zaviesť do nabíjačky cez súpravu tesnení s drážkou v káblovej priechodke.

7.3 Pripojenie kábla**! Nebezpečenstvo**

V prípade dotyku s časťami pod napätím vzniká bezprostredné nebezpečenstvo ohrozenia života v dôsledku úrazu elektrickým prúdom.

- V núdzových situáciách, pri riešení problémov a pri realizácii elektrických prác na nabíjačke dodržujte nasledujúce bezpečnostné pravidlá:
 - Odpojte nabíjačku od napätia.
 - Zaistite proti opätovnému spusteniu.
 - Skontrolujte, či nie je prítomné napätie.
 - Uzemnite a skratujte nabíjačku.
 - Zakryte okolité časti pod napätím a zaistite nebezpečnú oblasť.

! Nebezpečenstvo

Pri nesprávnom pripojení elektrického prívodného vedenia vzniká bezprostredné nebezpečenstvo ohrozenia života v dôsledku úrazu elektrickým prúdom.

- Dodržte schému zapojenia.
- Správne podľa farieb priradte žily káblov.
- Dodržte miestne predpisy.

i Pri pripájaní kábla sieťového prívodného vedenia dodržte schému zapojenia. *Pozri obrázok 6.*

Nabíjačka sa pripája na 3 fázy.

Pripojenie sieťových prívodných vedení

Možno použiť viacžilové vedenia s koncovými objímkami žíl alebo bez nich alebo s pevnými vodičmi.

- 1 Odizolujte vodiče v dĺžke 10 - 12 mm pre verziu s 11 kW alebo 18 - 20 mm pre verziu s 22 kW.
- 2 Správne priradte prípojky *pozri obrázok 6* a zasuňte ich do pripojovacích svoriek. Pružinové svorky sa dajú uvoľniť skrutkovačom.
- 3 Uzatvorte kábluvú priechodku. Dbajte na to, aby bola dostatočne tesná v záujme vodotesnosti a prachotesnosti a na zamedzenie náhodnému vytiahnutiu káblov, ale nie až tak tesná, aby sa poškodila izolácia.

Voliteľne: Pripojte ethernetový kábel a/alebo kábel RS-485

- 1 Zapojte ethernetový kábel do na to určenej prípojky. *Pozri obrázok 7.*
 - 2 Odstráňte plášť káblov.
 - 3 Odizolujte kábel RS-485 v dĺžke 5 mm.
 - 4 Upevnite kábel RS-485 podľa označenia na skrutkovej svorke.
 - 5 Zapojte skrutkovú svorku do dosky plošných spojov. *Pozri obrázok 6.*
- i** Prípojka RS-485 je už opatrená koncovkou.

7.4 Montáž krytu

- 1 Zaveste kryt za 2 háčiky v hornej časti (pol. 1). *Pozri obrázok 8.*
- 2 Sklopte kryt a pevne ho zatlačte (pol. 2). *Pozri obrázok 8.*

- 3 Upevnite kryt pomocou 10-tich skrutiek a utiahnite ich krútiacim momentom 3 Nm. *Pozri obrázok 9.*

i Ozdobný panel pripevnite až po úspešnom uvedení do prevádzky.

7.5 Umiestnenie plomb prevádzkovateľa

i Platí len pre verziu podľa nemeckého zákona o kalibrácii (Eichrecht).

- 1 Dôkladne vyčistite povrch. Musí byť bez mastnoty a prachu.

- 2 Zapečatíte obe horné skrutky na kryte pomocou plomb prevádzkovateľa.

i Plomby výrobcu a prevádzkovateľa sa nesmú poškodiť. V opačnom prípade to bude mať za následok neplatnosť zhody podľa nemeckého zákona o kalibrácii Eichrecht.

8 Uvedenie do prevádzky

Inštaláciu, zapojenie a uvedenie nabíjačky do prevádzky musia vykonávať certifikovaní a kvalifikovaní elektrikári v súlade s miestnymi predpismi a nariadeniami. Na zaistenie tejto požiadavky je potrebné vyplniť protokol o uvedení do prevádzky a tento odovzdať zákazníkovi.

Protokol o uvedení do prevádzky si môžete prevziať na adrese <https://www.elli.eco/de/downloads>.

1 Zapnite prívod prúdu do nabíjačky.

i Hneď ako je nabíjačka pripravená na konfiguráciu, začnú LED diódy blikať modrým svetlom.

2 Naskenujte QR kód na karte s prístupovými údajmi a pripojte sa k hotspotu nabíjačky.

Ak nefunguje pripojenie prostredníctvom QR kódu, vykonajte nasledujúce kroky:

- Pripojte sa k hotspotu nabíjačky cez Wi-Fi (identifikátor SSID a heslo Wi-Fi siete pozri na karte s prístupovými údajmi).

3 V adresnom riadku internetového prehliadača zadajte názov hostiteľa (pozri kartu s prístupovými údajmi).

i Pri pripojení ku konfigurácii nabíjačky sa môže v prehliadači zobrazíť bezpečnostné varovné hlásenie. V takom prípade postupujte podľa pokynov v prehliadači na povolenie bezpečnostnej výnimky a vytvorenie spojenia ku konfigurácii nabíjačky.

4 Prihláste sa do konfigurácie nabíjačky s použitím údajov používateľa služby.

5 Postupujte podľa krokov registrácie v konfigurácii nabíjačky.

Možnosť 1: V konfigurácii nabíjačky spustíte skúšku nabíjania

- 1 Deaktivujte nastavenia spojenia OCPP.
- 2 Aktivujte Voľné nabíjanie.
- 3 Po úspešnej skúške nabíjania sa musí OCPP znova aktivovať.

Možnosť 2: Spustíte skúšku nabíjania v aplikácii

- 1 Pripojte nabíjačku k nabíjacej aplikácii. Postup nájdete v používateľskej príručke v kapitole 5.2 spojenie nabíjačky s nabíjacou aplikáciou.
- 2 Aktivujte Voľné nabíjanie.
- 3 Po úspešnej skúške nabíjania sa musí OCPP znova aktivovať.

Uvedenie do prevádzky je teraz úplne ukončené.

9 Upevnenie ozdobného panelu

- 1 Položte ozdobný panel na kryt a pevne ho zatlačte, až kým počuteľne zapadnú zaistovacie háčiky. Pozri obrázok 10.

10 Vyradenie z prevádzky

! Výstraha

Nebezpečenstvo úrazu v prípade nedostatočnej kvalifikácie personálu.

Dôsledkom môžu byť vážne poranenia a hmotné škody.

- S nabíjačkou smie pracovať len zaškolený a patrične kvalifikovaný personál.

! Výstraha

Nebezpečenstvo poranenia v dôsledku chybné demontáže.

Chyby pri demontáži môžu viesť k situáciám ohrozenia života a spôsobiť značné hmotné škody.

- Dodržte všetky pokyny týkajúce sa demontáže.
- Odstránenie plomby výrobcu a prevádzkovateľa bude mať za následok neplatnosť zhody podľa nemeckého zákona o kalibrácii Eichrecht.

10.1 Vyradenie nabíjačky z prevádzky

- 1 Resetujte celú nabíjačku na výrobné nastavenia. Tým sa zo systému vymažú všetky osobné údaje a podľa okolností aj miestne záložné kópie.

10.2 Demontáž nabíjačky

Nebezpečenstvo

V prípade dotyku s časťami pod napätím vzniká bezprostredné nebezpečenstvo ohrozenia života v dôsledku úrazu elektrickým prúdom.

- V núdzových situáciách, pri riešení problémov a pri realizácii elektrických prác na nabíjačke dodržiavajte nasledujúce bezpečnostné pravidlá:

- Odpojte nabíjačku od napätia.
- Zaistite proti opätovnému spusteniu.
- Skontrolujte, či nie je prítomné napätie.
- Uzemnite a skratujte nabíjačku.
- Zakryte okolité časti pod napätím a zaistite nebezpečnú oblasť.

- 1 Dodržte všetky bezpečnostné pravidlá uvedené vo výstražnom upozornení, aby sa zaistilo, že nie je prítomné napätie.
 - 2 Vložte medzi ozdobný panel a kryt nabíjačky obyčajnú plastovú kartu. *Pozri obrázok 11.*
-  Pritom môže prípadne dôjsť k poškodeniu plastovej karty.
- 3 Začnite uvoľňovať zaisťovacie háčiky po bokoch a postupujte smerom nahor. Ako posledné uvoľnite háčiky na spodnej strane. *Pozri obrázok 12.*
 - 4 Uvoľnite skrutky a odstráňte kryt.
 - 5 Odstráňte žily prívodného vedenia z pripojovacích svoriek.
 - 6 Odskrutkujte nabíjačku zo steny.
 - 7 Nabíjačku uskladnite alebo zlikvidujte.

11 Príloha

11.1 Právne informácie

© 2024 – Tento dokument obsahuje materiál, ktorý je majetkom spoločnosti Volkswagen Group Charging GmbH (Elli) a materiál, ktorý je majetkom spoločnosti eSystems MTG GmbH. Všetky práva vyhradené.

Tento dokument ako celok ani jeho časti sa nesmú v žiadnej forme ani žiadnym spôsobom meniť, reprodukovať, spracovávať alebo poskytovať tretím osobám bez predchádzajúceho písomného súhlasu spoločnosti Volkswagen Group Charging GmbH (Elli) alebo spoločnosti eSystems.

11.2 Vlastnosti produktu



Nabíjačka a priložená nabíjacia karta boli výrobcom certifikované označením CE a sú označené logom CE. Príslušné vyhlásenia o zhode sú dostupné na adrese <https://www.elli.eco/downloads/>.

11.3 Likvidácia



Zariadenie zlikvidujte v súlade s platnými miestnymi predpismi o likvidácii odpadov.

Elektrické a elektronické zariadenia sú označené symbolom preškrtnutého odpadkového koša. Ten poukazuje na skutočnosť, že takéto zariadenia sa po uplynutí životnosti musia zhromaždiť a zlikvidovať oddelene od bežného domového odpadu. Ako koncový používateľ máte zo zákona povinnosť likvidovať tieto zariadenia oddelene.

Elektrické a elektronické zariadenia možno bezplatne odovzdať v miestnych zberných dvoroch vo vašom okolí. Ich adresy môžete získať na mestskom alebo obecnom úrade. Nie je dostupná vo všetkých krajinách.

Za vymazanie všetkých prípadných osobných údajov zo starého zariadenia zodpovedáte vy.

Ak vaše staré zariadenie obsahuje odnímateľné batérie, akumulátory alebo žiarovky či žiarivky, tieto pred likvidáciou zo zariadenia odstráňte a zlikvidujte oddelene.

Elektrické a elektronické zariadenia obsahujú látky, ktoré môžu mať potenciálne nebezpečný vplyv na životné prostredie a zdravie ľudí. Preto dbajte

na správnu likvidáciu a vopred si overte opatrenia týkajúce sa predchádzania vzniku odpadu, ako napr. možnosť opravy či iného využitia, a uprednostnite možnosť opätovného použitia zariadení, ich obnovy, aktualizácie či výmeny jednotlivých komponentov pred úplnou likvidáciou, v záujme ochrany životného prostredia.

V Nemecku: Povinnosť bezplatne prevziať staré zariadenia majú aj obchodníci s predajnou plochou na elektrické a elektronické zariadenia aspoň 400 metrov štvorcových, ako aj obchodníci s potravinami s celkovou predajnou plochou aspoň 800 metrov štvorcových, ak ponúkajú elektrické a elektronické zariadenia a umiestňujú ich na trh viackrát v kalendárnom roku alebo na trvalej báze. Pri predaji s použitím prostriedkov diaľkovej komunikácie sa za predajnú plochu maloobchodníka považujú všetky skladovacie a expedičné priestory.

Pri odovzdávaní nového elektrického alebo elektronického zariadenia konečnému používateľovi musia obchodníci bezplatne prevziať staré zariadenie rovnakého typu, ktoré plní v hlavných ohľadoch rovnaké funkcie ako nové zariadenie, v mieste odovzdania alebo v jeho bezprostrednej blízkosti.

Taktiež možno v maloobchodnej prevádzke alebo jej bezprostrednej blízkosti bezplatne odovzdať pre každý druh zariadenia až 3 staré zariadenia jedného druhu aj bez kúpy nového elektrického alebo elektronického zariadenia, ak vonkajšie rozmery týchto odovzdávaných zariadení neprekračujú 25 cm.

Informujte sa, či vo vašej krajine (mimo Nemecka) platia podobné predpisy.

Informácie vo vzťahu k plneniu „kvantitatívnych cieľov“ (miera zberu a recyklácie) stanovených v § 10 ods. 3 nemeckého zákona o elektrických a elektronických zariadeniach (ElektroG) a § 22 ods. 1 ElektroG v Nemecku nájdete na adrese: <https://www.bmuv.de/themen/wasser-ressourcen-abfall/kreislaufwirtschaft/statistiken/elektro-und-elektronikaltgeraete>



Recyklácia materiálov šetrí nerastné suroviny a energiu a vo veľkej miere prispieva k ochrane životného prostredia.

Skratky a akronymy	Význam
DC	Jednosmerný prúd
Hz	Hertz
kW	Kilowatt
LTE	Long Term Evolution (dlhodobý vývoj)
mA	Miliampér
MID	Smernica o meracích prístrojoch
N	Nulový vodič
Nm	Newton meter
PE	Ochranný vodič
RCD	Detekcia zvyškového prúdu
RFID	Rádiofrekvenčná identifikácia
V	Volt
Wi-Fi	Bezdrôtová miestna sieť

Zákaznícka podpora

Ak máte akékoľvek otázky týkajúce sa nástenného boxu, neváhajte nás kontaktovať.

Kontaktujte nás prostredníctvom kontaktného formulára: <https://www.elli.eco/en/contact>.

Slovenščina

Uporabniški priročnik

Podrobne informacije o polnilniku lahko najdete v priročniku za vgradnjo in v uporabniškem priročniku, ki je na voljo za prenos. Preberite tako priročnik za vgradnjo kot tudi uporabniški priročnik, da se temeljito seznanite s polnilnikom.

Uporabniški priročnik vsebuje informacije o izdelku, napotke za polnjenje s polnilnikom ter informacije o konfiguraciji in zagonu polnilnika. Prikličete ga lahko prek spletne strani <https://www.elli.eco/downloads/charger2> ali spodnje kode QR.



Izjava o varstvu podatkov

Za uporabo vašega polnilnika moramo obdelovati vaše osebne podatke. Informacije o obdelavi podatkov, vaših pravicah posameznika, na katerega se nanašajo osebni podatki, in kontaktnih podatkih lahko najdete v naši izjavi o varstvu podatkov, ki je na voljo na spletni strani <https://www.elli.eco/de/downloads>, ki jo lahko prikličete tudi prek kode QR.



Vsebina

1	Splošne informacije	324
2	Kvalifikacije	325
3	Varnostni napotki	325
3.1	Splošni varnostni napotki za vgradnjo polnilnika	325
3.2	Splošni varnostni napotki za uporabo polnilnika	326
4	Obseg dobave	329
5	Tehnični podatki	329
6	Pogoji	329
6.1	Mesto za montažo in namestitev	329
6.2	Potrebno orodje	330
7	Montaža	331
7.1	Priprava na montažo	331
7.2	Montaža polnilnika	332
7.3	Priključitev kabla	332
7.4	Montaža pokrova	333
7.5	Namestitev pečata upravljavca	333
8	Zagon	334
9	Pritrditev okrasnega pokrova	334
10	Zaustavitev delovanja	334
10.1	Zaustavitev delovanja polnilnika	334
10.2	Demontaža polnilnika	335
11	Priloga	336
11.1	Pravne informacije	336
11.2	Lastnosti izdelka	336
11.3	Odlaganje med odpadke	336
11.4	Seznam besed z razlagami	337

1 Splošne informacije

Obseg dokumenta

Polnilnik je mogoče povezati z omrežjem. Uporablja se za polnjenje električnih vozil, ki ustrezajo splošno veljavnim standardom in smernicam za električna vozila. Primeren je za fiksno uporabo v notranjem in zunanjem območju ter v zasebnih in delno javnih prostorih za obratovanje znotraj določenih električnih in okoljskih specifikacij; glejte razdelek *Tehnični podatki* na strani 329.

Polnilnik se sme uporabljati le ob upoštevanju vseh nacionalnih predpisov na mestu uporabe.

Polnilnik je na voljo v naslednjih različicah:

Različica	Lastnosti
Connect	Osnovni model
Pro	S števcu porabe energije (skladni z direktivo MID) in modulom LTE
Eichrecht	S števcu porabe energije (skladni z nemškim zakonom o umerjanju) in modulom LTE

Koncept dokumentacije in ciljna skupina

Navodila za montažo in vgradnjo opisujejo mehansko in električno namestitev polnilnika in so namenjena strokovnjakom za elektrotehniko ter strokovnim podjetjem s pooblastilom omrežnega operaterja, ki izvajajo montažo in zagon polnilnika.

Za informacije o dodatnih razpoložljivih navodilih glejte uporabniški priročnik.



Zaradi lažje berljivosti se za nekatere skupine oseb uporablja samo moška oblika, npr. »uporabnik«. Ta izraz označuje osebe (m/ž/n), npr. »uporabnik (m/ž/n)«.

Upoštevajte, da se izraz »polnilnik« uporablja za vsak posamezni model, razen če je drugače navedeno v posebni opombi. Zato je treba za vse modele v enaki meri upoštevati vse varnostne ukrepe, povezane s polnilnikom. V tem dokumentu se izraz »polnilnik« nanaša na polnilnik, vključno s polnilnim kablom.

Branje in shranjevanje dokumentacije

- Pred vgradnjo skrbno preberite dokumentacijo.
- Dokumentacijo je treba shraniti in jo pri prodaji predati novemu lastniku.

Poudarjeni razdelki

Nevarnost

Besedilo, označeno s tem simbolom, vsebuje informacije o nevarnih situacijah, ki v primeru neupoštevanja povzročijo smrt ali hude telesne poškodbe.

Opozorilo

Besedilo, označeno s tem simbolom, vsebuje informacije o nevarnih situacijah, ki lahko v primeru neupoštevanja povzročijo smrt ali hude telesne poškodbe.

Previdno

Besedilo, označeno s tem simbolom, vsebuje informacije o nevarnih situacijah, ki lahko v primeru neupoštevanja povzročijo lažje ali zmerne telesne poškodbe.

Napotek

Besedilo, označeno s tem simbolom, vsebuje informacije o situacijah, ki lahko v primeru neupoštevanja povzročijo poškodbe izdelka.

Simboli

Simboli, uporabljeni v tem dokumentu, imajo naslednji pomen:

Uporabljeni simboli in njihove razlage

1., a. ali l.	Ukrepi, ki jih je treba upoštevati v navedenem vrstnem redu.
•	Ukrepi, ki jih je treba upoštevati, vendar nimajo določenega vrstnega reda.
	Besedilo s tem simbolom vsebuje dodatne informacije.

Zaključek redakcije

Vsi podatki v tem dokumentu in v uporabniškem priročniku ustrezajo informacijam, ki so bile na voljo v času tiskanja. Zaradi nenehnega nadaljnega razvoja polnilnika so možna odstopanja polnilnika od podatkov v teh dokumentih. Na podlagi različnih informacij, slik in opisov ni mogoče uveljavljati zahtevkov.

Posodobitve programske opreme

Poskrbite za to, da ima polnilnik vedno najnovejšo programsko opremo. Upoštevajte, da je treba posodobitev programske opreme odobriti prek aplikacije za polnjenje.

Informacije o seznanjanju polnilnika z aplikacijo za polnjenje lahko najdete v uporabniškem priročniku.

Informacije o najnovejših posodobitvah programske opreme so na voljo na spletni strani <https://www.elli.eco/de/changelog/wallbox>. Uporabnik lahko namesti posodobitev ali jo zavrne. Slednje lahko negativno vpliva na varnost in delovanje polnilnika. Uporaba novih funkcij v tem primeru morda ne bo več mogoča ali pa bodo funkcije omejene.

Če se ne strinjate s posodobitvijo, je jamstvo proizvajalca, navedenega proizvajalca in prodajalca za škodo na polnilniku izključeno, če jo je mogoče pripisati izključno neizvedeni posodobitvi.

Podpora za stranke

Če imate vprašanja o polnilniku in tem dokumentu, vam z veseljem pomagamo. Stopite v stik z nami prek telefona ali elektronske pošte. Kontaktne podatke lahko najdete na zadnji strani.

Nevarnost

V primeru neupoštevanja navodil v tem dokumentu obstaja nevarnost električnega udara za uporabnika, ki povzroči hude telesne poškodbe ali smrt.

- Namestitev sme izvesti le certificiran strokovnjak za elektrotehniko, ki lahko polnilnik pravilno in varno namesti ter prepozna morebitne nevarnosti.

2 Kvalifikacije

Opozorilo

Nevarnost telesnih poškodb in materialne škode v primeru nezadostnih kvalifikacij osebja.

Posledično lahko pride do hudih telesnih poškodb in materialne škode.

- Dela na polnilniku sme izvajati le usposobljeno osebje.

-  Vse dejavnosti, opisane v navodilih za vgradnjo, smejo izvajati le certificirani strokovnjaki za elektrotehniko.

3 Varnostni napotki

3.1 Splošni varnostni napotki za vgradnjo polnilnika

- Polnilnik mora namestiti, priključiti in zagnati certificiran strokovnjak za elektrotehniko ob upoštevanju lokalnih predpisov in določil. Upoštevajte, da je treba izpolniti protokol o zagonu.
- Dovoljene so le delno javne in zasebne lokacije.
- Upoštevajte napotke glede mesta za montažo in namestitev; glejte razdelek *6.1 Mesto za montažo in namestitev*.
- Upoštevajte okoljske pogoje (višina, temperatura in vlažnost zraka; glejte razdelek *5 Tehnični podatki*).
- Uporabljajo se lahko le odobreni deli družbe Elli. Poškodovanih/umazanih/kontaminiranih delov ni dovoljeno vgraditi.
- Na polnilnik ničesar ne prilepite in ga ne blokirajte s predmeti.
- V polnilnik ne vstavljajte predmetov.
- Na polnilnik ne odlagajte predmetov.
- Preprečite stik polnilnika s tekočino.
- Ne namestite ga na mesta, kjer obstaja nevarnost eksplozije.
- Vsak nameščen polnilnik zaščitite z zaščitnim stikalom na diferenčni tok (najm. RCD tipa A).
- Ne uporabljajte kabljskih podaljškov, kolutov za kable ali večdelnih vtičnic.

- Ne uporabljajte adapterjev.
- Ne odstranjujte, spreminjajte ali premoščajte varnostnih naprav, kot je pečat proizvajalca pri različici Eichrecht.
- Ne spreminjajte ohišja ali notranjih komponent polnilnika.
- Upoštevajte varnostne predpise v državi.
- Upoštevajte vse lokalne predpise za električne instalacije, veljavne protipožarne predpise in predpise za preprečevanje nesreč.

Podrobne zahteve glede določil o nesimetrični obremenitvi so navedene v posameznih nacionalnih zahtevah. Omejitev lahko strokovnjak za elektrotehniko ali uporabnik nastavi neposredno v vozilu, v predhodni infrastrukturi ali alternativno prek polnilnika. Strokovnjak za elektrotehniko izvede nastavitve prek konfiguracije polnilnika z omejitvijo polnilnega toka.

- Družba eSystems MTG GmbH/Volkswagen Group Charging GmbH prevzema samo odgovornost za stanje polnilnika ob dobavi in za dela, ki jih izvede strokovno osebje proizvajalca.

3.2 Splošni varnostni napotki za uporabo polnilnika

V naslednjih razdelkih so navedene informacije, ki veljajo za uporabo polnilnika.

Nevarnost

Če polnilnik prikazuje motnjo ali če je polnilnik ali polnilni kabel razpokan, močno obrabljen ali so na njem prisotne druge fizične poškodbe (npr. razširjeno ohišje itd.), obstaja nevarnost električnega udara, ki povzroči hude telesne poškodbe ali smrt.

- Če sumite, da je polnilnik ali kabel poškodovan, se obrnite na podporo za stranke.
- Polnilnika ne uporabljajte, če je fizično poškodovan.
- V primeru nevarnosti in/ali nesreče nemudoma odklopite polnilnik z vira električne energije (npr. razvoj dima ali vonj po dimu, poškodbe kabla itd.) in se obrnite na svojega monterja, preden polnilnik znova vklopite.
- Za pojasnila in nadaljnja navodila glede prikazanih stanj napak glejte poglavje »Odpravljanje napak« v uporabniškem priročniku.

Polnilnika ne izpostavljajte prekomernemu stiku z vodo, ker v tem primeru obstaja nevarnost električnega udara, ki povzroči hude telesne poškodbe ali smrt.

- Na polnilnik ali proti njemu ne usmerjajte močnega curka vode.
- Vtičnice ne potaplajte v tekočine.

Če ta polnilnik namešča, vzdržuje, popravlja in premešča necertificiran strokovnjak za elektrotehniko, obstaja nevarnost električnega udara, ki povzroči hude telesne poškodbe ali smrt.

- Polnilnik smejo namestiti, vzdrževati, popravljati in premeščati le certificirani strokovnjaki za elektrotehniko. Če polnilnik spreminja necertificiran električar, si družba Volkswagen Group Charging GmbH pridržuje pravico, da odstopi od morebitnih garancijskih zahtevkov.
- Uporabnik ne sme poskušati sam vzdrževati ali popravljati polnilnika, ker ta ne vsebuje delov, ki bi jih lahko vzdrževal uporabnik. V primeru razširitev ali prilagoditev, ki niso opisane v uporabniškem priročniku, garancija ne velja več.

! Nevarnost

Smrtna nevarnost zaradi električnega udara.

Uporaba polnilnika brez aktivnega nadzora ozemljitve lahko povzroči električne udare, kratke stike, požare, eksplozije ali opekline.

- Nadzor ozemljitve deaktivirajte le v električnih omrežjih brez ozemljitve.

Smrtna nevarnost zaradi električnega udara ali požara.

Voda v polnilniku lahko povzroči smrtno nevarne poškodbe zaradi električnega udara in požara.

- Polnilnika in vtiča nikoli ne potaplajte v vodo.
- Na polnilnik ne usmerjajte curka vode, npr. iz vrtno cevi ali visokotlačnega čistilnika.
- Na polnilnik ne odlagajte predmetov, napolnjenih z vodo.
- Polnilnik čistite le s suho ali rahlo vlažno krpo.

! Opozorilo

Nestrokovna uporaba polnilnika bi lahko povzročila škodo na polnilniku, ki lahko vodi do telesnih poškodb ali smrti.

- Pred uporabo polnilnika preberite ta priročnik.
- Če po branju tega priročnika niste prepričani, kako uporabljati polnilnik, se za pomoč obrnite na podporo za stranke.
- Polnilnik je električna naprava. Otroci ne smejo uporabljati polnilnika ali se z njim igrati.

Ne uporabljajte adapterjev, pretvornikov ali kabelskih podaljškov skupaj s polnilnikom. To bi lahko povzročilo poškodbe polnilnika in s tem vodilo do telesnih poškodb ali smrti.

- Polnilnik uporabljajte izključno za polnjenje električnih vozil, ki so združljiva z načinom Mode 3*.
- V navodilih za uporabo vašega vozila preverite, ali je vaše vozilo združljivo.

**Mode 3 je najnovejši način polnjenja, ki obsega vse postopke polnjenja z izmeničnim tokom na javnih polnilnih postajah ali polnilnikih, na katere je priključeno električno vozilo.*

! Opozorilo

Uporaba poškodovanega polnilnika (npr. razširjeno ohišje, razpoke na polnilnem kablu itd.) lahko povzroči izpostavljenost uporabnika električnim sestavnim delom in nastanek nevarnosti električnega udara, ki lahko vodi do telesnih poškodb ali smrti.

- Pred začetkom polnjenja se vedno prepričajte, da je polnilnik v brezhibnem stanju.
- Prepričajte se, da polnilni kabel ni poškodovan (prepognjen, ukleščen ali povežen).
- Izvedite ukrepe, s katerimi preprečite, da bi vtičnica začasno prišla v stik z viri toplote, umazanijo ali vodo.
- Pred začetkom polnjenja se vedno prepričajte, da kontaktna površina vtičnice ni umazana ali vlažna. Vtič s pokrovom za kabel zaščitite pred umazanijo in vlago.

Poškodovan polnilni kabel bi lahko povzročil električni udar, ki bi lahko vodil do nevarnosti za uporabnika, hudih telesnih poškodb ali smrti.

- Prepričajte se, da je polnilni kabel nameščen tako, da ni mogoče stopiti nanj, se spotakniti obenj, ga povoziti ali ga drugače izpostaviti prekomernemu pritisku ali poškodbam. Ovijte polnilni kabel okoli polnilnika in se prepričajte, da vtičnica ne leži na tleh.

Vlecite le za ročaj vtičnice in nikoli za sam polnilni kabel.

Če polnilnik izpostavljate previsokim temperaturam (npr. električnemu ogrevanju, odprtemu ognju) ali vnetljivim snovem (npr. posodam z bencinom), lahko pride do poškodb polnilnika, telesnih poškodb ali smrti.

- Prepričajte se, da polnilnik ali polnilni kabel nikoli ne pride v neposreden stik z viri toplote.
- V bližini polnilnika ne uporabljajte eksplozivnih ali vnetljivih snovi.

Opozorilo

Uporaba polnilnika v pogojih, ki niso navedeni v tem priročniku, bi lahko povzročila poškodbe polnilnika in s tem vodila do telesnih poškodb ali smrti.

- Polnilnik uporabljajte le v navedenih pogojih uporabe.
- Nevarnost telesnih poškodb zaradi senzorja RFID pri osebah s srčnim spodbujevalnikom ali defibrilatorjem.
- Če imate srčni spodbujevalnik, ohranjajte razdaljo najmanj 60 cm do senzorja RFID na sprednji plošči polnilnika.
- Če imate defibrilator, ohranjajte razdaljo najmanj 40 cm do senzorja RFID na sprednji plošči polnilnika.

Previdno

Ne vstavljajte delov telesa ali drugih predmetov v vtični priključek. To lahko povzroči telesne poškodbe ali poškodbe polnilnika.

- Ne vstavljajte prstov v vtični priključek.
- Vedno pazite, da je po polnjenju na vtiču tipa 2 nameščen zaščitni pokrovček, ki ščiti vtični priključek pred vlago.

Med nameščanjem nove posodobitve ne odklopite polnilnika z vira električne energije. To lahko povzroči telesne poškodbe ali poškodbe polnilnika.

- Pazite, da je polnilnik med posodabljanjem programske opreme vedno oskrbovan z električno energijo.
- Vedno pazite, da je po polnjenju na vtiču tipa 2 nameščen zaščitni pokrovček, ki ščiti vtični priključek pred vlago.

Napotek

Če polnilni kabel med postopkom polnjenja ni v celoti odvit, lahko pride do pregrevanja kabla in s tem do poškodb polnilnika.

- Pred polnjenjem vozila se prepričajte, da je polnilni kabel v celoti odvit in da ne nastajajo prekrivajoče se zanke.

Materialna škoda zaradi agresivnih čistil.

Agresivna čistila (npr. pralni bencin, aceton, etanol) lahko poškodujejo površino ohišja.

- Uporabljajte blaga čistila (npr. sredstva za spiranje, nevtralna čistila).
- Redno pregledujte polnilnik glede poškodb in umazanije na ohišju.
- Zunanost polnilnika po potrebi očistite z mehko suho ali rahlo vlažno krpo.

Materialna škoda pri odpravljanju napak.

Če napaka kljub ustreznemu upoštevanju napotkov za odpravljanje napak ni odpravljena, je polnilnik okvarjen.

- Polnilnika ne uporabljajte.
- Obvestite tehnični servis.

4 Obseg dobave

- i** Obseg dobave lahko vključuje več vijakov, kot je potrebno.

Komponenta	Število
Osnovna naprava polnilnika, vklj. z nameščenim polnilnim kablom	1
Pokrov	1
Okrasni okvir	1
Navodila za namestitev	1
Kartica s podatki za dostop	1
Kartica RFID	2
Vrtalna šablona (vključena v embalaži)	1
Vijak s ploščato glavo za montažo na steno 6 mm x 60 mm	4
Moznik za montažo na steno 8 mm x 60 mm	4
Tesnilne podložke za montažo na steno	4
Navojna kabelska povezava M32 za infrastrukturo in Ethernet/RS-485, vklj. tesnilni disk in matica	2
Komplet tesnil za navojno kabelsko povezavo M32 z zarezo, z 2 kabelskima uvodnicama za Ethernet/RS-485	1
Tesnilni čep za podatkovni kabel Ethernet/RS-485	1
Komplet tesnil za navojno kabelsko povezavo za infrastrukturni kabel z manjšim premerom	1
Vijačna spojka za kabel RS-485	1
Slepi čep M32, vklj. tesnilni disk in matica	3
Vijak za pokrov iz nerjavnega jekla 4 mm x 14 mm	10
Stenski distančnik	4

Preverjanje obsega dobave

- Takoj ko izdelek vzamete iz embalaže, preverite, ali so vse komponente vključene in nepoškodovane.
- V primeru poškodb ali manjkajočih komponent stopite v stik z našo podporo za stranke; glejte hrbtno stran teh navodil.

5 Tehnični podatki

Za tehnične in mehanske podatke glejte list s tehničnimi podatki.



6 Pogoji

6.1 Mesto za montažo in namestitev

Nosilnost stene

Polnilnik je predviden izključno za fiksno uporabo, zato ga je treba vedno namestiti na steno. Stena mora imeti nosilnost najmanj 40 kg.

Položaj

- Polnilnik namestite najmanj 50 cm in največ 115 cm nad tlemi, da zagotovite dostopnost.
- Na vseh straneh upoštevajte minimalno razdaljo 20 cm od polnilnika. *Glejte sliko 1.*

Električni kabel

- Upoštevajte lokalne predpise upravitelja električnega omrežja.
- Prepričajte se, da imate na voljo lasten dovodni kabel za montažo polnilnika.
- Po potrebi položite ločen dovodni kabel, ki ustreza splošnim določilom za napeljavo vodov in gradbeno tehniko. Električni kabel lahko po želji položite podometno ali nadometno.
- Za polnilnik je potrebno zunanje zaščitno stikalo na diferenčni tok (najmanj RCD tipa A). Na strani naprave je že vgrajena zaščitna naprava na enosmerni diferenčni tok (6 mA) v skladu s standardom IEC 62955.
- Polnilnik je predviden za priključitev na in delovanje z omrežno napetostjo 230 V (1-fazna) ali 400 V (3-fazna) s frekvenco 50/60 Hz.
- Prepričajte se, da nazivna napetost in nazivni tok polnilnika ustrezata predpisom za lokalno električno omrežje, da med postopkom polnjenja ne presežete nazivnega toka dovodnega kabla; glejte razdelek 5 *Tehnični podatki*.
- Veljajo vsi predpisi za namestitev nizkonapetostnih naprav v skladu z VDE 0100 ali lokalni predpisi.

- Na voljo mora biti inštalacijski odklopnik v skladu z ožičenjem zgradbe in močjo polnilnika (glejte tipsko ploščico in razdelek 5 *Tehnični podatki*).

Dodatni napotki

Pri izbiri mesta za namestitev med drugim upoštevajte naslednje:

- Polnilnik je prosto dostopen za upravljanje s strani pooblaščenih oseb.
- Če je mogoče, zagotovite, da nepooblaščen osebe ne morejo dostopati do njega.
- Polnilnik namestite tako, da bo preprosto dostopen vozilu.
- Prepričajte se, da je na voljo dovolj prostora za montažo in polnjenje.
- Prepričajte se, da je na voljo dobra omrežna povezava, pri:
 - polnilnikih s sprejemom signala LTE,
 - povezavi Wi-Fi v načinu odjemalca.

Okoljski pogoji

- Upoštevajte specifikacije, odvisne od okolja.
- Da preprečite poškodbe zaradi vremenskih vplivov, namestite polnilnik tako, da je zaščiten pred neposrednimi vremenskimi vplivi.
- Po potrebi poskrbite za zadostno hlajenje in/ali prezračevanje.
- Če je mogoče, postavite polnilnik v okolju, v katerem ni izpostavljen neposrednemu sončnemu sevanju in je zaščiten pred zunanjimi poškodbami. Neposredno sončno sevanje lahko poviša temperaturo polnilnika in tako negativno vpliva na moč polnjenja.

Vse različice polnilnika Pro imajo števec porabe električne energije, skladen z Direktivo EU MID 2014/32, in tako izpolnjujejo elektromagnetne okoljske pogoje za naprave razreda E1.

Vse različice polnilnika so glede elektromagnetne združljivosti skladne z Direktivo EMC 2014/30/EU.

6.2 Potrebno orodje

Orodje	Število
Vrtalni stroj z 8-mm svedrom za pritrditev na steno	1
Izvijač Torx TX20 (privijanje pokrova)	1
Izvijač Torx TX30 (privijanje na steno)	1
Klešče ščipalke za krajšanje infrastrukturnega kabla	1
Orodje za odstranjevanje ovoja in izolacije za infrastrukturni kabel	1
Svinčnik za zarisovanje izvrtin	1
Ploščati izvijač za spojke	1
Vodna tehtnica	1
Merilo ali meter	1
Klešče za navojno kabelsko povezavo M32	1
Mobilna končna naprava ali prenosni računalnik za konfiguracijo	1
Orodje za odstranjevanje ovoja in izolacije za kabel RS-485	Izbirno
Ukrivljene koničaste klešče za uvajanje kablov	Izbirno
Orodje za montažo vtičev RJ45	Izbirno

7 Montaža

! Opozorilo

Nevarnost telesnih poškodb v primeru nezadostnih kvalifikacij osebja.

Posledično lahko pride do hudih telesnih poškodb in materialne škode.

- Dela na polnilniku sme izvajati le usposobljeno in ustrezno kvalificirano osebje.

! Opozorilo

Nevarnost telesnih poškodb zaradi nestabilne stene.

Če ima stena nosilnost, nižjo od 40 kg, lahko pride do hudih telesnih poškodb.

- Polnilnik namestite samo na stene z nosilnostjo najmanj 40 kg.
- Upoštevajte vsa opozorila.

! Napotek

Materialna škoda zaradi neustreznega mesta montaže.

Neupoštevanje pogojev za mesto montaže lahko povzroči materialno škodo.

- Zagotovite vse pogoje na mestu montaže.
- Upoštevajte vse okoljske pogoje za mesto montaže.

7.1 Priprava na montažo

! Nevarnost

Če se med montažo in namestitvijo poškodujejo komponente, obstaja nevarnost hudih telesnih poškodb.

- Prenehajte z nadaljnjim delom.
- Obvestite tehnični servis.

! Nevarnost

Obstaja nevarnost električnega udara za monterja, ki povzroči hude telesne poškodbe ali smrt.

Vsak nameščen polnilnik zaščitite z zaščitnim stikalom na diferenčni tok (najm. RCD tipa A).

- 1 Pred začetkom montažnih del se prepričajte, da so vsi pogoji izpolnjeni.
- 2 Enoznačno identificirajte različico polnilnika s pomočjo imena modela na tipski ploščici na ohišju. Za identifikacijo so zlasti primerni oznaka modela in pod njim navedene vrednosti za omrežni priključek (omrežna napetost, tok, frekvenca).
- 3 Glede na vrsto dovodnega kabla izberite ustrezen komplet tesnil. V skladu s tabelo prečnih presekov.

Zunanji premer kabla	Komplet tesnil
18–25 mm	Tovarniško predmontiran komplet tesnil
13–18 mm	Priloženi komplet tesnil z 1 odprtino

Različica v skladu z nemškim zakonom o umerjanju (Eichrecht)

- 1 Preverite, ali so trije pečati proizvajalca nameščeni in nepoškodovani.
- i** Pečatov proizvajalca ni dovoljeno odstraniti ali jih poškodovati.

Možnost 1: Dovodni kabel s spodnje strani

- 1 Namestite potrebne navojne kableske povezave od zunaj navznoter, s tesnilnim obročem pri navojni povezavi. Vse ostale odprtine zaprite s slepim čepom. *Glejte sliko 2.*
- 2 Z infrastrukturnega kabla odstranite ovoj dolžine 15 cm. *Glejte sliko 3.*

Možnost 2: Dovodni kabel z zadnje strani

- 1 Namestite potrebne navojne kableske povezave od znotraj navzven, s tesnilnim obročem pri navojni povezavi. Vse ostale odprtine zaprite s slepim čepom.
 - 2 Z infrastrukturnega kabla odstranite ovoj dolžine 12 cm. *Glejte sliko 3.*
- i** Če so pri stenski montaži polnilnika podatkovni kabli neposredno za polnilnikom, po potrebi uporabite stenske distančnike. Tako preprečite morebitno stiskanje kablov med steno in polnilnikom.
- 3 Odstranite zaščitno folijo s stenskih distančnikov, namestite jih na hrbtno stran polnilnika na za to predvidene (polkrožne) izbokline in trdno pritisnite na stenske distančnike.

7.2 Montaža polnilnika**! Nevarnost**

Če se med montažo in namestitvijo poškodujejo komponente, obstaja nevarnost hudih telesnih poškodb.

- Prenehajte z nadaljnjim delom.
- Obvestite tehnični servis.

- 1 Na steno zarišite 4 pritrdilne izvrtine v skladu z vrtalno šablono. *Glejte sliko 4.*
Če je kabel speljan od zadaj, povlecite infrastrukturni kabel skozi desno odprtino na vrtalni šabloni. *Glejte sliko 4.*

! Nevarnost

Obstaja nevarnost električnega udara za monterja, ki povzroči hude telesne poškodbe ali smrt.

Na pritrdilnih točkah, na katerih so nameščeni vijaki, ne sme biti prevodnih kablov.

- 2 Izvrtajte pritrdilne izvrtine v steno, kot so zarisane.

- 3 Vstavite moznike za vijake.
 - 4 Za zatesnitev na pritrdilne vijake namestite 4 tesnilne podložke.
 - 5 Če je dovodni kabel speljan od zadaj, ga povlecite skozi navojno kablesko povezavo v polnilnik.
- i** Skozi komplet tesnil z zarezo v navojni kableski povezavi lahko uvlečete Ethernetni kabel (tudi z že nameščenim vtičem RJ45) v polnilnik.
- 6 Polnilnik držite ob izvrtanih pritrdilnih izvrtinah. Vstavite 4 pritrdilne vijake, vključno z gumijastimi tesnili, v za to predvidene pritrdilne izvrtine na polnilniku (pol. 1). *Glejte sliko 5.*
 - 7 Polnilnik trdno privijte. *Glejte sliko 5.*
 - 8 Če je dovodni kabel speljan od spodaj, ga na spodnji strani povlecite skozi navojno kablesko povezavo v polnilnik.
- i** Skozi komplet tesnil z zarezo v navojni kableski povezavi lahko uvlečete Ethernetni kabel (tudi z že nameščenim vtičem RJ45) v polnilnik.

7.3 Priključitev kabla**! Nevarnost**

Pri dotiku delov pod napetostjo obstaja neposredna smrtna nevarnost zaradi električnega udara.

- V nujnem primeru ali pri odpravljanju napak ali pri električnih delih na polnilniku upoštevajte naslednja varnostna pravila:
 - Izklopite napajanje polnilnika.
 - Zavarujte ga pred ponovnim vklopom.
 - Vzpostavite stanje brez napetosti.
 - Polnilnik ozemljite in izvedite kratek stik.
 - Sosednje dele pod napetostjo pokrijte in zavarujte območje nevarnosti.

! Nevarnost

Če je električni dovodni kabel napačno priključen, obstaja neposredna smrtna nevarnost zaradi električnega udara.

- Upoštevajte priključni načrt.
- Žile pravilno razporedite v skladu z barvo.
- Upoštevajte lokalna določila.

i Pri priključitvi infrastrukturnega kabla upoštevajte priključni načrt. *Glejte sliko 6.*

Polnilnik se trifazno priključi.

Priklop infrastrukturnih kablov

Uporabite lahko večžilne vode z zaključnimi tulci kabelskih žil ali toge vodnike.

- 1 Vodnike izolirajte po dolžini 10–12 mm pri 11-kW različici ali po dolžini 18–20 mm pri 22-kW različici.
- 2 Priključke pravilno razporedite, *glejte sliko 6*, in jih povežite s priključnimi spojkami. Vzmetne objemke lahko sprostite z izvijačem.
- 3 Zaprite navojno kabelsko povezavo. Pazite, da je dovolj trdna, da zagotavlja vodotesnost in neprepustnost za prah ter preprečuje nenameren izvlek kablov, vendar ne tako trdna, da bi poškodovala izolacijo.

Izbirno: Priklop Ethernetnega kabla in/ali kabla RS-485

- 1 Ethernetni kabel priključite v za to predvideni priključek. *Glejte sliko 7.*
- 2 Odstranite ovoj kablov.
- 3 Odstranite 5 mm izolacije kabla RS-485.
- 4 Kabel RS-485 priklopite na sponke v skladu z napisom na vijačni spojki.
- 5 Priklopite vijačno spojko na ploščo tiskanega vezja. *Glejte sliko 6.*

i Priključek RS-485 je že povezan.

7.4 Montaža pokrova

- 1 Pokrov obesite na 2 kavlja zgoraj (pol. 1). *Glejte sliko 8.*
- 2 Zaprite pokrov in močno pritisnite nanj (pol. 2). *Glejte sliko 8.*

- 3 Pokrov trdno privijte z 10 vijaki in jih zategnite z navorom 3 Nm. *Glejte sliko 9.*

i Okrasni pokrov pritrдите šele, ko uspešno izvedete zagon.

7.5 Namestitev pečata upravljavca

i Velja samo za različico v skladu z nemškim zakonom o umerjanju (Eichrecht).

- 1 Temeljito očistite površino. Ta mora biti brez maščobe in prahu.
- 2 Zgornja dva vijaka na pokrovu zapečatite s pečatom upravljavca.

i Pečati proizvajalca in upravljavca se ne smejo poškodovati. V nasprotnem primeru izdelek ni več skladen z nemškim zakonom o umerjanju (Eichrecht).

8 Zagon

Polnilnik mora namestiti, priključiti in zagnati certificiran strokovnjak za elektrotehniko ob upoštevanju lokalnih predpisov in določil. Da bi to zagotovili, je treba izpolniti protokol o zagonu in ga predati stranki.

Protokol o zagonu lahko prenesete s spletne strani <https://www.elli.eco/de/downloads>.

1 Vključite napajanje polnilnika.

i Takoj ko je polnilnik pripravljen za konfiguracijo, LED-lučke utripajo modro.

2 Skenirajte kodo QR na kartici s podatki za dostop in se povežite z dostopno točko polnilnika.

Če povezava prek kode QR ne deluje, izvedite naslednje korake:

- Prek omrežja Wi-Fi se povežite z dostopno točko polnilnika (glejte SSID za Wi-Fi in geslo za Wi-Fi na kartici s podatki za dostop).

3 V naslovno vrstico spletnega brskalnika vnesite ime gostitelja (glejte kartico s podatki za dostop).

i Pri povezavi za konfiguracijo polnilnika se lahko v brskalniku prikaže varnostno opozorilo. V tem primeru sledite navodilom v brskalniku, da odobrite varnostno izjemo in vzpostavite povezavo s konfiguracijo polnilnika.

4 Prijavite se s podatki uporabnika Service-User v konfiguraciji polnilnika.

5 Sledite postopku za vključitev v konfiguraciji polnilnika.

Možnost 1: Izvedba preskusa polnjenja v konfiguraciji polnilnika

- V nastavitvah povezave izključite OCPP.
- Aktivirajte polnjenje brez preverjanja pristnosti.
- Po uspešni izvedbi preskusa polnjenja je treba znova aktivirati OCPP.

Možnost 2: Izvedba preskusa polnjenja v aplikaciji

- Polnilnik povežite z aplikacijo za polnjenje. Za to glejte uporabniški priročnik, poglavje 5.2, Povezovanje polnilnika z aplikacijo za polnjenje.
- Aktivirajte polnjenje brez preverjanja pristnosti.
- Po uspešni izvedbi preskusa polnjenja je treba znova aktivirati OCPP.

Zagon je zdaj v celoti zaključen.

9 Pritrditev okrasnega pokrova

- Okrasni pokrov položite na ohišje in pritisnite nanj, da se kavlji slišno zaskočijo. *Glejte sliko 10.*

10 Zaustavitev delovanja

! Opozorilo

Nevarnost telesnih poškodb v primeru nezadostnih kvalifikacij osebja.

Posledično lahko pride do hudih telesnih poškodb in materialne škode.

- Dela na polnilniku sme izvajati le usposobljeno in ustrezno kvalificirano osebje.

! Opozorilo

Nevarnost telesnih poškodb zaradi nepravilne demontaže.

Napake pri demontaži lahko vodijo do smrtno nevarnih situacij in povzročijo znatno materialno škodo.

- Upoštevajte vse napotke za demontažo.
- Če odstranite pečat proizvajalca in upravljavca, odobritev v skladu z nemškim zakonom o umerjanju (Eichrecht) preneha veljati.

10.1 Zaustavitev delovanja polnilnika

- Celoten polnilnik ponastavite na tovarniške nastavitve. Pri tem se vsi osebni podatki in po potrebi lokalne varnostne kopije izbrišejo iz sistema.

10.2 Demontaža polnilnika

Nevarnost

Pri dotiku delov pod napetostjo obstaja neposredna smrtna nevarnost zaradi električnega udara.

- V nujnem primeru ali pri odpravljanju napak ali pri električnih delih na polnilniku upoštevajte naslednja varnostna pravila:
 - Izklopite napajanje polnilnika.
 - Zavarujte ga pred ponovnim vklopom.
 - Vzpostavite stanje brez napetosti.
 - Polnilnik ozemljite in izvedite kratek stik.
 - Sosednje dele pod napetostjo pokrijte in zavarujte območje nevarnosti.

- 1 Da vzpostavite breznapetostno stanje, ravnajte v skladu z vsemi varnostnimi pravili, navedenimi v opozorilu.
- 2 Med okrasni pokrov in ohišje polnilnika vstavite preprosto plastično kartico. *Glejte sliko 11.*
-  Pri tem lahko morda pride do poškodb plastične kartice.
- 3 Začnite s sprostitvijo zaskočnih kavljev ob strani in nato nadaljujte v smeri navzgor. Nazadnje sprostite kavlje na spodnji strani. *Glejte sliko 12.*
- 4 Odvijte vijake in odstranite pokrov.
- 5 Odstranite žile dovodnega kabla iz priključnih sponk.
- 6 Odvijte polnilnik s stene.
- 7 Polnilnik shranite ali ga odložite med odpadke.

11 Priloga

11.1 Pravne informacije

© 2024 – Ta dokument vsebuje material v lasti družbe Volkswagen Group Charging GmbH (Elli) in material v lasti družbe eSystems MTG GmbH. Vse pravice pridržane.

Tega dokumenta se ne sme niti v celoti niti delno v kakršni koli obliki ali na kakršen koli način spreminjati, reproducirati, obdelovati ali posredovati brez predhodne pisne odobritve družbe Volkswagen Group Charging GmbH (Elli) ali eSystems.

11.2 Lastnosti izdelka



Za polnilnik in priloženo kartico za polnjenje so proizvajalci pridobili certifikat CE in imata oznako CE. Ustrezne izjave o skladnosti so na voljo na spletni strani <https://www.elli.eco/downloads/>.

11.3 Odlaganje med odpadke



Napravo odložite med odpadke v skladu z veljavnimi lokalnimi predpisi za odlaganje med odpadke.

Električne in elektronske naprave so označene s simbolom prečrtanega smetnjaka. To opozarja na to, da je treba ustrezne naprave ob koncu življenjske dobe zbirati in odlagati med odpadke ločeno od običajnih gospodinjstvih odpadkov. Kot končni uporabnik nosite zakonsko odgovornost za ločeno odlaganje med odpadke.

Električne/elektronske naprave lahko brezplačno oddate na lokalnih zbirnih mestih v vaši bližini. Naslove lahko pridobite pri vaši mestni oz. komunalni upravi. Ni na voljo v vseh državah.

Za brisanje morebitnih osebnih podatkov na stari napravi ste izključno odgovorni sami.

Če vaša stara naprava vsebuje odstranljive baterije, akumulatorje ali sijalke, jih odstranite, preden napravo odložite med odpadke, in jih prav tako ločeno odložite med odpadke.

Električne in elektronske naprave vsebujejo snovi, ki imajo lahko nevaren učinek na okolje in zdravje ljudi. Zato poskrbite za ustrezno odlaganje med odpadke in predhodno preverite ukrepe za preprečevanje odpadkov, npr. možnost popravila ali drugačno

možnost uporabe, ter izkoristite možnost za ponovno uporabo, obnovo, posodobitev ali zamenjavo posameznih komponent namesto dokončnega odlaganja med odpadke, da tako pripomorete k varstvu našega okolja.

V Nemčiji: Tudi trgovci s prodajno površino za električne in elektronske naprave v velikosti najmanj 400 kvadratnih metrov in trgovci z živili s skupno prodajno površino najmanj 800 kvadratnih metrov morajo stare naprave brezplačno vzeti nazaj, če večkrat v koledarskem letu ali stalno ponujajo električne in elektronske naprave in jih dajejo na trg. Pri prodaji s sredstvi za oddaljeno komunikacijo se za prodajno površino trgovca štejejo vse skladiščne in odpreme površine.

Pri predaji nove električne ali elektronske naprave končnemu uporabniku morajo trgovci staro napravo enake vrste, ki v bistvu izpolnjuje enake funkcije kot nova naprava, brezplačno vzeti nazaj na mestu predaje ali v njegovi neposredni bližini.

Brezplačno vračilo je mogoče tudi brez nakupa nove električne ali elektronske naprave v trgovini na drobno ali v njeni neposredni bližini za do 3 stare naprave na vrsto naprave, če njihove zunanje mere niso večje od 25 centimetrov.

Pozanimajte se o tem, ali v vaši državi (izven Nemčije) obstajajo podobni predpisi.

Informacije, povezane z izpolnjevanjem »kvantitativnih ciljnih določil«, navedene v 3. odstavku 10. člena in 1. odstavku 22. člena nemškega Zakona o električnih napravah (ElektroG) (kvote za zbiranje in recikliranje) v Nemčiji, najdete na spletni strani <https://www.bmuv.de/themen/wasser-ressourcen-abfall/kreislaufwirtschaft/statistiken/elektro-und-elektronikaltgeraete>.



Recikliranje materialov prihrani surovine in energijo ter pomembno prispeva k varstvu okolja.

11.4 Seznam besed z razlagami

Okrajšave in kratice	Pomen
DC	Enosmerni tok
Hz	Hertz
kW	Kilovat
LTE	Long Term Evolution
mA	Miliamper
MID	Direktiva o merilnih instrumentih
N	Ničelni vodnik
Nm	Newtonmeter
PE	Zaščitni vodnik
RCD	Zaznavanje diferenčnega toka
RFID	Identifikacija radijske frekvence
V	Volt
Wi-Fi	Wireless Local Area Network

Podpora za stranke

Če imate kakršna koli vprašanja o wallboxu, se obrnite na nas.

Kontaktirajte nas prek kontaktnega obrazca: <https://www.elli.eco/en/contact>.

Español

Manual del usuario

Encontrará información detallada sobre el cargador en el manual de instalación y en el manual del usuario disponible para su descarga. Lea tanto el manual de instalación como el manual del usuario para familiarizarse con el cargador.

El manual del usuario contiene información sobre el producto, instrucciones sobre la carga con el cargador e información sobre la configuración y puesta en marcha del cargador. Puede acceder a él a través de <https://www.elli.eco/downloads/charger2> o escaneando el código QR que figura a continuación.



Política de privacidad

El tratamiento de sus datos personales por nuestra parte es necesario para la utilización del cargador. Encontrará información sobre el tratamiento de datos, sus derechos como parte interesada y los datos de contacto en nuestra política de privacidad, disponible en <https://www.elli.eco/de/downloads> o también a través del código QR.



Contenido

1	Información general	340
2	Cualificación	341
3	Instrucciones de seguridad	341
3.1	Instrucciones generales de seguridad para la instalación del cargador	341
3.2	Instrucciones generales de seguridad para el uso del cargador	342
4	Contenido del suministro	345
5	Datos técnicos	345
6	Requisitos previos	345
6.1	Lugar de montaje e instalación	345
6.2	Herramientas necesarias	346
7	Montaje	347
7.1	Tareas previas al montaje	347
7.2	Montar el cargador	348
7.3	Conectar el cable	348
7.4	Montar la cubierta	349
7.5	Colocar los precintos del operador	349
8	Puesta en servicio	350
9	Colocar el marco	350
10	Puesta fuera de servicio	350
10.1	Poner el cargador fuera de servicio	350
10.2	Desmontar el cargador	351
11	Apéndice	352
11.1	Información legal	352
11.2	Características del producto	352
11.3	Eliminación	352
11.4	Glosario	353

1 Información general

Ámbito de aplicación del documento

El cargador tiene conectividad a red y se utiliza para la carga de vehículos eléctricos que cumplen las normas y directivas de aplicación general para vehículos eléctricos. Está diseñado para el uso estacionario tanto en espacios interiores y exteriores como en áreas privadas y semipúblicas, y para funcionar conforme a las especificaciones eléctricas y ambientales definidas, véase *Datos técnicos* en la página 345.

El cargador solo puede utilizarse de conformidad con todas las normativas nacionales aplicables en el lugar de uso.

El cargador está disponible en las siguientes variantes:

Variante	Características
Connect	Modelo básico
Pro	Con contador de energía (conforme a la MID), módulo LTE
Eichrecht	Con contador de energía (conforme a la Ley de Calibración alemana Eichrecht), módulo LTE

Documentación y grupo destinatario

Las instrucciones de montaje e instalación describen la instalación mecánica y eléctrica del cargador, y están destinadas a electricistas cualificados y a empresas especializadas que hayan sido autorizados por el operador de la red para el montaje y la puesta en servicio del cargador.

Para más información sobre otras instrucciones disponibles, consulte el manual del usuario.



Para facilitar la lectura, en algunos casos solo utilizamos el término masculino, p. ej., "usuario" para referirnos a todas las personas (h/m/d).

Tenga en cuenta que el término "cargador" es representativo de todos los modelos individuales, a menos que se indique lo contrario mediante una nota específica. Por lo tanto, todas las precauciones de seguridad relacionadas con el cargador deben observarse por igual en todos los modelos. En este documento, el término "cargador" se refiere al cargador junto con el cable de carga.

Lectura y conservación de la documentación

- Lea atentamente la documentación antes de realizar la instalación.
- La documentación debe conservarse y entregarse al nuevo propietario si el dispositivo se vende.

Secciones destacadas

Peligro

Los textos con este símbolo contienen información sobre situaciones peligrosas que, si se ignoran, causarán lesiones graves o la muerte.

Advertencia

Los textos con este símbolo contienen información sobre situaciones peligrosas que, si se ignoran, pueden causar lesiones graves o la muerte.

Precaución

Los textos con este símbolo contienen información sobre situaciones peligrosas que, si se ignoran, pueden causar lesiones leves o moderadas.

Aviso

Los textos con este símbolo contienen información sobre situaciones que pueden causar daños al producto si no se observan.

Símbolos

Los símbolos utilizados en este documento tienen los siguientes significados:

Símbolos utilizados y descripción

1., a. o l.	Acciones que se deben seguir en el orden indicado.
•	Acciones que se deben realizar sin un orden específico.
i	Los textos con este símbolo contienen información complementaria.

Cierre de edición

Toda la información contenida en este documento y en el manual del usuario se corresponde con la información disponible en el momento de la impresión. Debido al desarrollo continuo del cargador, es posible que existan diferencias entre este y la información que aparece en estos documentos. No se admitirán reclamaciones por estas diferencias en la información, las ilustraciones o las descripciones.

Actualizaciones de software

Asegúrese de que el cargador tenga instalado siempre el software más reciente. Recuerde que la actualización del software debe autorizarse a través de la Charging App.

Encontrará información sobre cómo emparejar el cargador con la Charging App en el manual del usuario.

Encontrará información acerca de las últimas actualizaciones de software en <https://www.elli.eco/de/changelog/wallbox>. El usuario es libre de instalar o rechazar la actualización. No obstante, esto último puede afectar tanto a la seguridad como al funcionamiento del cargador. En ese caso, es posible que no se puedan utilizar las nuevas funciones o que el uso de algunas funciones se vea restringido.

Si no se acepta una actualización, ni el fabricante, ni el cuasi fabricante ni el vendedor serán responsables de los defectos en el cargador ocasionados por la ausencia de dicha actualización.

Servicio de atención al cliente

Con mucho gusto le ayudaremos con cualquier pregunta acerca del cargador o de este manual. Póngase en contacto con nosotros por teléfono o correo electrónico. Encontrará los datos de contacto en la última página.

Peligro

Si no se siguen las instrucciones proporcionadas en este manual, el usuario correrá el riesgo de sufrir descargas eléctricas que pueden causar lesiones graves o la muerte.

- La instalación solo debe ser realizada por electricistas certificados que sepan instalar el cargador de manera correcta y segura e identificar los posibles peligros.

2 Cualificación

Advertencia

Riesgo de lesiones y daños materiales si el personal no está suficientemente cualificado.

La falta de cualificación puede provocar lesiones graves y daños materiales.

- El cargador solo puede ser manipulado por personal debidamente cualificado.

-  Todos los trabajos descritos en estas instrucciones de instalación solo pueden ser realizados por un electricista certificado.

3 Instrucciones de seguridad

3.1 Instrucciones generales de seguridad para la instalación del cargador

- La instalación, la conexión y la puesta en servicio del cargador deben ser llevadas a cabo por un electricista cualificado de conformidad con la normativa y las disposiciones locales. Tenga en cuenta que se deberá cumplimentar un protocolo de puesta en servicio.
- Solo se permite montar el dispositivo en espacios privados o semipúblicos.
- Tenga en cuenta las indicaciones sobre el lugar de montaje e instalación, véase *6.1 Lugar de montaje e instalación*.
- Tenga en cuenta las condiciones ambientales (altitud, temperatura y humedad, véase *5 Datos técnicos*).
- Solo se pueden utilizar piezas homologadas por Elli. No se permite la instalación de piezas dañadas, sucias o contaminadas.
- No pegue nada en el cargador ni coloque objetos que impidan el acceso al mismo.
- No introduzca ningún objeto en el cargador.
- No coloque ningún objeto encima del cargador.
- Evite que el cargador entre en contacto con líquidos.
- No lo instale en lugares con peligro de explosión.
- Proteja cada cargador instalado con un interruptor diferencial (mínimo RCD tipo A).
- No utilice cables alargadores, tambores de cables ni regletas.

- No utilice adaptadores.
- No retire, manipule ni anule los dispositivos de seguridad, como el precinto del fabricante de la variante Eichrecht.
- No realice ninguna modificación en la carcasa ni en los componentes internos del cargador.
- Respete las normativas de seguridad del país.
- Respete todas las normativas locales sobre instalaciones eléctricas, las normativas vigentes de protección contra incendios y de prevención de accidentes.

Los requisitos detallados relativos a la normativa sobre cargas desequilibradas pueden encontrarse en los requisitos específicos de cada país. El electricista o el usuario pueden ajustar la limitación directamente en el vehículo, en la infraestructura previa o, alternativamente, a través del cargador. El electricista realiza el ajuste a través de la configuración del cargador limitando la corriente de carga.

- eSystems MTG GmbH/Volkswagen Group Charging GmbH solo se hace responsable del cargador en el estado en el que ha sido suministrado y de los trabajos realizados por el personal técnico del fabricante.

3.2 Instrucciones generales de seguridad para el uso del cargador

Las siguientes secciones contienen información general relevante para el uso del cargador.

Peligro

El uso del cargador cuando indica un estado de error, o si el cargador o el cable de carga presenta grietas, un desgaste excesivo u otros desperfectos (como, p. ej., carcasa deformada, etc.), supone un riesgo de descarga eléctrica, que causará lesiones graves o la muerte.

- Póngase en contacto con el servicio de atención al cliente si sospecha que el cargador o el cable pueden estar dañados.
- No ponga en funcionamiento el cargador si presenta desperfectos.
- En caso de que se produzca una situación de peligro o un accidente (p. ej., humo u olor o humo, roturas de cable, etc.), desconecte inmediatamente el suministro eléctrico del cargador y póngase en contacto con su instalador antes de volver a conectarlo.
- Consulte el capítulo "Resolución de problemas" del manual del usuario para ver las explicaciones y otras instrucciones sobre los estados de error indicados.

La exposición prolongada del cargador al agua provocará un riesgo de descarga eléctrica, que causará lesiones graves o la muerte.

- No dirija un chorro de agua potente sobre el cargador ni en su interior.
- No introduzca el enchufe de carga en ningún líquido.

La instalación, el mantenimiento, la reparación o el traslado del cargador por parte de un electricista no certificado provocará un riesgo de descarga eléctrica, que causará lesiones graves o la muerte.

- Estas tareas solo deben ser realizadas por un electricista certificado. Si el cargador es modificado por un electricista no certificado, Volkswagen Group Charging GmbH se reserva el derecho de retirar cualquier derecho de garantía.
- El usuario no debe realizar ningún tipo de mantenimiento o reparación del cargador, ya que este no contiene piezas que el usuario pueda reparar. Cualquier ampliación o modificación no descrita en el manual del usuario invalidará la garantía.

! Peligro

Peligro de muerte por descarga eléctrica.

El uso del cargador sin un control activo de puesta a tierra puede provocar descargas eléctricas, cortocircuitos, incendios, explosiones o quemaduras.

- Desactive el control de puesta a tierra solo en redes eléctricas sin conexión a tierra.

Peligro de muerte por descarga eléctrica o incendio.

La entrada de agua en el cargador puede causar lesiones mortales por descarga eléctrica e incendio.

- No sumerja nunca el cargador ni el enchufe en agua.
- No dirija un chorro de agua hacia el cargador, por ejemplo, de una manguera de jardín o un limpiador de alta presión.
- No coloque ningún objeto lleno de líquido sobre el cargador.
- Limpie el cargador únicamente con un paño seco o ligeramente humedecido.

! Advertencia

El uso incorrecto del cargador podría provocar daños en el mismo, lo que podría causar lesiones o la muerte.

- Lea este manual antes de utilizar el cargador.
- Si no está seguro de cómo utilizar el cargador después de leer este manual, solicite ayuda al servicio de atención al cliente.
- El cargador es un dispositivo eléctrico. No permita que los niños manipulen el cargador o jueguen con él.

No utilice adaptadores, convertidores ni alargadores de cable con el cargador, ya que podrían dañar el cargador y causar lesiones o la muerte.

- Utilice el cargador exclusivamente para la carga de vehículos eléctricos compatibles con el modo 3*.
- Consulte el manual del usuario del vehículo para asegurarse de que sea compatible.

**El modo 3 es el modo de carga más común, que incluye todos los procesos de carga de CA en estaciones de carga públicas o cargadores en los que el vehículo eléctrico está conectado al cargador.*

! Advertencia

El uso de un cargador dañado (p. ej., carcasa deformada, grietas en el cable de carga, etc.) puede exponer al usuario a los componentes eléctricos y suponer un riesgo de descarga eléctrica, lo que podría causar lesiones o la muerte.

- Verifique siempre que el cargador no presenta daños antes de comenzar la carga.
- Asegúrese de que el cable de carga no esté dañado (doblado, enganchado o aplastado).
- Tome precauciones para que el enchufe no entre en contacto con fuentes de calor, suciedad o agua.
- Verifique siempre que la superficie de contacto del enchufe de carga esté libre de suciedad y humedad antes de iniciar la carga. Utilice la cubierta del cable para proteger el enchufe de la suciedad y la humedad.

Un cable de carga dañado podría provocar una descarga eléctrica, lo que podría causar al usuario lesiones graves o la muerte.

- Asegúrese de colocar el cable de carga en un lugar seguro, donde nadie lo pise, oprima ni tropiece con él, dañándolo o sometiéndolo a una fuerza excesiva. Enrolle el cable de carga alrededor del cargador, asegurándose de que el enchufe de carga no toque el suelo.

Tire siempre del enchufe de carga y nunca del cable de carga.

La exposición del cargador a fuentes de calor excesivo (por ejemplo, un calentador eléctrico o un fuego abierto) o sustancias inflamables (por ejemplo, bidones de gasolina) podría dañar la unidad y causar lesiones o la muerte.

- Asegúrese de que el cargador o el cable de carga no entren nunca en contacto directo con fuentes de calor.
- No utilice sustancias explosivas o inflamables cerca del cargador.

Advertencia

El uso del cargador en condiciones no especificadas en este manual podría provocar daños a la unidad, lo que podría causar lesiones o la muerte.

- Utilice únicamente el cargador bajo las condiciones de funcionamiento indicadas.
- Peligro de lesiones por el sensor RFID para personas con marcapasos o desfibriladores.
- Si lleva marcapasos, debe mantener una distancia mínima de seguridad de 60 cm con respecto al sensor RFID del panel frontal.
- Si lleva un desfibrilador, debe mantener una distancia mínima de seguridad de 40 cm con respecto al sensor RFID del panel frontal.

Precaución

No introduzca partes del cuerpo ni otros objetos en la conexión del enchufe, ya que esto puede causar lesiones o daños en el cargador.

- No introduzca los dedos en la conexión del enchufe.
- Asegúrese siempre de colocar la tapa protectora en el enchufe de tipo 2 después de la carga para proteger la conexión del enchufe de la humedad.

No desconecte el cargador de la alimentación durante la instalación de una nueva actualización, ya que esto puede causar lesiones o daños en el cargador.

- Asegúrese de que el cargador reciba alimentación eléctrica durante la actualización del software.
- Asegúrese siempre de colocar la tapa protectora en el enchufe de tipo 2 después de la carga para proteger la conexión del enchufe de la humedad.

Aviso

Si carga el vehículo eléctrico sin desenrollar por completo el cable de carga, el cable puede sobrecalentarse y dañar el cargador.

- Antes de cargar su vehículo, asegúrese de desenrollar completamente el cable de carga y evitar que se formen bucles.

Daños materiales por productos de limpieza agresivos.

Los productos de limpieza agresivos (por ejemplo, éter de petróleo, acetona, etanol) pueden dañar la superficie de la carcasa.

- Utilice productos de limpieza suaves (por ejemplo, lavavajillas, detergente neutro).
- Compruebe regularmente que el cargador no presenta daños ni suciedad en la carcasa.
- Si es necesario, limpie el exterior del cargador con un paño suave seco o ligeramente humedecido.

Daños materiales durante la resolución de fallos.

Si a pesar de haber seguido correctamente todas las instrucciones facilitadas para subsanar el fallo, este no desaparece, significa que el cargador está estropeado.

- No utilice el cargador.
- Informe al servicio técnico.

4 Contenido del suministro

- i** El contenido del suministro puede incluir más tornillos de los necesarios.

Componentes	Cantidad
Unidad básica de cargador incl. cable de carga montado	1
Cubierta	1
Marco	1
Instrucciones de instalación	1
Tarjeta de datos de acceso	1
Tarjeta RFID	2
Plantilla de taladrado (integrada en el embalaje)	1
Tornillo de cabeza plana para montaje en pared 6 mm x 60 mm	4
Taco para montaje en pared 8 mm x 60 mm	4
Juntas para montaje en pared	4
Prensaestopas M32 para infraestructura y Ethernet/RS-485 incl. disco de sellado y tuerca	2
Juego de juntas ranuradas para prensaestopas M32 con 2 pasacables para Ethernet/RS-485	1
Tapón de cierre para cable de datos Ethernet/RS-485	1
Juego de juntas para prensaestopas de cable de infraestructura con diámetro reducido	1
Terminal de conexión para cable RS-485	1
Tapón ciego M32 incl. disco de sellado y tuerca	3
Tornillo para cubierta de acero inoxidable 4 mm x 14 mm	10
Separadores de pared	4

Comprobación del contenido de suministro

1. Inmediatamente después de desembalar, compruebe que todos los componentes están incluidos en el suministro y que no presentan daños.
2. En caso de que falten componentes o de que alguno esté dañado, póngase en contacto con

nuestro servicio de asistencia al cliente (consulte el dorso de este manual).

5 Datos técnicos

Para conocer los datos técnicos y mecánicos, consulte la ficha técnica.



6 Requisitos previos

6.1 Lugar de montaje e instalación

Capacidad de carga de la pared

El cargador está diseñado para un montaje fijo y, por tanto, debe montarse siempre en una pared que tenga una capacidad de carga mínima de 40 kg.

Posición

- Instale el cargador a una altura del suelo de 50 cm como mínimo y 115 cm como máximo para garantizar la accesibilidad al dispositivo.
- Deje libre una distancia mínima de 20 cm del cargador por todos los lados. Véase la imagen 1.

Cable de alimentación eléctrica

- Respete la normativa local del operador de la red eléctrica.
- Asegúrese de que existe un cable de alimentación eléctrica independiente para el montaje del cargador.
- Si no es así, instale un cable de alimentación independiente que cumpla con las normas generales de tendido de cables e instalaciones técnicas en edificios. Este cable de acometida puede instalarse empotrado en la pared o a la vista.
- El cargador requiere un interruptor diferencial externo (mín. RCD tipo A). La unidad ya lleva integrado en uno de los lados un interruptor diferencial de corriente continua (6 mA) conforme a la norma IEC 62955.
- El cargador está previsto para su conexión y funcionamiento con una tensión de red de 230 V (monofásica) o 400 V (trifásica) a 50/60 Hz.
- Asegúrese de que la tensión nominal y la corriente nominal del cargador cumplen con las especificaciones de la red eléctrica local para que no se supere la corriente nominal del cable de alimentación durante la sesión de carga, véase 5 Datos técnicos.

- Deben cumplirse todos los requisitos para la instalación de sistemas de baja tensión de acuerdo con VDE 0100 o la normativa local.
- Debe instalarse un disyuntor de acuerdo con el cableado de la vivienda y la potencia del cargador (véase la placa de características y 5 *Datos técnicos*).

Más información

A la hora de elegir el lugar de instalación, tenga también en cuenta lo siguiente:

- Asegúrese de que el lugar elegido para instalar el cargador permite el libre acceso de los usuarios autorizados.
- Si es posible, asegúrese de que ninguna persona no autorizada pueda acceder al cargador.
- Instale el cargador en un lugar de fácil acceso para el vehículo.
- Asegúrese de que haya espacio libre suficiente para realizar los trabajos de montaje y las operaciones de carga.
- Asegúrese de que haya una buena conexión de red para:
 - Cargadores con conectividad LTE
 - Conexión Wi-Fi en modo cliente

Condiciones ambientales

- Tenga siempre en cuenta las especificaciones relativas al entorno.
- Para evitar daños relacionados con las inclemencias meteorológicas, instale el cargador de forma que quede protegido de las mismas.
- Si es necesario, garantice la suficiente refrigeración y/o ventilación.
- Si es posible, coloque el cargador en un lugar que no esté expuesto a la luz solar directa y donde esté protegido de daños externos. La luz solar directa puede aumentar la temperatura del cargador y afectar así a la potencia de carga.

Todas las variantes Pro del cargador están equipadas con un contador de electricidad conforme a la directiva MID 2014/32/UE, por lo que cumplen las condiciones ambientales electromagnéticas para los dispositivos de clase E1.

Todas las variantes del cargador cumplen con la directiva CEM 2014/30/UE en lo que respecta a la compatibilidad electromagnética.

6.2 Herramientas necesarias

Herramienta	Cantidad
Taladro con broca de 8 mm para el montaje en la pared	1
Destornillador Torx TX20 (tornillos de la cubierta)	1
Destornillador Torx TX30 (tornillos de la pared)	1
Cortador lateral para acortar el cable de infraestructura	1
Pelacables para cable de infraestructura	1
Lápiz para marcar los orificios de perforación	1
Destornillador plano para los terminales	1
Nivel de burbuja	1
Metro plegable o cinta métrica	1
Alicates para prensaestopas M32	1
Dispositivo móvil o portátil para la configuración	1
Pelacables para cable RS-485	Opcional
Alicates de punta para insertar los cables	Opcional
Herramienta para instalación del enchufe RJ45	Opcional

7 Montaje

! Advertencia

Riesgo de lesiones si el personal no está suficientemente cualificado.

La falta de cualificación puede provocar lesiones graves y daños materiales.

- El cargador solo puede ser manipulado por personal debidamente formado y cualificado.

! Advertencia

Riesgo de lesiones si la pared no es estable.

Si la pared tiene una capacidad de carga inferior a 40 kg, pueden producirse lesiones graves.

- Instale el cargador únicamente en paredes con una capacidad de carga mínima de 40 kg.
- Observe todas las advertencias.

! Aviso

Riesgo de daños materiales por un lugar de instalación inadecuado.

El incumplimiento de los requisitos del lugar de instalación puede provocar daños materiales.

- Asegúrese de que se cumplen todos los requisitos en el lugar de instalación.
- Observe todas las condiciones ambientales del lugar de instalación.

7.1 Tareas previas al montaje

! Peligro

Riesgo de sufrir lesiones graves si los componentes se dañan durante el montaje y la instalación.

- Interrumpa todos los trabajos.
- Informe al servicio técnico.

! Peligro

Riesgo de descargas eléctricas para el instalador que pueden causar lesiones graves o la muerte.

Proteja cada cargador instalado con un interruptor diferencial (mínimo RCD tipo A).

- 1 Antes de iniciar los trabajos de instalación, asegúrese de que se cumplen todos los requisitos.
- 2 Identifique la variante del cargador consultando el nombre del modelo que figura en la placa de características de la carcasa. Para la identificación son especialmente relevantes la designación del modelo y los valores de conexión a red que figuran debajo (tensión de red, corriente, frecuencia).
- 3 Seleccione el juego de juntas adecuado para el tipo de cable de alimentación según la tabla de secciones transversales.

Diámetro exterior del cable	Juego de juntas
18 – 25 mm	Juego de juntas premontado en fábrica
13 – 18 mm	Juego de juntas de un agujero incluido

Variante conforme con la Ley de Calibración alemana Eichrecht

- 1 Compruebe que los tres precintos del fabricante están presentes y no presentan daños.
- i** Los precintos del fabricante no deben retirarse ni dañarse.

Opción 1: cable de alimentación por abajo

- 1 Coloque los prensaestopas necesarios desde el exterior hacia el interior, con la junta de estanqueidad sobre el prensaestopas. Cierre todos las demás orificios con tapones ciegos. Véase la imagen 2.
- 2 Pele el cable de infraestructura 15 cm. Véase la imagen 3.

Opción 2: cable de alimentación por atrás

- 1 Coloque los prensaestopas necesarios desde el interior hacia el exterior, con la junta de estanqueidad sobre el prensaestopas. Cierre todos las demás orificios con tapones ciegos.
 - 2 Pele el cable de infraestructura 12 cm. Véase la imagen 3.
- i** Si los cables de datos están situados justo detrás del cargador al montarlo en la pared, utilice separadores de pared si es necesario. Esto evitará el posible aplastamiento de los cables entre la pared y el cargador.
- 3 Retire la película protectora de los separadores de pared, colóquelos en la parte trasera del cargador sobre los salientes (cúpulas) previstos a tal efecto y presione los separadores de pared para fijarlos en su sitio.

7.2 Montar el cargador**! Peligro**

Riesgo de sufrir lesiones graves si los componentes se dañan durante el montaje y la instalación.

- Interrumpa todos los trabajos.
- Informe al servicio técnico.

- 1 Marque los 4 orificios de fijación en la pared utilizando la plantilla de taladrado. Véase la imagen 4. Si el cable viene por detrás, pase el cable de infraestructura por el orificio derecho de la plantilla de taladrado. Véase la imagen 4.

! Peligro

Riesgo de descargas eléctricas para el instalador que pueden causar lesiones graves o la muerte.

No debe haber líneas conductoras de electricidad en los puntos de fijación previstos para los tornillos.

- 2 Taladre los orificios de fijación en los puntos marcados en la pared.

- 3 Inserte los tacos para los tornillos.
- 4 Coloque las 4 arandelas de sellado en los tornillos de fijación para garantizar la estanqueidad.
- 5 Si el cable se introduce por detrás, páselo por el prensaestopas hasta el cargador.

i El cable Ethernet (también con el enchufe RJ45 ya colocado) puede introducirse en el cargador a través del juego de juntas ranuradas del prensaestopas.

- 6 Coloque el cargador contra los orificios de fijación taladrados. Introduzca los 4 tornillos de fijación junto con las juntas de goma en los orificios previstos del cargador (pos. 1). Véase la imagen 5.

- 7 Atornille el cargador. Véase la imagen 5.

- 8 Si el cable se introduce por debajo, páselo por el prensaestopas hasta la parte inferior del cargador.

i El cable Ethernet (también con el enchufe RJ45 ya colocado) puede introducirse en el cargador a través del juego de juntas ranuradas del prensaestopas.

7.3 Conectar el cable**! Peligro**

El contacto con piezas bajo tensión entraña peligro de muerte por electrocución.

- En caso de emergencia o si es necesario subsanar algún problema o realizar trabajos eléctricos en el cargador, observe las siguientes normas de seguridad:
 - Desconecte el cargador.
 - Asegúrelo para que no vuelva a conectarse accidentalmente.
 - Compruebe que no haya tensión.
 - Conecte a tierra el cargador y cortocircuitelo.
 - Cubra los componentes próximos que estén bajo tensión y asegure la zona de peligro.

Peligro

Riesgo de muerte por electrocución si el cable de alimentación eléctrica se conecta de forma incorrecta.

- Observe el esquema de conexiones.
- Asigne correctamente los hilos según el color.
- Respete la normativa local.

 Para conectar el cable de infraestructura, observe el esquema de conexiones. Véase la imagen 6.

El cargador se conecta en modo trifásico.

Conectar el cable de infraestructura

Pueden utilizarse cables de varios filamentos con o sin casquillos o conductores rígidos.

- 1 Pele los conductores 10 – 12 mm para la versión de 11 kW o 18 – 20 mm para la versión de 22 kW.
- 2 Asigne correctamente las conexiones véase la imagen 6 y enchúfelas en los terminales. Las abrazaderas de resorte pueden soltarse con un destornillador.
- 3 Cierre el prensaestopas. Asegúrese de que esté lo suficientemente apretado como para garantizar la estanqueidad al agua y al polvo y evitar que los cables se salgan accidentalmente, pero no tanto como para dañar el aislamiento.

Opcional: Conectar el cable Ethernet y/o el cable RS-485

- 1 Inserte el cable Ethernet en la conexión prevista para ello. Véase la imagen 7.
- 2 Pele los cables.
- 3 Pele el cable RS-485 a 5 mm.
- 4 Conecte el cable RS-485 según la inscripción en el terminal de conexión.
- 5 Fije el terminal de conexión a la placa. Véase la imagen 6.

 La conexión RS-485 ya lleva terminaciones.

7.4 Montar la cubierta

- 1 Cuelgue la cubierta mediante los 2 ganchos de la parte superior (pos. 1). Véase la imagen 8.
- 2 Cierre la cubierta hacia abajo y presiónela firmemente (pos. 2). Véase la imagen 8.

- 3 Fije la cubierta con 10 tornillos y apriételes con un par de 3 Nm. Véase la imagen 9.

 No coloque el marco hasta que el cargador se haya puesto en servicio correctamente.

7.5 Colocar los precintos del operador

 Solo se aplica a la variante conforme con la Ley de Calibración alemana Eichrecht.

- 1 Limpie bien la superficie y asegúrese de que no haya restos de grasa ni de polvo.
 - 2 Precinte los dos tornillos superiores de la cubierta con los precintos del operador.
-  Los precintos del fabricante y del operador no deben estar dañados. De lo contrario, se anulará la conformidad con la Ley de Calibración alemana Eichrecht.

8 Puesta en servicio

La instalación, conexión y puesta en servicio del cargador deben ser llevadas a cabo por un electricista cualificado de conformidad con la normativa y las disposiciones locales. Para garantizarlo, este debe cumplimentar un protocolo de puesta en servicio y entregárselo al cliente.

Puede descargar el protocolo de puesta en marcha en <https://www.elli.eco/de/downloads>.

1 Conecte la alimentación del cargador.

-  En cuanto el cargador esté listo para la configuración, los LED parpadearán en azul.
- 2 Escanee el código QR de la tarjeta de datos de acceso y conéctese al punto de acceso Wi-Fi del cargador.

Si la conexión a través del código QR no funciona, lleve a cabo los siguientes pasos:

- Conéctese al punto de acceso Wi-Fi del cargador (consulte el SSID del punto de acceso Wi-Fi y la contraseña Wi-Fi en la tarjeta de datos de acceso).
- 3 Introduzca el nombre del host en la línea de dirección del navegador de Internet (consulte la tarjeta de datos de acceso).
-  Al conectarse a la configuración del cargador, puede aparecer un mensaje de advertencia de seguridad en el navegador. En ese caso, siga las instrucciones del navegador para autorizar una excepción de seguridad y establecer la conexión con la configuración del cargador.
- 4 Acceda a la configuración del cargador con los datos del "service user".
- 5 Siga la secuencia en la configuración del cargador.

Opción 1: Realizar la comprobación de carga en la configuración del cargador

- 1 Desactive OCPP en los ajustes de conexión.
- 2 Active la carga libre.
- 3 Tras realizar correctamente la comprobación de carga, se debe volver a activar OCPP.

Opción 2: Realizar la comprobación de carga en la aplicación

- 1 Conecte el cargador con la Charging App. Véase al respecto el manual del usuario, capítulo 5.2 Conectar el cargador con la Charging App.
- 2 Active la carga libre.
- 3 Tras realizar correctamente la comprobación de carga, se debe volver a activar OCPP.

La puesta en servicio se ha completado.

9 Colocar el marco

- 1 Coloque el marco en la carcasa y presiónelo con firmeza hasta que los ganchos encajen de forma audible. Véase la imagen 10.

10 Puesta fuera de servicio

Advertencia

Riesgo de lesiones si el personal no está suficientemente cualificado.

La falta de cualificación puede provocar lesiones graves y daños materiales.

- El cargador solo puede ser manipulado por personal debidamente formado y cualificado.

Advertencia

Riesgo de lesiones por un desmontaje incorrecto.

Los errores durante el desmontaje pueden provocar situaciones que pongan en peligro la vida y causar daños materiales considerables.

- Siga todas las instrucciones de desmontaje.
- La retirada del sello del fabricante y del operador invalida la homologación de acuerdo con la Ley de Calibración alemana Eichrecht.

10.1 Poner el cargador fuera de servicio

- 1 Restablezca el cargador a la configuración de fábrica. Esto borrará todos los datos personales y cualquier copia de seguridad del sistema a nivel local.

10.2 Desmontar el cargador

Peligro

El contacto con piezas bajo tensión entraña peligro de muerte por electrocución.

- En caso de emergencia o si es necesario subsanar algún problema o realizar trabajos eléctricos en el cargador, observe las siguientes normas de seguridad:
 - Desconecte el cargador.
 - Asegúrelo para que no vuelva a conectarse accidentalmente.
 - Compruebe que no haya tensión.
 - Conecte a tierra el cargador y cortocircuitelo.
 - Cubra los componentes próximos que estén bajo tensión y asegure la zona de peligro.

1 Siga todas las normas de seguridad indicadas en la advertencia de seguridad para asegurarse de que no haya tensión.

2 Introduzca una tarjeta de plástico entre el marco y la carcasa del cargador. Véase *la imagen 11*.

 Esto podría dañar la tarjeta de plástico.

3 Comience aflojando los ganchos desde el lateral y avanzando hacia arriba. Por último, afloje los ganchos de la parte inferior. Véase *la imagen 12*.

4 Afloje los tornillos y retire la cubierta.

5 Retire los hilos del cable de alimentación de los terminales de conexión.

6 Desatornille el cargador de la pared.

7 Guarde o elimine el cargador.

11 Apéndice

11.1 Información legal

2024 - El presente documento contiene material propiedad de Volkswagen Group Charging GmbH (Elli) así como material propiedad de eSystems MTG GmbH. Todos los derechos reservados.

Este documento no podrá modificarse, reproducirse, procesarse ni distribuirse de ninguna forma o por ningún medio sin el previo consentimiento por escrito de Volkswagen Group Charging GmbH (Elli) o de eSystems.

11.2 Características del producto



El cargador y la tarjeta de carga adjunta han sido certificados por los fabricantes y llevan el logotipo CE. Las declaraciones de conformidad correspondientes se pueden encontrar en <https://www.elli.eco/downloads/>.

11.3 Eliminación



Elimine el aparato de acuerdo con la normativa local vigente en materia de eliminación de residuos.

Los aparatos eléctricos y electrónicos están identificados con el símbolo de un contenedor de basura tachado con un aspa. Este símbolo indica que dichos aparatos deben desecharse por separado de los residuos domésticos una vez finalizada su vida útil. Como usuario final, usted tiene la obligación legal de eliminarlos por separado.

Los aparatos eléctricos y electrónicos pueden entregarse de forma gratuita en los puntos locales de recogida en su área. Para saber dónde están ubicados, consulte las direcciones en su ayuntamiento o administración local. No disponible en todos los países.

La eliminación de los datos personales que pueda haber en el aparato usado es responsabilidad suya.

Si su antiguo aparato contiene pilas extraíbles, baterías recargables o lámparas, retírelas antes de desecharlo y llévelas a un punto de recogida selectiva.

Los aparatos eléctricos y electrónicos contienen sustancias que pueden ser perjudiciales para el medioambiente y la salud humana. Así pues,

asegúrese de reciclarlos correctamente y compruebe primero las medidas de prevención de residuos, como la posibilidad de, por ejemplo, repararlos o de destinarlos a otro tipo de uso, y valore la posibilidad de reutilizarlos, reacondicionarlos, actualizarlos o sustituir componentes individuales antes de una eliminación definitiva. Con ello, contribuirá a proteger nuestro medioambiente.

En Alemania: Los comercios con una zona destinada a la venta de aparatos eléctricos y electrónicos con un mínimo de 400 m² y las tiendas de alimentación con una superficie total de venta de al menos 800 m² que ofrezcan y comercialicen material eléctrico y electrónico varias veces al año o de forma permanente también deberán prever la recogida de aparatos antiguos de modo gratuito. En los casos en que se utilicen medios de comunicación a distancia para la distribución, se considerará como zona de venta del distribuidor todas las zonas de almacenamiento y expedición.

Al hacer entrega de un nuevo aparato eléctrico o electrónico a un usuario final, los distribuidores están obligados a retirar gratuitamente un aparato antiguo, que sea del mismo tipo y cumpla las mismas funciones que el nuevo, en el lugar de la entrega o en las proximidades del mismo.

También es posible una recogida gratuita en comercios minoristas o en las proximidades de los mismos de hasta 3 aparatos antiguos del mismo tipo cuyas dimensiones exteriores no superen los 25 centímetros.

Infórmese de si existe una normativa similar en su país (fuera de Alemania).

Los datos relativos al cumplimiento de los "objetivos cuantitativos" (cuota de recogida y reciclado) en Alemania, tal y como se establece en el artículo 10, apartado 3, de la ElektroG y en el artículo 22, apartado 1, de la ElektroG, pueden consultarse en: <https://www.bmu.de/themen/wasser-ressourcen-abfall/kreislaufwirtschaft/statistiken/elektro-und-elektronikaltgeraete>



El reciclaje de materiales ahorra materias primas y energía, y contribuye en gran medida a la conservación del medio ambiente.

Abreviaturas y siglas	Significado
CC	Corriente continua
Hz	Hercios
kW	Kilovatios
LTE	Long Term Evolution
mA	Miliamperios
MID	Directiva sobre instrumentos de medida
N	Conductor neutro
Nm	Newton metro
PE	Conductores de protección
RCD	Detección de corriente residual
RFID	Identificación por radiofrecuencia
V	Voltios
Wi-Fi	Red de área local inalámbrica

Servicio de atención al cliente

Si tiene alguna pregunta sobre la Wallbox, no dude en ponerse en contacto con nosotros.

Póngase en contacto con nosotros a través del formulario de contacto: <https://www.elli.eco/en/contact>.

Svenska

Bruksanvisning

Detaljerad information om laddaren hittar du i installationshandboken och i bruksanvisningen som du kan ladda ner. Läs igenom både installationshandboken och bruksanvisningen för att bekanta dig fullständigt med laddaren.

Bruksanvisningen innehåller produktinformation, anvisningar för laddning samt information om konfiguration och driftsättning av laddaren. Du hittar den på <https://www.elli.eco/downloads/charger2>. Du kan även använda QR-koden nedan.



Integritetspolicy

Vi behöver behandla dina personuppgifter för att du ska kunna använda laddaren. Information om databehandling, dina rättigheter som registrerad och kontaktuppgifter finns i vår integritetspolicy på <https://www.elli.eco/de/downloads>. Du kan även nå den via QR-koden.



Innehåll

1	Allmän information	356
2	Behörighet	357
3	Säkerhetsanvisningar	357
3.1	Allmänna säkerhetsanvisningar för installation av laddaren	357
3.2	Allmänna säkerhetsanvisningar för användning av laddaren	358
4	Leveransomfattning	361
5	Tekniska data	361
6	Förutsättningar	361
6.1	Monterings- och installationsplats	361
6.2	Verktyg som krävs	362
7	Montering	363
7.1	Förberedelser inför montering	363
7.2	Montera laddaren	364
7.3	Ansluta kablar	364
7.4	Montera kåpan	365
7.5	Applicera operatörens sigill	365
8	Driftsättning	366
9	Fästa infattningen	366
10	Urdrifftagande	366
10.1	Ta laddaren ur drift	366
10.2	Demontera laddaren	367
11	Appendix	368
11.1	Juridisk information	368
11.2	Produktegenskaper	368
11.3	Avfallshantering	368
11.4	Ordlista	369

1 Allmän information

Dokumentets omfattning

Laddaren är nätverksansluten. Den används för att ladda elfordon som uppfyller de allmänt tillämpliga standarderna och riktlinjerna för elfordon. Laddaren är avsedd för stationär användning inomhus och utomhus, på privata och halvoffentliga platser, för drift i enlighet med de definierade elektriska och miljömässiga specifikationerna. Se *Tekniska data* på sidan 361.

Laddaren får endast användas i enlighet med alla nationella föreskrifter som gäller på den plats där den används.

Laddaren finns i följande varianter:

Variant	Egenskaper
Connect	Basmodell
Pro	Med energimätare (MID-kompatibel), LTE-modul
Eichrecht	Med energimätare (Eichrecht-kompatibel), LTE-modul

Dokumentationens struktur och målgrupp

Monterings- och installationsanvisningarna beskriver den mekaniska och elektriska installationen av laddaren och är avsedda för elektriker och företag som godkänts av nätoperatören och har fått i uppdrag att montera och driftsätta laddaren.

Se bruksanvisningen för information om andra tillgängliga instruktioner.

Observera att begreppet "laddare" avser alla modeller om inte annat framgår av sammanhanget. Alla säkerhetsföreskrifter gällande laddare måste därför följas på samma sätt för alla modeller. I detta dokument avser begreppet "laddare" både laddaren och laddkabeln.

Läsa och förvara dokumentationen

- Läs dokumentationen noggrant före installationen.
- Dokumentationen måste sparas och överlämnas till den nya ägaren vid en eventuell försäljning.

Markerade avsnitt

Fara!

Texter markerade med denna symbol innehåller information om farliga situationer som kommer att leda till dödsfall eller allvarliga personskador om de inte undviks.

Varning!

Texter markerade med denna symbol innehåller information om farliga situationer som kan leda till dödsfall eller allvarliga personskador om de inte undviks.

Försiktighet!

Texter som är markerade med denna symbol innehåller information om farliga situationer som kan leda till mindre eller måttliga personskador om de inte undviks.

OBS!

Texter som är märkta med denna symbol innehåller information om situationer som kan leda till skador på produkten om de inte undviks.

Symboler

De symboler som används i detta dokument har följande betydelse:

Symboler som används och förklaringar

1., a. eller l.	Åtgärder som ska vidtas i angiven ordning.
•	Åtgärder som ska vidtas utan inbördes ordning.
i	Texter med denna symbol innehåller ytterligare information.

Publicering

All information i detta dokument och i bruksanvisningen motsvarar den information som är tillgänglig vid tidpunkten för tryckningen. På grund av den ständiga vidareutvecklingen av laddare kan avvikelser mellan laddaren och informationen i dessa dokument förekomma. Uppgifterna, illustrationerna och beskrivningarna i dessa dokument kan aldrig utgöra en grund för ersättningsanspråk.

Uppdateringar av programvara

Se till att laddaren alltid har den senaste programvaran. Observera att programuppdateringar måste godkännas via laddningsappen.

Information om hur du parkopplar laddaren till laddningsappen finns i användarhandboken.

Information om de senaste programuppdateringarna finns på <https://www.elli.eco/de/changelog/wallbox>. Det står användaren fritt att installera eller avvisa en uppdatering. Detta kan dock leda till att laddarens säkerhet och funktionalitet försämras. Användningen av nya funktioner är då kanske inte längre möjlig och det kan även leda till att funktionerna begränsas.

Om du inte samtycker till en uppdatering är tillverkaren, säljaren och andra involverade parter undantagna från ansvar för eventuella skador på laddaren om dessa enbart beror på att en uppdatering inte har utförts.

Kundtjänst

Om du har några frågor om laddaren eller detta dokument får du gärna kontakta oss. Kontakta oss per telefon eller e-post. Kontaktuppgifterna finns på sista sidan.

Fara!

Om användaren inte följer anvisningarna i detta dokument finns risk för elektriska stötar, vilket kan leda till allvarliga personskador eller dödsfall.

- Installationen får endast utföras av behöriga elektriker som kan installera laddaren korrekt och säkert och som kan identifiera potentiella faror.

2 Behörighet

Varning!

Risk för personskador och materiella skador om personalen inte har rätt behörighet.

Detta kan leda till allvarliga personskador och svåra materiella skador.

- Endast utbildad personal får utföra arbeten på laddaren.

-  Alla åtgärder som beskrivs i monteringsanvisningen får endast utföras av en behörig elektriker.

3 Säkerhetsanvisningar

3.1 Allmänna säkerhetsanvisningar för installation av laddaren

- Laddaren måste installeras, anslutas och tas i drift av en behörig elektriker i enlighet med lokala föreskrifter och bestämmelser. Observera att ett idrifttagningsprotokoll måste fyllas i.
- Endast halvoffentliga och privata platser är tillåtna för installation.
- Beakta anvisningarna om monterings- och installationsplats. Se *6.1 Monterings- och installationsplats*.
- Beakta omgivningsförhållandena (höjd över havet, temperatur och luftfuktighet, se *5 Tekniska data*).
- Endast godkända delar från Elli får användas. Skadade/smutsiga/kontaminerade delar får inte monteras.
- Klistra inte fast något på laddaren och blockera den inte med föremål.
- För inte in några föremål i laddaren.
- Ställ inga föremål på laddaren.
- Se till att laddaren inte kommer i kontakt med vätskor.
- Laddaren får inte installeras i områden där explosionsrisk föreligger.
- Alla laddare måste ha en jordfelsbrytare (minst typ A).
- Använd inte förlängningsladdar, kabelvindor eller grenuttag.

- Använd inte adaptrar.
- Det är inte tillåtet att ta bort, manipulera eller kringgå säkerhetsanordningar som t.ex. tillverkarens sigill för Eichrecht-modeller.
- Gör inga ändringar på laddarens hölje eller interna komponenter.
- Beakta gällande nationella säkerhetsföreskrifter.
- Beakta alla lokala föreskrifter för elektriska installationer gällande brandskydd och förebyggande av olyckor.

Beakta de nationella kraven gällande obalans. Elektrikern eller användaren kan ställa in begränsningen direkt i fordonet, i uppströms infrastruktur eller via laddaren. Elektrikern gör inställningen i laddaren genom att begränsa laddströmmen.

- eSystems MTG GmbH/Volkswagen Group Charging GmbH tar endast ansvar för laddarens leveranskick och för arbete som utförs av tillverkarens specialister.

3.2 Allmänna säkerhetsanvisningar för användning av laddaren

Följande avsnitt innehåller allmän information om användningen av laddaren.

Fara!

Om laddaren har ett fel eller om laddaren eller laddkabeln uppvisar sprickor, kraftigt slitage eller andra fysiska skador (t.ex. att höljet har svällt eller liknande) finns risk för elektriska stötar, vilket kan leda till allvarliga personskador eller dödsfall.

- Kontakta kundtjänst om du misstänker att laddaren eller kabeln är skadad.
- Använd inte laddaren om den har fysiska skador.
- Vid fara och/eller olycka ska du omedelbart koppla bort laddaren från strömförsörjningen (t.ex. vid rökutveckling eller röklukt, kabelskada osv.) och kontakta installatören innan du kopplar in laddaren igen.
- Se kapitlet "Felsökning" i bruksanvisningen för förklaringar och ytterligare anvisningar om de felmeddelanden som visas.

Laddaren får inte utsättas för överdriven väta eftersom det medför risk för elektriska stötar som kan leda till allvarliga personskador eller dödsfall.

- Rikta inte starka vattenstrålar mot laddaren.
- Doppa inte laddkontakten i vätskor.

Om en obehörig person installerar, underhåller, reparerar eller flyttar laddaren kan det leda till risk för elektriska stötar, vilket kan orsaka allvarliga personskador eller dödsfall.

- Endast behöriga elektriker får installera, underhålla, reparera och flytta laddaren. Om laddaren modifieras av en obehörig person förbehåller sig Volkswagen Group Charging GmbH rätten att avvisa alla garantianspråk.
- Användaren får inte försöka utföra underhåll på eller reparera laddaren eftersom den inte innehåller några delar som kan underhållas av användaren. Om tillägg eller anpassningar som inte beskrivs i bruksanvisningen utförs leder det till att garantin upphör att gälla.

! Fara!

Livsfara på grund av elstötar

Användning av laddaren utan aktiv jordfelsövervakning kan leda till elektriska stötar, kortslutning, brand, explosioner eller brännskador.

- Jordfelsövervakningen får bara inaktiveras för ojordade anslutningar.

Livsfara på grund av elektriska stötar eller brand.

Vatten i laddaren kan orsaka livshotande skador på grund av elektriska stötar och brand.

- Sänk aldrig ner laddaren eller stickkontakten i vatten.
- Rikta inte vattenstrålar, t.ex. från trädgårdsslang eller högtryckstvätt, mot laddaren.
- Ställ inga föremål som innehåller vätska på laddaren.
- Rengör laddaren endast med en torr eller lätt fuktad trasa.

! Varning!

Felaktig användning av laddaren kan leda till att den skadas, vilket i sin tur kan leda till personskador eller dödsfall.

- Läs denna bruksanvisning innan du börjar använda laddaren.
- Om du inte är säker på hur du ska använda laddaren efter att ha läst denna bruksanvisning ska du kontakta vår kundtjänst för att få hjälp.
- Laddaren är en elektrisk apparat. Barn får inte använda eller leka med den.

Använd inga adaptrar, omvandlare eller kabelförlängningar tillsammans med laddaren. Detta kan skada laddaren och leda till personskador eller dödsfall.

- Använd laddaren endast för laddning av elfordon som är kompatibla med Mode 3*.
- Se fordonets bruksanvisning för att ta reda på om ditt fordon är kompatibelt.

**Mode 3 är det vanligaste laddningssättet och är standard för alla AC-laddningsprocesser, både vid offentliga laddningsstationer och andra laddare som elfordonet ansluts till.*

! Varning!

Användning av en skadad laddare (t.ex. hölje som har svällt, sprickor i laddkabeln osv.) kan leda till att användaren riskerar att få elektriska stötar, vilket i sin tur kan leda till personskador eller dödsfall.

- Se alltid till att laddaren är i felfritt skick innan du påbörjar laddningen.
- Kontrollera att laddningskabeln inte är skadad (t.ex. att den inte har böjts, kommit i kläm eller blivit överkörd).
- Se till så att laddkontakten inte kan komma i kontakt med värmekällor, smuts eller vatten.
- Se alltid till att laddkontaktens kontaktyta är fri från smuts och fukt innan du börjar ladda. Använd kabelskyddet för att skydda kontakten från smuts och fukt.

En skadad laddkabel kan orsaka elektriska stötar, vilket kan innebära fara för användaren och leda till allvarliga personskador eller dödsfall.

- Se till att laddkabeln är placerad så att man inte riskerar att trampa eller snubbla på den, köra över den eller att den på annat sätt utsätts för överdrivet tryck eller skada. Linda laddkabeln runt laddaren och se till att laddkontakten inte ligger på golvet.

Dra endast ur kontakten genom att ta tag i själva kontakten och dra aldrig i själva laddkabeln.

Om laddaren utsätts för höga temperaturer (t.ex. från elektrisk värmare eller öppen eld) eller brandfarliga ämnen (t.ex. bensindunkar) kan laddaren skadas, och det kan leda till personskador eller dödsfall.

- Se till att laddaren eller laddkabeln aldrig kommer i direkt kontakt med värmekällor.
- Använd inga explosiva eller brandfarliga ämnen i närheten av laddaren.

! Varning!

Användning av laddaren under förhållanden som inte anges i denna bruksanvisning kan skada laddaren och leda till personskador eller dödsfall.

- Använd endast laddaren under de angivna driftförhållandena.
- Risk för skada orsakad av RFID-sensor för personer med pacemaker eller defibrillator.
- Om du har en pacemaker ska du hålla ett avstånd på minst 60 cm till RFID-sensorn i laddarens frontpanel.
- Om du bär en defibrillator ska du hålla ett avstånd på minst 40 cm till RFID-sensorn i laddarens frontpanel.

! Försiktighet!

För inte in några kroppsdelar eller andra föremål i kontaktuttaget. Detta kan leda till personskador eller skador på laddaren.

- Stick inte in fingrarna i kontaktuttaget.
- Se alltid till att sätta tillbaka skyddskåpan på kontakten efter laddning för att skydda den mot fukt.

Koppla inte bort laddaren från strömförsörjningen medan installation av en ny uppdatering pågår. Detta kan leda till personskador eller skador på laddaren.

- Se till att laddaren har kontinuerlig tillgång till strömförsörjningen medan programuppdateringen genomförs.
- Se alltid till att sätta tillbaka skyddskåpan på kontakten efter laddning för att skydda den mot fukt.

! OBS!

Om laddkabeln inte är helt utsträckt under laddningen kan kabeln bli överhettad och skada laddaren.

- Se till att laddkabeln är helt utsträckt och att den inte är tilltrasslad innan du laddar ditt fordon.

Materialsador orsakade av aggressiva rengöringsmedel.

Aggressiva rengöringsmedel (t.ex. lacknafta, aceton och etanol) kan skada höljets yta.

- Använd milda rengöringsmedel (t.ex. diskmedel eller neutralt tvättmedel).
- Kontrollera regelbundet att laddarens hölje inte är skadat eller smutsigt.
- Rengör vid behov laddaren utvändigt med en mjuk, torr eller lätt fuktig trasa.

Materiella skador i samband med felsökning.

Om du inte lyckas åtgärda ett fel trots att du har följt anvisningarna är laddaren defekt.

- Använd inte laddaren.
- Informera teknisk support.

4 Leveransomfattning

i Leveransomfattningen kan innehålla fler skruvar än nödvändigt.

Komponent	Antal
Laddarens basenhet, inkl. monterad laddkabel	1
Kåpa	1
Infattning	1
Installationsanvisningar	1
Kort med åtkomstdata	1
RFID-kort	2
Bormall (integrerad i förpackningen)	1
Skruv för väggmontering 6 mm x 60 mm	4
Plugg för väggmontering 8 mm x 60 mm	4
Tätningbrickor för väggmontering	4
M32 kabelförskruvning för infrastruktur och Ethernet/RS-485 inkl. tätningsskiva och mutter	2
Tätningssats för kabelförskruvning M32 slitsad med 2 kabelförskruvningar för Ethernet/RS-485	1
Tätningsslugg för Ethernet/RS-485-datakabel	1
Tätningssats för kabelförskruvning till infrastrukturkabel med reducerad diameter	1
Skruvplint för RS-485-kabel	1
Blindplugg M32 inkl. tätningsskiva och mutter	3
Skruv för kåpa, rostfritt stål 4 mm x 14 mm	10
Väggdistans	4

Kontrollera leveransomfattningen

1. Kontrollera direkt i samband med upppackningen att alla komponenter i leveransomfattningen finns och är oskadade.
2. Om någon komponent är skadad eller saknas ber vi dig att kontakta vår kundsupport. Kontaktuppgifter finns på baksidan av denna bruksanvisning.

5 Tekniska data

Se det tekniska databladet för tekniska och mekaniska data.



6 Förutsättningar

6.1 Monterings- och installationsplats

Väggens bärlastkapacitet

Laddaren är uteslutande avsedd för stationär användning och måste därför alltid monteras på en vägg. Väggens måste ha en bärlastkapacitet på minst 40 kg.

Placering

- Installera laddaren minst 50 cm och högst 115 cm över marken för att säkerställa tillgängligheten.
- Se till att det finns ett fritt utrymme på minst 20 cm på alla sidor av laddaren. *Se bild 1.*

Elkabel

- Beakta de lokala föreskrifterna från elleverantören.
- Se till att det finns en separat matarkabel för installation av laddaren.
- Dra vid behov en separat matarkabel som uppfyller de allmänna riktlinjerna för kabeldragning och byggnadsteknik. Matarkabeln kan dras i väggen eller läggas utanpå. Välj det som passar bäst.
- Laddaren måste ha en extern jordfelsbrytare (min. typ A). Enheten har en DC-jordfelsbrytare (6 mA) i enlighet med IEC 62955.
- Laddaren är avsedd för anslutning och drift med en nätspänning på 230 V (enfas) eller 400 V (trefas) vid 50/60 Hz.
- Se till att laddarens märkspänning och märkström motsvarar specifikationerna för det lokala elnätet, så att matarkabelns märkström inte överskrider i samband med laddning. *Se 5 Tekniska data.*
- Alla krav för installation av lågspänningssystem i enlighet med VDE 0100 eller lokala föreskrifter gäller.
- Det måste finnas en automatsäkring som är anpassad för husets elanläggning och laddarens effekt (se typskylt och 5 Tekniska data).

Ytterligare information

Beakta även följande när du väljer installationsplats:

- Laddaren är tillgänglig för användning av behöriga personer.
- Se om möjligt till att obehöriga inte kan få tillgång till laddaren.
- Installera laddaren så att den är lättåtkomlig för fordonet.
- Se till att det finns tillräckligt med utrymme för att utföra både installation och laddning.
- Se till att det finns en bra nätverksanslutning för:
 - Laddare med LTE-mottagning
 - Wifi-anslutning i klientläge

Omgivningsförhållanden

- Observera specifikationerna för omgivningen.
- För att undvika väderrelaterade skador ska laddaren installeras så att den skyddas mot direkt väderpåverkan.
- Vid behov måste tillräcklig kylning och/eller ventilation säkerställas.
- Installera om möjligt laddaren på en plats där den inte utsätts för direkt solljus och där den är skyddad mot yttre skador. Direkt solljus kan öka laddarens temperatur, vilket leder till försämrade laddningseffekt.

Alla Pro-varianter av laddaren har en MID 2014/32/EU-kompatibel elmätare och uppfyller därmed kraven för klass E1 gällande elektromagnetisk miljö.

Alla varianter av laddaren uppfyller kraven i EMC 2014/30/EU gällande elektromagnetisk kompatibilitet.

6.2 Verktyg som krävs

Verktyg	Antal
Borrmaskin med 8 mm borr för väggmontering	1
Torx-skruvmejsel TX20 (för att skruva fast kåpan)	1
Torx-skruvmejsel TX30 (för att skruva fast laddaren i väggen)	1
Avbitare för att korta av infrastrukturkabeln	1
Avskalningsverktyg för infrastrukturkabel	1
Blyertspenna för att markera borrhålen	1
Spårmejsel för skruvplintarna	1
Vattenpass	1
Tumstock eller måttband	1
Tång för kabelförskruvning M32	1
Mobil enhet eller bärbar dator för konfiguration	1
Avisoleringsverktyg för RS-485-kabel	Tillval
Vinklad tång för införing av kablarna	Tillval
Verktyg för installation av RJ45-kontakt	Tillval

7 Montering

! Varning!

Risk för personskador om personalen inte har rätt behörighet.

Detta kan leda till allvarliga personskador och svåra materiella skador.

- Endast utbildad och behörig personal får utföra arbeten på laddaren.

! Varning!

Risk för personskador om väggen är instabil.

Om väggen har en bärlastkapacitet på mindre än 40 kg kan allvarliga personskador uppstå.

- Laddaren får bara installeras på väggar som har en bärlastkapacitet på minst 40 kg.
- Observera alla varningsanvisningar.

! OBS!

Materialsador på grund av felaktig installationsplats.

Om kraven för installationsplatsen inte uppfylls kan det leda till materiella skador.

- Säkerställ att alla krav på installationsplatsen är uppfyllda.
- Beakta alla krav på omgivningen på installationsplatsen.

7.1 Förberedelser inför montering

! Fara!

Om komponenter skadas vid montering och installation finns risk för allvarliga personskador.

- Avbryt allt arbete.
- Informera teknisk support.

! Fara!

Det finns risk för att installatören drabbas av elstötar, vilket kan leda till allvarliga personskador eller dödsfall.

Alla laddare måste ha en jordfelsbrytare (minst typ A).

- 1 Se till att alla förutsättningar är uppfyllda innan installationsarbetet påbörjas.
- 2 Identifiera laddarvarianten tydligt med hjälp av modellnamnet på typskylten på höljet. De viktigaste uppgifterna är modellbeteckningen och de därunder angivna värdena för nätanslutningen (nätspänning, ström, frekvens).
- 3 Välj lämplig tätningssats beroende på typ av matarledning. Se tvärsnittstabellen.

Ytterdiameter kabel	Tätningssats
18–25 mm	Fabriksmonterad tätningssats
13–18 mm	Medföljande tätningssats

Variant godkänd enligt den tyska Eichrecht-standarden

- 1 Kontrollera att tillverkarens tre sigill finns kvar och är oskadade.

i Tillverkarens sigill får inte avlägsnas eller skadas.

Alternativ 1: Kabelmatning underifrån

- 1 Montera nödvändiga kabelförskruvningar utifrån och inåt, och glöm inte tätningssatsen. Täpp igen alla andra hål med blindpluggar. *Se bild 2.*
- 2 Skala av 15 cm av infrastrukturkabeln. *Se bild 3.*

Alternativ 2: Kabelmatning bakifrån

- 1 Montera nödvändiga kabelförskruvningar inifrån och utåt, och glöm inte tätningssatsen. Täpp igen alla andra hål med blindpluggar.
 - 2 Skala av 12 cm av infrastrukturkabeln. *Se bild 3.*
- i** Om laddarens datakablar dras direkt bakom laddaren vid väggmontering ska du använda väggdistanser. Detta förhindrar att kabeln blir klämd mellan väggen och laddaren.
- 3 Ta bort skyddsfilmerna från väggdistanserna, placera dem på de avsedda fästena på laddarens baksida och tryck fast väggdistanserna ordentligt.

7.2 Montera laddaren**! Fara!**

Om komponenter skadas vid montering och installation finns risk för allvariga personskador.

- Avbryt allt arbete.
- Informera teknisk support.

- 1 Markera de 4 fästhålerna på väggen enligt bormallen. *Se bild 4.*
Om kabeln kommer bakifrån ska du dra infrastrukturkabeln genom bormallens högra hål. *Se bild 4.*

! Fara!

Det finns risk för att installatören drabbas av elstötar, vilket kan leda till allvariga personskador eller dödsfall.

Det får inte finnas några spänningsförande kablar vid skruvarnas fästpunkter.

- 2 Borra fästhålerna i väggen enligt markeringarna.

- 3 Sätt i pluggarna för skruvarna.
 - 4 Placera en tätningssats på var och en av de fyra fästskruvarna.
 - 5 Om kabeln dras in bakifrån ska den dras in i laddaren genom kabelförskruvningen.
- i** Ethernet-kabeln (även om RJ45-kontakten redan är monterad) kan föras in i laddaren genom den slitsade tätningssatsen i kabelförskruvningen.
- 6 Håll laddaren mot de borrade fästhålerna. Sätt i de 4 fästskruvarna inklusive tätningar i laddarens fästhål (pos. 1). *Se bild 5.*
 - 7 Skruva fast laddaren ordentligt. *Se bild 5.*
 - 8 Om kabeln matas in underifrån ska den matas in i laddaren genom kabelförskruvningen på undersidan.
- i** Ethernet-kabeln (även om RJ45-kontakten redan är monterad) kan föras in i laddaren genom den slitsade tätningssatsen i kabelförskruvningen.

7.3 Ansluta kablar**! Fara!**

Kontakt med spänningsförande delar medför omedelbar livsfara orsakad av elektriska stötar.

- Beakta följande säkerhetsföreskrifter i nödsituationer, vid felsökning eller vid elektriska arbeten på laddaren:
 - Gör laddaren spänningslös.
 - Säkerställ att den inte kan slås på av misstag.
 - Kontrollera att laddaren verkligen är spänningslös.
 - Jorda och kortslut laddaren.
 - Täck över intilliggande spänningsförande delar och säkra riskområdet.

! Fara!

Om elkabeln inte är korrekt ansluten finns en direkt risk för livsfarlig elektrisk stöt.

- Observera kopplingsschemat.
- Dra ledningarna rätt så att deras färger stämmer.
- Beakta lokala föreskrifter.

i Beakta kopplingsschemat vid anslutning av infrastrukturkabeln. *Se bild 6.*

Laddaren ansluts till ett trefasssystem.

Anslutning av infrastrukturkablar

Man kan använda flertrådiga kablar med eller utan ändskor eller styva ledare.

- 1 Skala av 10–12 mm på ledarna för 11 kW-versionen och 18–20 mm för 22 kW-versionen.
- 2 Se till att anslutningarna är korrekta (*se bild 6*) och anslut dem till anslutningsplintarna. Fjäderklämmorna kan lossas med en skruvmejsel.
- 3 Dra åt kabelförskruvningen. Se till att de är tillräckligt åtdragna för att vara vatten- och dammtäta och för att förhindra att kablarna dras ut av misstag, men inte så hårt åtdragna att isoleringen skadas.

Valfritt: Ansluta Ethernet-kabel och/eller RS-485-kabel

- 1 Anslut Ethernet-kabeln i rätt uttag. *Se bild 7.*
- 2 Skala kablarna.
- 3 Isolera 5 mm av RS-485-kabeln.
- 4 Anslut RS-485-kabeln enligt märkningen på skruvplinten.
- 5 Anslut skruvplinten på kretskortet. *Se bild 6.*

i RS-485-anslutningen är redan avslutad.

7.4 Montera kåpan

- 1 Häng fast kåpan på de 2 krokarna upptill (pos. 1). *Se bild 8.*
- 2 Fäll ner kåpan och tryck fast den (pos. 2). *Se bild 8.*

- 3 Skruva fast locket med de 10 skruvarna och dra åt dem med ett vridmoment på 3 Nm. *Se bild 9.*

i Montera infattningen först efter att laddaren har tagits i drift och fungerar som den ska.

7.5 Applicera operatörens sigill

i Gäller endast för Eichrecht-varianten.

- 1 Rengör ytan noggrant. Den måste vara fri från fett och damm.
 - 2 Försegla de två skruvarna överst på kåpan med operatörens sigill.
- i** Tillverkarens och operatörens sigill får inte skadas. I så fall upphör godkännandet att gälla enligt Eichrecht-standarden.

8 Driftsättning

Laddaren måste installeras, anslutas och tas i drift av en behörig elektriker i enlighet med lokala föreskrifter och bestämmelser. För att säkerställa detta måste ett driftsättningsprotokoll upprättas och överlämnas till kunden.

Du kan ladda ner driftsättningsprotokollet på <https://www.elli.eco/de/downloads>.

1 Slå på strömmen till laddaren.

i Så snart laddaren är redo för konfiguration blinkar LED-lamporna blått.

2 Skanna QR-koden på kortet med åtkomstdata och anslut till laddarens hotspot.

Om anslutningen via QR-kod inte fungerar ska du utföra följande steg:

- Anslut till laddarens hotspot via wifi (nätverkets namn och lösenordet finns på kortet med åtkomstdata).

3 Ange värdnamnet i adressfältet i webbläsaren (se kortet med åtkomstdata).

i Ett säkerhetsmeddelande kan visas i webbläsaren när du ansluter till laddarens gränssnitt. Följ i så fall instruktionerna i webbläsaren för att lägga till ett undantag och upprätta anslutningen till laddarens gränssnitt.

4 Logga in på laddarens gränssnitt med service user-uppgifterna.

5 Följ onboarding-flödet i laddarens konfiguration.

Alternativ 1: Utföra laddningskontroll i laddarens konfiguration

1 Inaktivera OCCPP i anslutningsinställningarna.

2 Aktivera fri laddning.

3 När laddningskontrollen har utförts måste OCPP aktiveras igen.

Alternativ 2: Utföra laddningskontroll i appen

1 Anslut laddaren till Charging-appen. Se bruksanvisningen, kapitel 5.2 Ansluta laddaren med Charging-appen.

2 Aktivera fri laddning.

3 När laddningskontrollen har utförts måste OCPP aktiveras igen.

Idrifttagningen är nu fullständigt slutförd.

9 Fästa infattningen

1 Placera infattningen på laddaren och tryck fast det ordentligt tills du hör att spärrhakarna klickar på plats. *Se bild 10.*

10 Urdrifftagande

! Varning!

Risk för personskador om personalen inte har rätt behörighet.

Detta kan leda till allvarliga personskador och svåra materiella skador.

- Endast utbildad och behörig personal får utföra arbeten på laddaren.

! Varning!

Risk för personskador på grund av felaktig demontering.

Fel vid demonteringen kan leda till livshotande situationer och orsaka stora materiella skador.

- Beakta alla anvisningar för demontering.
- Om tillverkarens och operatörens sigill avlägsnas ogiltigförklaras godkännandet enligt den tyska Eichrecht-standarden.

10.1 Ta laddaren ur drift

1 Återställ hela laddaren till fabriksinställningarna. Alla personuppgifter och eventuella lokala säkerhetskopior raderas från systemet.

10.2 Demontera laddaren

Fara!

Kontakt med spänningsförande delar medför omedelbar livsfara orsakad av elektriska stötar.

- Beakta följande säkerhetsföreskrifter i nödsituationer, vid felsökning eller vid elektriska arbeten på laddaren:

- Gör laddaren spänningslös.
- Säkerställ att den inte kan slås på av misstag.
- Kontrollera att laddaren verkligen är spänningslös.
- Jorda och kortslut laddaren.
- Täck över intilliggande spänningsförande delar och säkra riskområdet.

- 1 Följ alla säkerhetsanvisningar ovan för att säkerställa att laddaren är spänningslös.
- 2 För in ett vanligt plastkort mellan infattningen och laddaren. *Se bild 11.*

 Detta kan leda till skador på kortet.

- 3 Börja med att lossa spärrhakarna på sidorna och arbeta dig uppåt. Lossa slutligen hakarna på undersidan. *Se bild 12.*
- 4 Lossa skruvarna och ta bort kåpan.
- 5 Avlägsna matningskabelns ledare från anslutningsklämmorna.
- 6 Skruva loss laddaren från väggen.
- 7 Lägg undan laddaren för förvaring eller kassera den.

11 Appendix

11.1 Juridisk information

© 2024 – Detta dokument innehåller material som ägs av Volkswagen Group Charging GmbH (Elli) och material som ägs av eSystems MTG GmbH. Alla rättigheter förbehållna.

Detta dokument får inte ändras, reproduceras, bearbetas eller överföras i någon form eller på något sätt, helt eller delvis, utan föregående skriftligt tillstånd från Volkswagen Group Charging GmbH (Elli) eller eSystems.

11.2 Produktegenskaper



Laddaren och det medföljande laddningskortet har CE-märkts av tillverkaren och är försedda med CE-logotypen. Motsvarande försäkran om överensstämmelse finns tillgänglig på <https://www.elli.eco/downloads/>.

11.3 Avfallshantering



Kassera apparaten i enlighet med gällande lokala bestämmelser för avfallshantering.

Elektriska och elektroniska apparater är märkta med en överkryssad soptunna. Detta innebär att sådana apparater måste samlas in och kasseras separat från vanligt hushållsavfall när de är uttjänta. Som slutanvändare är du enligt lag skyldig att kassera denna typ av avfall på korrekt sätt.

Elektriska/elektroniska apparater kan lämnas in kostnadsfritt till lokala återvinningscentraler. Kontakta din kommun för mer information om adresser och liknande. Inte tillgängligt i alla länder.

Du ansvarar själv för att radera eventuella personuppgifter på enheten.

Om enheten innehåller löstagbara batterier eller lampor ska du ta ur och kassera dem separat innan du kasserar enheten.

Elektrisk och elektronisk utrustning innehåller ämnen som kan vara miljö- och hälsofarliga. Säkerställ därför korrekt avfallshantering och kontrollera först om det är möjligt att reparera, återanvända, renovera eller uppdatera enheten eller byta ut enstaka komponenter istället för att kassera den, för att bidra till att skydda vår miljö.

I Tyskland: Återförsäljare med en försäljningsyta för elektriska och elektroniska produkter på minst 400 kvadratmeter och livsmedelsförsäljare med en total försäljningsyta på minst 800 kvadratmeter måste också ta tillbaka uttjänta produkter kostnadsfritt om de permanent eller flera gånger per år erbjuder elektriska och elektroniska produkter till försäljning. Vid distribution med hjälp av medel för distanskommunikation anses detaljhandlaren försäljningsyta omfatta alla lager- och leveransutrymmen.

Vid försäljning av en ny elektrisk eller elektronisk produkt till en slutanvändare måste återförsäljarna på försäljningsstället eller i dess omedelbara närhet kostnadsfritt ta tillbaka en gammal produkt som i huvudsak har samma funktioner som den nya produkten.

Kunden kan också kostnadsfritt lämna in upp till 3 gamla enheter per apparattyp i en detaljhandelsbutik eller i dess omedelbara närhet utan att köpa en ny elektrisk eller elektronisk produkt, förutsatt att produktens yttermått inte överstiger 25 centimeter.

Ta reda på om det finns liknande bestämmelser i ditt land (om du inte bor i Tyskland).

Information om uppfyllandet av de "kvantitativa mål" (insamlings- och återvinningsgrad) som specificeras i § 10.3 ElektroG och § 22.1 ElektroG i Tyskland finns på följande webbplats: <https://www.bmuv.de/themen/wasser-ressourcen-abfall/kreislaufwirtschaft/statistiken/elektro-und-elektronikaltgeraete>



Återvinning av material sparar råvaror och energi och bidrar i hög grad till att skydda miljön.

11.4 Ordlista

Förkortningar och akronymer	Betydelse
DC	Likström
Hz	Hertz
kW	Kilowatt
LTE	Long Term Evolution (standard för mobilt bredband)
mA	Milliamper
MID	Mätinstrumentdirektivet
N	Neutralledare
Nm	Newtonmeter
PE	Jordledare
RCD	Jordfelsbrytare
RFID	Radiofrekvensidentifiering
V	Volt
Wifi	Trådlöst lokalt nätverk

Kundtjänst

Om du har några frågor om wallboxen, tveka inte att kontakta oss.

Vänligen kontakta oss via kontaktformuläret: <https://www.elli.eco/en/contact>.

Elli – a brand of the Volkswagen Group

Volkswagen Group Charging GmbH

Karl-Liebknecht-Str. 32

10178 Berlin

Germany

www.elli.eco

A5B00232056751



SKODA



CUPRA



Item code: 4300014